

↗ **DOMETIC**

HOT AND COOKING CVI

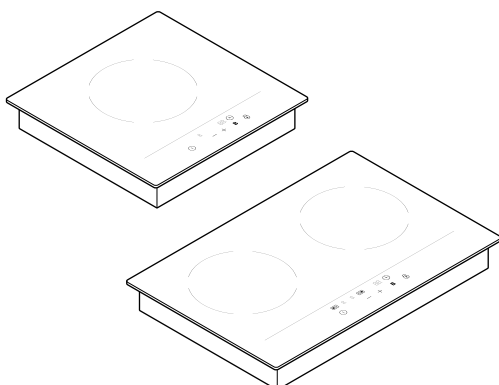

CVI1350, CVI1525

EN	Induction cooktop Installation and Operating Manual	6
DE	Induktionskochfeld Montage- und Bedienungsanleitung	18
FR	Plaque à induction Instructions de montage et de service	31
ES	Placa de cocina de inducción Instrucciones de montaje y de uso	44
PT	Placa de indução Instruções de montagem e manual de instruções	57
IT	Piano cottura a induzione Istruzioni di montaggio e d'uso	70
NL	Inductiekookplaat Montagehandleiding en gebruiksaanwijzing	83
DA	Induktionskogeplade Monterings- og betjeningsvejledning	96
SV	Induktionshäll Monterings- och bruksanvisning	108
NO	Induksjonskoketopp Monterings- og bruksanvisning	121
FI	Induktioliesi Asennus- ja käyttöohje	133
PL	Indukcyjna płyta grzewcza Instrukcja montażu i obsługi	145
SK	Indukčný varič Návod na montáž a uvedenie do prevádzky	159
CS	Indukční varná deska Návod k montáži a obsluze	171
HU	Indukciós főzőlap Szerelési és használati útmutató	183
HR	Indukcijski štednjak Upute za montažu i uporabu	196
TR	İndüksiyonlu ocak Montaj ve Kullanım Kılavuzu	208
SL	Indukcijska kuhalna plošča Navodilo za montažo in uporabo	220
RO	Plită cu inducție Instrucțiuni de montaj și operare	232
BG	Индукционен готварски плот Инструкция за монтаж и експлоатация	245
ET	Induktsioonpliit Paigaldus- ja kasutusjuhend	258
EL	Επαγωγική εστία Οδηγίες τοποθέτησης και χειρισμού	269
LT	Indukcinė viryklė Montavimo ir naudojimo vadovas	284
LV	Indukcijas plīts virsma Uzstādīšanas un lietošanas rokasgrāmata	296

© 2023 Dometic Group. The visual appearance of the contents of this manual is protected by copyright and design law. The underlying technical design and the products contained herein may be protected by design, patent or be patent pending. The trademarks mentioned in this manual belong to Dometic Sweden AB. All rights are reserved.

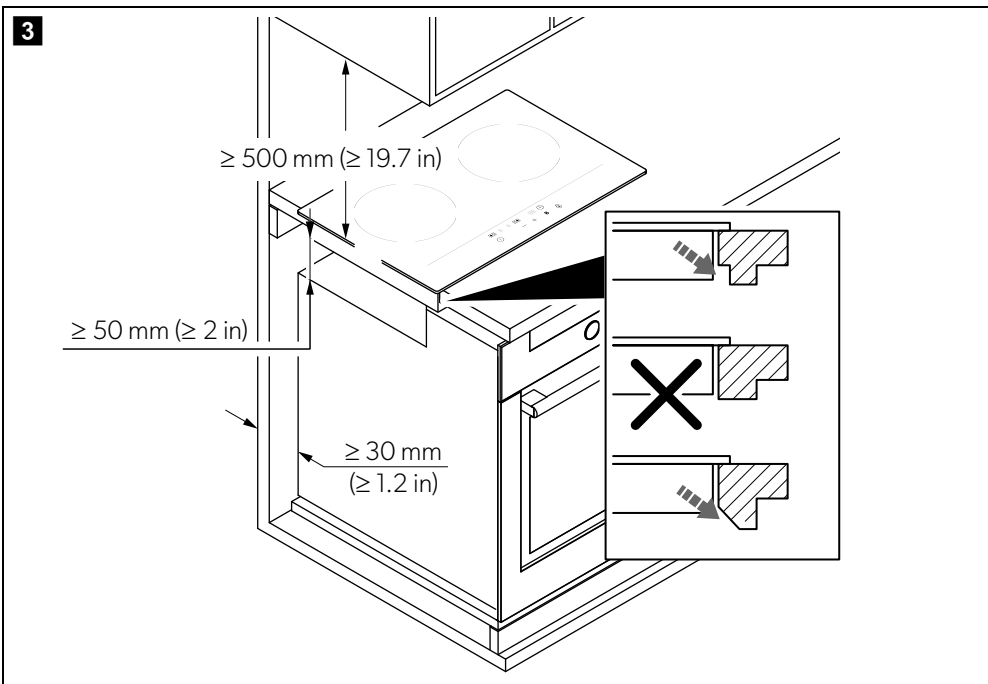
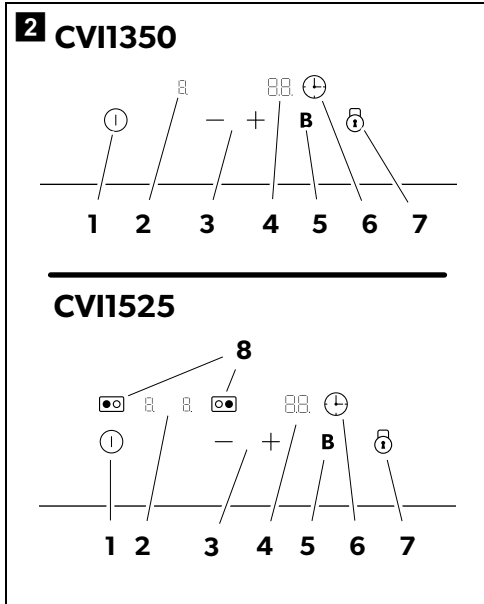
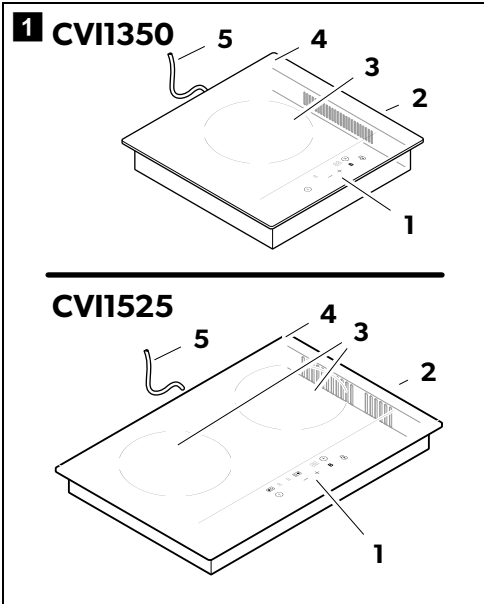

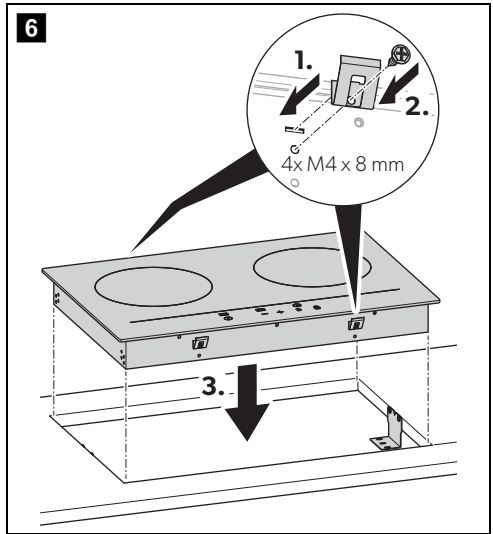
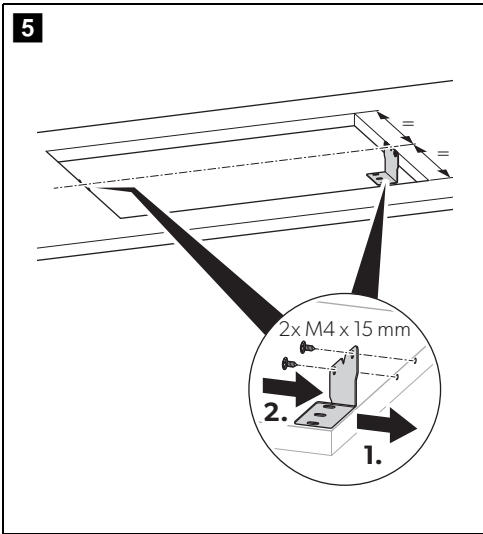
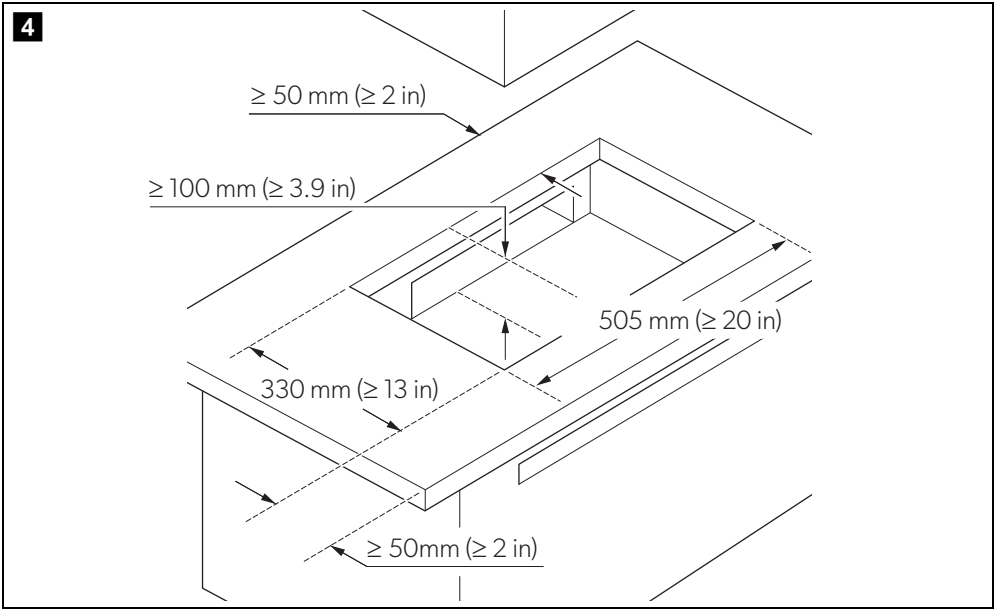

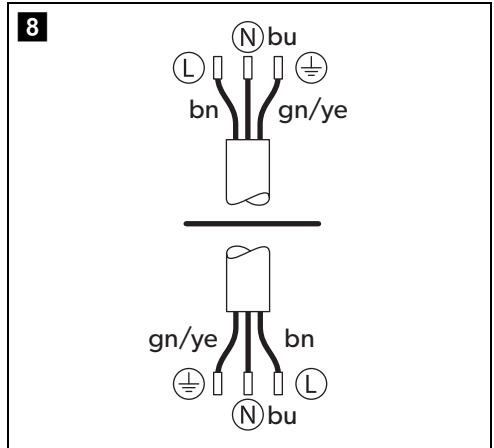
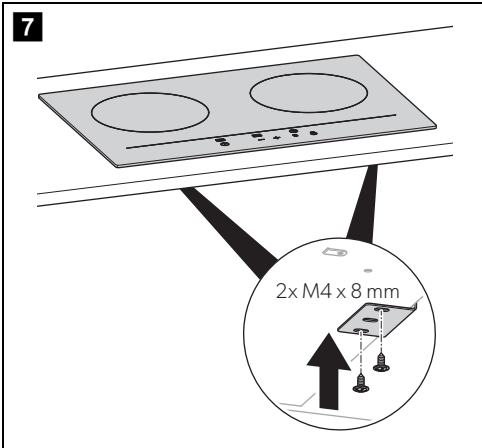

	EN	DE	FR	ES	PT	IT	NL	DA
bn	Brown	Braun	Marron	Marrón	Castanho	Marrone	Bruin	Brun
bu	Blue	Blau	Bleu	Azul	Azul	Blu	Blauw	Blå
gn	Green	Grün	Vert	Verde	Verde	Verde	Groen	Grøn
ye	Yellow	Gelb	Jaune	Amarillo	Amarelo	Giallo	Geel	Gul

	SV	NO	FI	PL	SK	CS	HU	HR
bn	Brun	Brun	Ruskea	Brazowy	Hnedá	Hněda	Barna	Smeđa
bu	Blå	Blå	Sininen	Niebieski	Modrá	Modrá	Kék	Plava
gn	Grøn	Grønn	Vihreä	Zielony	Zelená	Zelená	Zöld	Zelena
ye	Gul	Gul	Keltainen	Żółty	Žltá	Žlutá	Sárga	Žuta

	TR	SL	RO	BG	ET	EL	LT	LV
bn	Kahverengi	Rjava	Maro	Кафяв	Pruun	Καφέ	Ruda	Brūns
bu	Mavi	Modra	Albastru	Син	Sinine	Μπλε	Mėlyna	Zīls
gn	Yeşil	Zelena	Verde	Зелен	Roheline	Πράσινο	Žalia	Zaļš
ye	Sarı	Rumena	Galben	Жълт	Kollane	Κίτρινο	Geltona	Dzeltens

Please read these instructions carefully and follow all instructions, guidelines, and warnings included in this product manual in order to ensure that you install, use, and maintain the product properly at all times. These instructions **MUST** stay with this product.

By using the product, you hereby confirm that you have read all instructions, guidelines, and warnings carefully and that you understand and agree to abide by the terms and conditions as set forth herein. You agree to use this product only for the intended purpose and application and in accordance with the instructions, guidelines, and warnings as set forth in this product manual as well as in accordance with all applicable laws and regulations. A failure to read and follow the instructions and warnings set forth herein may result in an injury to yourself and others, damage to your product or damage to other property in the vicinity. This product manual, including the instructions, guidelines, and warnings, and related documentation, may be subject to changes and updates. For up-to-date product information, please visit documents.domestic.com.

Contents

Explanation of symbols	6
Safety instructions	6
Scope of delivery	8
Target group	9
Intended use	9
Technical description	9
Installation	10
Operation	11
Saving energy	14
Cleaning and maintenance	14
Troubleshooting	15
Warranty	16
Disposal	16
Technical data	17

Explanation of symbols



WARNING!

Safety instruction: Indicates a hazardous situation that, if not avoided, could result in death or serious injury.



CAUTION!

Safety instruction: Indicates a hazardous situation that, if not avoided, could result in minor or moderate injury.



NOTICE!

Indicates a situation that, if not avoided, can result in property damage.



NOTE

Supplementary information for operating the product.



CAUTION! Hot surface

To indicate that the marked item can be hot and should not be touched without taking care.

Safety instructions

General safety



WARNING! Failure to obey these warnings could result in death or serious injury

Electrocution hazard

- This product may only be repaired by qualified personnel. Inadequate repairs may cause serious hazards.
- Disconnect the device from the mains electricity supply before carrying out any work or maintenance on the device.
- Do not use the device when it is defective.
- Disconnect the device from the power supply if there is a malfunction due to a technical defect.
- If this cooking device's power cable is damaged, it must be replaced by the manufacturer, a service agent or a similarly qualified person in order to prevent safety hazards.
- Do not modify this product.
- Do not remove or replace any components of this product.
- If the surface is cracked, switch off the device to avoid the possibility of electric shock.

Fire hazard

- This device can be used by children aged from 8 years and above and persons with reduced physical, sensory or mental capabilities or lack of experience and knowledge if they have been given supervision or instruction concerning use of the device in a safe way and understand the hazards involved.

- Children must be supervised to ensure that they do not play with the device.
- Do not store items on the cooking surfaces.
- Keep a fire extinguisher or other means suitable to extinguish a flame ready.
Ensure that the fire extinguisher is checked by skilled personnel in regular intervals.
- Connect the device to a circuit that has a circuit breaker that ensures complete disconnection from the power supply.
- Do not cook unattended with fat or oil on the cooktop.

Never try to extinguish a fire with water. Switch off the appliance. Cover the flame with a lid or a fire blanket.

- After use, switch off the cooktop and do not rely on the protection mechanism.

Burn hazard

- The appliance and its accessible parts become hot during use.
Care should be taken to avoid touching heating elements.
- Keep hands, face and hair away from burners.
- Children less than 8 years of age shall be kept away unless continuously supervised
- Keep children and pets safely away.
- Monitor all activity around the device to avoid burns or other injuries.
- Let the device cool down to ambient temperature before you touch it with bare hands.
- Use only cooktop guards designed by the manufacturer of the cooking appliance or indicated by the manufacturer of the appliance in the instructions for use as suitable or cooktop guards incorporated in the appliance.

Health hazard

- Persons with cardiac pacemakers or other electrical implants (such as insulin pumps) must consult with their doctor or implant manufacturer before using this appliance to ensure that their implants will not be affected by the electromagnetic field.



NOTICE! Damage hazard

- Do not use the device as a work or storage surface.
- The device is not intended to be operated by means of an external timer or separate remote-control system.

Installing the device safely



WARNING! Failure to obey these instructions could cause death or serious injury.

Electrocution hazard

- The electrical installation may only be carried out by authorized personnel.
- This device must be installed in accordance with any national regulations in force in the country of use.
- Turn off the power to which you want to connect the device.
- Do not connect the device to the power supply if there is visible damage to the device or the power cable.
- Install the device in a dry environment.
- Do not install the device directly above a dishwasher, freezer, washing machine, or clothes dryer.
- The following must be incorporated in the fixed wiring in accordance with the wiring rules: An all-pole disconnection device which has at least 3 mm clearances in all poles; when having a leakage current that may exceed 10 mA a residual current device (RCD) having a rated residual operating current not exceeding 30 mA; a disconnection.
- The device requires at least a 230 V/10 A power supply. Ensure that the 230 V AC mains provided by the campsite has a fuse higher than 10 A.
- The device requires at least a 110 V/10 A power supply. Ensure that the 110 V AC mains provided by the campsite has a fuse higher than 10 A.

Fire hazard

- Ensure there is adequate flow of fresh air from outside the cabinetry to the base of the device.
- If the device is installed above a drawer or cabinet, install a thermal barrier under the base of this device.
- Ensure that there are heat-resistant and easy-to-clean surfaces for the wall surfaces around the device.



NOTICE! Damage hazard

- Do not apply force to the top and bottom of the device during installation.

- Ensure the work surface is square and level, and no structural members interfere with space requirements.
- Ensure the work surface is made of a heat-resistant material.
- If the device is installed above an oven, ensure the oven has a built-in cooling fan.

Operating the device safely



WARNING! Failure to obey these instructions could cause minor or moderate injury.

Electrocution hazard

- Do not use the device if it is damaged or does not operate properly.
- Do not place chemicals, flammable materials or spray aerosols near the device.

Fire hazard

- Unattended cooking on the device with fat or oil can be dangerous and may result in a fire.

Health hazard

- Only use the device in a well ventilated space.



CAUTION! Failure to obey these instructions could cause death or serious injury.

Hot surface

- Let the device cool down before you touch it with bare hands.

Fire hazard

- The cooking process has to be supervised. A short term cooking process has to be supervised continuously.
- Do not place any objects other than cooking pots and pans on or against this product.
- Do not place a container or something similar over the device.
- Keep flammable objects away from the device.
- Only use dry pot holders to handle hot cookware.
- Turn off the device before removing the cookware.

Burn hazard

- Do not move the device during use.
- Do not wear metallic objects when operating the device.
- Use protective gloves when handling hot components.

- Accessible parts may be very hot. Keep young children away.
- The use of alcohol or prescription or non-prescription drugs may impair your ability to properly assemble or safely operate this product.
- Metallic objects such as knives, forks, spoons and lids should not be placed on the hotplate since they can get hot.

Health hazard

- Do not use as a space heater.
- Only operate this product when an adult can attend to it.
- Cleaning and user maintenance shall not be made by children without supervision.



NOTICE! Damage hazard

- Do not use harsh abrasive cleaners or sharp metal scrapers to clean the device, since they can scratch the surface, which may result in shattering of the glass.
- Do not use a steam cleaner.

Scope of delivery

Component	Quantity
Cooktop	1
Fixing kit	1
Installation and operating manual	1



NOTE

The fixing kit is also available as spare part.

Order spare parts

1. Read the product number (PNC) or part number (SKU) from the data plate.
2. Contact the nearest Dometic service partner or dealer to place the order.

Target group



The electrical installation and setup of the device must be performed by a qualified electrician who has demonstrated skill and knowledge related to the construction and operation of electrical equipment and installations, and who is familiar with the applicable regulations of the country in which the equipment is to be installed and/or used, and has received safety training to identify and avoid the hazards involved.

All other actions are intended also for non-professional users.

Intended use

The cooktop is suitable for cooking and heating food. The cooktop is intended to be used in:

- Recreational vehicles
- Boat and marine usage: Installation in dayrooms

The cooktop is **not** suitable for:

- Using while driving
- Using as a space heater
- Operating via an external timer or separate remote-control
- Boat and marine usage: Installation and operation on open decks

This product is only suitable for the intended purpose and application in accordance with these instructions.

This manual provides information that is necessary for proper installation and/or operation of the product. Poor installation and/or improper operating or maintenance will result in unsatisfactory performance and a possible failure.

The manufacturer accepts no liability for any injury or damage to the product resulting from:

- Incorrect assembly or connection, including excess voltage
- Incorrect maintenance or use of spare parts other than original spare parts provided by the manufacturer
- Alterations to the product without express permission from the manufacturer
- Use for purposes other than those described in this manual

Dometic reserves the right to change product appearance and product specifications.

Technical description

The food in the cookware is heated by electromagnetic vibrations.

The cooktop is equipped with a lock to protect children from possible danger or injury. The cooktop has a timer, an over-temperature protection, an unsuitable object protection and an automatic shut down timer.

The cooktops are available in different versions:

- **CVI1350:** Cooktop with one induction zone.
- **CVI1525:** Cooktop with two induction zones.

The cooktop has 9 different temperature settings.

	CVI1350								
Power level	1	2	3	4	5	6	7	8	9
Average power	120 W	200 W	500 W	800 W	1000 W	1200 W	1700 W	1800 W	2000 W

	CVI1525								
Power level	1	2	3	4	5	6	7	8	9
Average power (left zone)	100 W	200 W	300 W	400 W	500 W	600 W	700 W	800 W	1000 W
Average power (right zone)	100 W	200 W	300 W	400 W	500 W	1000 W	1100 W	1200 W	1300 W



NOTE

- The wattage can vary.
- If the boost mode is used, more wattage is consumed (see chapter “Technical data” on page 17).

Timer

The timer can be used to turn off the cooking zone automatically after the set time has elapsed. The timer can be set from 0 to 99 minutes.

Over-temperature protection

A temperature sensor monitors the temperature inside the cooktop. The cooktop turns off if the temperature sensor detects a too high temperature.

Unsuitable object protection

If cookware of an unsuitable size, a non-magnetic object or a small object is left on the cooktop, the cooktop automatically switches to standby mode after 1 minute. The cooktop fan then cools the cooktop for 1 minute.

Automatic shut down timer

The automatic shutdown timer is a safety protection function. The function shuts down the cooktop automatically after a certain period of time. The automatic shutdown times for various power levels are shown in the below table:

Power level	1	2	3	4	5	6	7	8	9
Shut down (h)	8	8	8	4	4	4	2	2	2

Cooktop structure (fig. 1, page 3)

No.	Description
1	Control panel
2	Ventilation
3	Cooking zone
4	Glass plate
5	Power cable

Control panel (fig. 2, page 3)

A beep sounds when the touch buttons are pressed.

No.	Description
1	ON/OFF button
2	Power level indicator
3	Heat level buttons
4	Time indicator
5	BOOST button
6	Timer symbol
7	Lock button
8	Cooking zone selection buttons

Installation



WARNING! Electrocutation hazard

- Ensure the voltage corresponds to the value given in the data plate.
- Ensure the power supply cable sections can withstand the load specified on the rating plate.
- Note the specifications in chapter “Technical data” on page 17.
- The power supply cable must not touch any hot parts and must be routed so that its temperature does not exceed 75 °C.



WARNING! Fire hazard

- The safety distance between the cooktop and the device above the cooktop must be at least 500 mm (fig. 3, page 3).
- Ensure the cooktop is well ventilated and the air inlet and air outlet are not blocked (fig. 3, page 3).



WARNING! Damage hazard

Use a work surface made of heat-resistant material.

**NOTE**

Ensure that the power supply cable is not accessible through cabinet doors or drawers after installation.

1. Ensure that the distances are maintained as specified in fig. **3**, page 3.
2. Cut out the working surface, see fig. **4**, page 4.
The thickness of the working surface must be 10 – 40 mm.
3. Mount the brackets on the working surface, see fig. **5**, page 4.
4. Mount the spacer to the cooktop, see fig. **6**, page 4.
5. Mount the cooktop to the brackets, see fig. **7**, page 5.
6. Connect the power cable, see fig. **8**, page 5.

Operation

**WARNING! Damage hazard**

- Do not slide cookware over the cooktop.
- Lift the cookware when you want to remove it from the plate.

**CAUTION!**

Verify that the voltage and frequency of the mains supply of the ship matches the marking of the device.

Observe the following hints and recommendations:

- If the device is intended to operate by inverter power, the inverter should have a minimum continuous output rating of at least 2300 W and be connected to a lithium battery bank with a battery management system that is capable of applying the necessary loads.
- If you are using an inverter with a power output of less than 2000 W, only one induction zone should be used at a time.

- CVI1525 only: Both induction zones can be used with mains power supply. However, the shore power input of a recreational vehicle is limited to 15 A. The operation of multiple AC devices, e.g., air-conditioner, hot water systems, or air fryers, at the same time may overload the recreational vehicle's input. In this case reduce the load and reset the fault-current circuit breaker, if necessary.
- The buttons respond to touch. Do not use pressure to operate the buttons.
- Use the fingertip and not the fingernail to operate.
- Ensure the buttons are always clean and dry so that the operation is not affected.

Choosing the right cookware

**WARNING! Health hazard**

Do not heat up empty pots or pans and do not use cookware with a thin bottom. The cookware can heat up very quickly. The bottom of the cookware can melt and damage the glass plate.

**NOTICE! Damage hazard**

Do not use cookware with jagged edges or a curved base.

**NOTE**

- Only use cookware with a base suitable for induction cooking.
- Do not use cookware made of pure stainless steel, aluminum or copper without a magnetic base, glass, wood, porcelain, ceramic and earthenware.

- ▶ Perform a magnet test to check if your cookware is suitable for the operation of the cooktop by moving a magnet towards the base of the cookware.
- ✓ The cookware is suitable for the cooktop when the magnet is attracted to the cookware.
- ▶ Use cookware with a bottom diameter of min. 140 mm.





Heat settings

The following settings are guidelines. The exact setting will depend on the cookware and the amount to be cooked.

Heat level	Suitability
1 – 2	Warming for small amounts of food Melting foods that burn quickly CVI1350 only: Slow simmering Slow warming
3 – 4	CVI1350 only: Reheating Fast simmering Cooking rice CVI1525 only: Slow simmering
5 – 6	Cooking pancakes CVI1525 only: Slow warming Reheating
7 – 8	Saut�eing Cooking pasta CVI1525 only: Fast simmering Cooking rice
9	Stir-frying Searing Boiling water

Using the cooktop





CVI1350 only

1. Touch the  button.
✓ The indicators display - or -- .
✓ The standby mode is activated.
2. Touch the  button.
✓ The power level indicator displays .
3. Place a suitable cookware on the cooking zone to be used. Note chapter “Choosing the right cookware” on page 11.
✓ If the power level indicator displays , the display switches off after 2 minutes. See chapter “Troubleshooting” on page 15.

4. Set the cooking zone power level by using the — and  button.

- ✓ The cooktop switches off after 1 minute if no power level is set.

CVI1525 only



1. Touch the  button.
✓ The indicators display - or -- .
✓ The standby mode is activated.
2. Place a suitable cookware on the cooking zone to be used. Note chapter “Choosing the right cookware” on page 11.
3. Touch the  button of the cooking zone that is to be used.
✓ The power level indicator displays .
- ✓ If the power level indicator displays , the display switches off after 2 minutes. See chapter “Troubleshooting” on page 15.
4. Set the cooking zone power level by using the — and  button.
✓ The cooktop switch off after 1 minute if no power level is set.

Switch off the cooktop





CVI1350 only

1. Turn the cooking zone off by touching the — button until the time indicator displays .
- ✓ H is displayed as long as a cooking zone is hot.

2. Touch the  button to switch off the cooktop
CVI1525 only

1. Touch the  button of the cooking zone that is to be switched off.
2. Turn the cooking zone off by touching the — button until the indicator time indicator displays .
- ✓ H is displayed as long as a cooking zone is hot.
3. Repeat the procedure with the other cooking zone when it is turned on.
4. Touch the  button to switch off the cooktop.

Using the lock





- ▶ Touch the  button, to lock the display.
- ✓ The time indicator displays .
- ✓ All touch buttons except the  button and the  button are disabled.
- ▶ Touch the  button and hold for a few seconds, to unlock the display.

Using the BOOST function



When the BOOST function is activated, the cooking zone is heated up for max. 5 minutes at a higher power level.

CVI1525 only: The BOOST function can only be performed on the **right** cooking zone.



CVI1350 only



1. Ensure that the cooking zone is set to the max. temperature.
- ✓ If the cooking zone is not operated at the max. power level, the power level indicator flash.
2. Touch the  or  button.
3. Touch the **B** button.
- ✓ The power level indicator displays .
- ✓ The power level indicator returns to  after 5 minutes.

Deactivate the BOOST function as follows:

1. Touch the  or  button.
2. Touch the **B** button.
- ✓ The cooking zone returns to the power level that was set before the BOOST function was activated.

CVI1525 only

1. Ensure that the cooking zone on which the boost is to be performed is set to the max. temperature.
- ✓ If the cooking zone is not operated at the max. power level, the power level indicators flashes alternately.
2. Touch the  button of the **right** cooking zone.
- ✓ The power level indicator of the selected  button flashes.









3. Touch the **B** button.
- ✓ The power level indicator of the selected cooking zone displays .
- ✓ The power level indicator of the selected cooking zone returns to  after 5 minutes.



Deactivate the BOOST function as follows:

1. Touch the  button of the cooking zone where the BOOST function is activated.
2. Touch the **B** button.
- ✓ The cooking zone returns to the power level that was set before the BOOST function was activated.

Using the timer

CVI1350 only









1. Ensure the cooktop is turned on.
2. Touch the  button.
- ✓ The timer indicator displays  minutes.
3. Set the time by using the  and  button.
 - ▶ Touch the  or  button once to decrease or increase the time by 1 minute.
 - ▶ Touch and hold the  or  button to decrease or increase the time by 10 minutes.

- ✓ If the set time exceeds 99 minutes, the timer automatically returns to 0 minutes.
- ✓ The time counts down.
- ✓ The time indicator displays the remaining time.
- ✓ The timer indicator flashes for 5 seconds.
- ✓ The time indicator displays  when the set time is finished.
- ✓ The power level indicator displays  until the temperature of the cooking zone is below 60 °C.

4. Set the timer to  to turn the cooking zone off.

CVI1525 only

1. Ensure the cooktop is turned on.
2. Touch the  button for which the timer is to be set.

3. Touch the  button.
 - ✓ The time indicator displays 30 minutes.
 - ✓ The dot next to the power level indicator lights up to indicate that the zone is selected.
4. Set the time by using the  and  button.
 - Touch the  or  button once to decrease or increase the time by 1 minute.
 - Touch and hold the  or  button to decrease or increase the time by 10 minutes.
- ✓ If the set time exceeds 99 minutes, the timer automatically returns to 0 minutes.
- ✓ The time counts down.
- ✓ The time indicator displays the remaining time.
- ✓ The timer indicator flashes for 5 seconds.
- ✓ The time indicator displays -- when the setting time is finished.
- ✓ The power level indicator displays H until the temperature of the cooking zone is below 60 °C.
5. Set the timer to  to turn the cooking zone off.

Setting the time to turn more than one cooking zone off:

1. Set a timer on both cooking zones.
 - ✓ The timer displays the shortest set time.
 - ✓ A dot lights up next to the power indicator, indicating that the timer display is displaying the time for that heating zone.
 - ✓ When the timer has expired, the corresponding cooking zone switches off automatically and displays H until the cooking zone has temperature below 60 °C.
2. To check the set time of the other cooking zone, touch the  button of the cooking zone whose time is to be checked.
 - ✓ The timer displays the remaining time that the cooking zone is heated.

- Use a cookware whose diameter is as large as the selected cooking zone to use energy efficiently (see chapter “Technical data” on page 17).
- Always use a lid when cooking.
- Always use the smallest possible cookware when cooking.
- Reduce the energy supply early.
- Turn the energy supply off before the end of the cooking time.

Cleaning and maintenance



NOTICE! Damage hazard

- Do not use any sharp or hard objects for cleaning since they may damage the cooktop.
- Remove spilled food with a glass scraper after the cooktop has cooled.
- Only use standard commercial cleaning agents.
- Do not use a high jet or a steam cleaner to clean the cooktop.



NOTE

The cooktop must be inspected once a year by qualified personnel.

- Clean the cooktop with a soft, damp cloth.





Find additional care instructions for stainless steel online on documents.dometic.com/?object_id=69917

Saving energy

- Switch off the cooktop if it is not in use.

Troubleshooting

Description	Possible cause	Solution
The cooktop cannot be switched on.	No power.	<ul style="list-style-type: none"> ➤ Ensure the cooktop is connected to the power supply. ➤ Ensure the cooktop is switched on. ➤ Check whether there is a power outage in your area. ➤ Contact the manufacturer support (see back page of this manual).
The touch buttons do not respond.	The touch buttons are locked.	<ul style="list-style-type: none"> ➤ Unlock the touch buttons, see chapter "Using the cooktop" on page 12.
The touch buttons do not react properly.	The operation is blocked by dirt or water.	<ul style="list-style-type: none"> ➤ Ensure the touch buttons are clean and dry. ➤ Ensure that the touch buttons are operated with clean hands. ➤ Ensure that the touch buttons are operated with the fingertips and not with fingernails.
The power level indicator displays  and  alternately.	Cookware is used that is not suitable for induction stove.	<ul style="list-style-type: none"> ➤ Use suitable cookware.
	The cookware is too small.	
	The cookware is not placed correctly on the cooking zone.	<ul style="list-style-type: none"> ➤ Place the cookware correctly.
	CVI1525 only: The cookware has not been placed on the cooking zone which is switched on.	
Low humming	Caused by the cookware.	–
Fan noise	A built-in cooling fan has switched on to prevent the electronics from overheating.	–
Cookware do not become hot.	The cookware is not suitable for induction stoves and therefore cannot be detected by the cooktop.	<ul style="list-style-type: none"> ➤ Use suitable cookware, see chapter "Choosing the right cookware" on page 11.
The cooktop or a cooking zone has turned itself off.	The timer was active.	<ul style="list-style-type: none"> ➤ Switch the cooktop on.
	The cooking zone temperature is too high.	<ul style="list-style-type: none"> ➤ Let the cooktop cool down.

Error codes

Error code	Possible causes	Solution
F3	Temperature sensor of the cooking zone failure.	▶ Contact the manufacturer support (see back page of this manual).
F4		
F9	Temperature sensor (IGBT) open circuit.	▶ Contact the manufacturer support (see back page of this manual).
FA		
E1	The input voltage is too high ($\geq 270 \pm 10$ V).	▶ Contact the manufacturer support (see back page of this manual).
E2	The input voltage is too low ($\leq 180 \pm 10$ V).	▶ Contact the manufacturer support (see back page of this manual).
E3	The cooking zone temperature is too high.	The cooktop shuts off automatically. ▶ Let the cooktop cool down.
E5	The fan is blocked. The air outlet is blocked.	▶ Contact the manufacturer support (see back page of this manual).
E5	High temperature of the temperature sensor (IGBT)	▶ Contact the manufacturer support (see back page of this manual).
d0	Temperature sensor (NTC) failure.	▶ Contact the manufacturer support (see back page of this manual).

Warranty

The statutory warranty period applies. If the product is defective, please contact your retailer or the manufacturer's branch in your country (see dometic.com/dealer).

For repair and warranty processing, please include the following documents when you send in the product:

- A copy of the receipt with purchasing date
- A reason for the claim or description of the fault

Note that self-repair or non-professional repair can have safety consequences and might void the warranty.

Disposal

Recycling packaging material



- ▶ Place the packaging material in the appropriate recycling waste bins wherever possible.

Recycling products with non-replaceable batteries, rechargeable batteries, or light sources



- ▶ If the product contains any non-replaceable batteries, rechargeable batteries, or light sources, you don't have to remove them before disposal.



- ▶ If you wish to finally dispose of the product, ask your local recycling center or specialist dealer for details about how to do this in accordance with the applicable disposal regulations.
- ▶ The product can be disposed free of charge.

Technical data

	CVI1350	CVI1525
Voltage/Frequency	220 – 240 V~, 50 Hz	
Power		
Cooking zone 1	2000 W, BOOST 2300 W/Ø180	1000 W/Ø180
Cooking zone 2	–	1300W, BOOST 1700 W/Ø180
Total power	2300 W	2300 W
Dimension (L x W x H)	350 x 350 x 55 mm	525 x 350 x 55 mm
Cooking zone diameter	180 mm	
Inspection/certification		

Lesen und befolgen Sie bitte alle Anweisungen, Richtlinien und Warnhinweise in diesem Produkthandbuch sorgfältig, um sicherzustellen, dass Sie das Produkt ordnungsgemäß installieren und stets ordnungsgemäß betreiben und warten. Diese Anleitung MUSS bei dem Produkt verbleiben.

Durch die Verwendung des Produktes bestätigen Sie hiermit, dass Sie alle Anweisungen, Richtlinien und Warnhinweise sorgfältig gelesen haben und dass Sie die hierin dargelegten Bestimmungen verstanden haben und ihnen zustimmen. Sie erklären sich damit einverstanden, dieses Produkt nur für den angegebenen Verwendungszweck und gemäß den Anweisungen, Richtlinien und Warnhinweisen dieses Produkthandbuchs sowie gemäß allen geltenden Gesetzen und Vorschriften zu verwenden. Eine Nichtbeachtung der hierin enthaltenen Anweisungen und Warnhinweise kann zu einer Verletzung Ihrer selbst und anderer Personen, zu Schäden an Ihrem Produkt oder zu Schäden an anderem Eigentum in der Umgebung führen. Dieses Produkthandbuch, einschließlich der Anweisungen, Richtlinien und Warnhinweise, sowie die zugehörige Dokumentation können Änderungen und Aktualisierungen unterliegen. Aktuelle Produktinformationen finden Sie unter documents.dometic.com.

Inhalt

Erläuterung der Symbole	18
Sicherheitshinweise	18
Lieferumfang	21
Zielgruppe	21
Bestimmungsgemäßer Gebrauch	21
Technische Beschreibung	22
Installation	23
Betrieb	24
Energie sparen	27
Reinigung und Pflege	28
Fehlersuche und Fehlerbehebung	28
Garantie	30
Entsorgung	30
Technische Daten	30

Erläuterung der Symbole



WARNUNG!

Sicherheitshinweis: Kennzeichnet eine Gefahrensituation, die zum Tod oder schwerer Verletzung führen könnte, wenn die jeweiligen Anweisungen nicht befolgt werden.



VORSICHT!

Sicherheitshinweis: Kennzeichnet eine Gefahrensituation, die zu geringer oder mittelschwerer Verletzung führen könnte, wenn die jeweiligen Anweisungen nicht befolgt werden.



ACHTUNG!

Kennzeichnet eine Situation, die zu Sachschäden führen kann, wenn die jeweiligen Anweisungen nicht befolgt werden.



HINWEIS

Ergänzende Informationen zur Bedienung des Produktes.



VORSICHT! Heiße Oberfläche

Weist darauf hin, dass das markierte Element heiß sein kann und nicht ohne besondere Vorsicht berührt werden sollte.

Sicherheitshinweise

Grundlegende Sicherheit



WARNUNG! Nichtbeachtung dieser Warnungen kann zum Tod oder schweren Verletzungen führen.

Gefahr durch Stromschlag

- Reparaturen an diesem Produkt dürfen nur von Fachkräften durchgeführt werden. Durch unsachgemäße Reparaturen können erhebliche Gefahren entstehen.
- Trennen Sie das Gerät von der Netzstromversorgung, bevor Sie Arbeiten oder Wartungsarbeiten am Gerät durchführen.
- Verwenden Sie das Gerät nicht, wenn es defekt ist.
- Trennen Sie das Gerät von der Stromversorgung, wenn eine Störung aufgrund eines technischen Defekts vorliegt.
- Wenn das Netzkabel dieses Kochgeräts beschädigt ist, muss es durch den Hersteller, einen Kundendienst oder eine entsprechend ausgebildete Fachkraft ersetzt werden, um Gefahren zu verhindern.
- Dieses Produkt darf nicht verändert werden.

- Entfernen oder ersetzen Sie keine Komponenten des Produkts.
- Wenn die Oberfläche gesprungen ist, schalten Sie das Gerät aus, um die Gefahr eines Stromschlags zu vermeiden.

Brandgefahr

- Dieses Gerät kann von Kindern ab 8 Jahren und von Personen mit verringerten physischen, sensorischen oder mentalen Fähigkeiten oder Mangel an Erfahrung und/oder Wissen verwendet werden, wenn diese Personen beaufsichtigt werden oder im sicheren Gebrauch des Geräts unterwiesen wurden und die daraus resultierenden Gefahren verstanden haben.
- Kinder sollten beaufsichtigt werden, um sicherzustellen, dass sie nicht mit dem Gerät spielen.
- Lagern Sie keine Gegenstände auf den Kochflächen.
- Halten Sie einen Feuerlöscher oder ein anderes geeignetes Mittel zum Löschen einer Flamme bereit.
Sorgen Sie dafür, dass der Feuerlöscher in regelmäßigen Abständen von Fachpersonal überprüft wird.
- Schließen Sie das Gerät an einen Stromkreis an, der über einen Schutzschalter verfügt, der eine vollständige Trennung vom Stromnetz gewährleistet.
- Lassen Sie Fett oder Öl nicht unbeaufsichtigt auf dem Kochfeld kochen.
Versuchen Sie **niemals**, ein Feuer mit Wasser zu löschen. Schalten Sie das Gerät aus. Bedecken Sie die Flamme mit einem Deckel oder einer Löschdecke.
- Schalten Sie das Kochfeld nach der Verwendung aus und verlassen Sie sich nicht auf den Schutzmechanismus.

Verbrennungsgefahr

- Das Gerät und seine zugänglichen Teile werden während des Gebrauchs heiß.
Es ist darauf zu achten, dass keine Heizelemente berührt werden.
- Halten Sie Hände, Gesicht und Haare von Brennern entfernt.
- Kinder unter 8 Jahren müssen ferngehalten werden, es sei denn, sie werden ständig beaufsichtigt
- Halten Sie Kinder und Haustiere in sicherer Entfernung von dem Gerät.

- Überwachen Sie alle Aktivitäten in der Nähe des Geräts, um Verbrennungen und andere Verletzungen zu vermeiden.
- Lassen Sie das Gerät bis auf die Umgebungstemperatur abkühlen, bevor Sie es mit bloßen Händen berühren.
- Verwenden Sie nur vom Hersteller des Kochgeräts entwickelte oder vom Hersteller des Geräts in den Anleitungen als zur Verwendung geeignet angegebene Kochfeldschutzvorrichtungen oder die im Gerät integrierten Kochfeldschutzvorrichtungen.

Gesundheitsgefahr

- Personen mit Herzschrittmachern oder anderen elektrischen Implantaten (wie Insulinpumpen) müssen sich vor Gebrauch dieses Geräts mit ihrem Arzt oder dem Hersteller des Implantats in Verbindung setzen, um sicherzustellen, dass ihre Implantate nicht durch das elektromagnetische Feld beeinträchtigt werden.



ACHTUNG! Beschädigungsgefahr

- Verwenden Sie das Gerät nicht als Arbeits- oder Ablagefläche.
- Das Gerät ist nicht für die Bedienung über einen externen Timer oder eine separate Fernbedienung vorgesehen.

Sichere Installation des Geräts



WARNUNG! Nichtbeachtung dieser Anweisungen kann zum Tod oder schweren Verletzungen führen.

Gefahr durch Stromschlag

- Die elektrische Installation darf nur von autorisiertem Personal durchgeführt werden.
- Dieses Gerät muss in Übereinstimmung mit den nationalen Vorschriften des Landes, in dem es verwendet wird, installiert werden.
- Schalten Sie die Stromversorgung aus, an die Sie das Gerät anschließen möchten.
- Schließen Sie das Gerät nicht an die Stromversorgung an, wenn das Gerät oder das Netzkabel sichtbar beschädigt sind.
- Installieren Sie das Gerät in einer trockenen Umgebung.
- Installieren Sie das Gerät nicht direkt über einer Spülmaschine, einem Gefriergerät, einer Waschmaschine oder einem Wäschetrockner.

- Folgendes muss in die Festverdrahtung gemäß den Anschlussvorschriften integriert werden: Eine allpolige Trennvorrichtung mit einer Kontaktöffnung von mindestens 3 mm an allen Polen; bei einem Leckstrom, der 10 mA überschreiten kann, eine Fehlerstrom-Schutzvorrichtung (RCD) mit einem nominellen Ansprechfehlerstrom von nicht mehr als 30 mA; eine Trennvorrichtung.
- Das Gerät benötigt eine Stromversorgung mit mindestens 230 V/10 A. Stellen Sie sicher, dass das vom Campingplatz bereitgestellte 230-V-Wechselstromnetz über eine Absicherung von mehr als 10 A verfügt.
- Das Gerät benötigt eine Stromversorgung mit mindestens 110 V/10 A. Stellen Sie sicher, dass das vom Campingplatz bereitgestellte 110-V-Wechselstromnetz über eine Absicherung von mehr als 10 A verfügt.

Brandgefahr

- Stellen Sie sicher, dass die Frischluft von außerhalb des Gehäuses zum Geräteboden strömen kann.
- Wenn das Gerät über einer Schublade oder einem Schrank installiert wird, installieren Sie eine Wärmedämmung unter dem Boden des Geräts.
- Stellen Sie sicher, dass die Wandflächen um das Gerät herum hitzebeständige und leicht zu reinigende Oberflächen aufweisen.



ACHTUNG! Beschädigungsgefahr

- Üben Sie während der Installation keine Kraft auf die Ober- und Unterseite des Geräts aus.
- Stellen Sie sicher, dass die Arbeitsfläche rechtwinklig und waagrecht ist und keine Strukturbauteile in den Bauraum ragen.
- Stellen Sie sicher, dass die Arbeitsfläche aus einem hitzebeständigen Material besteht.
- Wenn das Gerät über einem Ofen installiert wird, stellen Sie sicher, dass der Ofen über einen eingebauten Kühllüfter verfügt.

Sicherheit beim Betrieb des Gerätes



WARNUNG! Nichtbeachtung dieser Anweisungen kann zu leichten oder mittelschweren Verletzungen führen.

Gefahr durch Stromschlag

- Verwenden Sie das Gerät nicht, wenn es beschädigt ist oder nicht ordnungsgemäß funktioniert.
- Stellen Sie keine Chemikalien, brennbaren Materialien oder Sprühdosen in der Nähe des Geräts ab.

Brandgefahr

- Unbeaufsichtigtes Kochen mit Fett oder Öl auf dem Gerät kann gefährlich sein und zu einem Brand führen.

Gesundheitsgefahr

- Verwenden Sie das Gerät nur in gut belüfteten Räumen.



VORSICHT! Nichtbeachtung dieser Anweisungen kann zum Tod oder schweren Verletzungen führen.

Heiße Oberfläche

- Lassen Sie das Gerät abkühlen, bevor Sie es mit bloßen Händen berühren.

Brandgefahr

- Der Garvorgang muss überwacht werden. Ein kurzer Garvorgang muss kontinuierlich überwacht werden.
- Stellen Sie keine anderen Gegenstände als Kochtöpfe und Pfannen auf dieses Produkt und lehnen Sie keine daran an.
- Stellen Sie keinen Behälter oder ähnliches über das Gerät.
- Halten Sie brennbare Gegenstände vom Gerät fern.
- Verwenden Sie zum Anfassen von heißem Kochgeschirr nur trockene Topfhalter.
- Schalten Sie das Gerät aus, bevor Sie das Kochgeschirr herunternehmen.

Verbrennungsgefahr

- Bewegen Sie das Gerät nicht, während es sich in Betrieb befindet.
- Tragen Sie beim Betrieb des Geräts keine metallischen Gegenstände.
- Tragen Sie Schutzhandschuhe, wenn Sie heiße Teile berühren.

- Zugängliche Teile können sehr heiß sein. Kinder fernhalten.
- Der Konsum von Alkohol oder verschreibungspflichtigen oder nicht verschreibungspflichtigen Medikamenten kann Ihre Fähigkeit beeinträchtigen, dieses Produkt ordnungsgemäß zusammenzubauen oder sicher zu bedienen.
- Metallische Gegenstände wie Messer, Gabeln, Löffel und Deckel sollten nicht auf der Heizfläche platziert werden, da sie heiß werden können.

Zielgruppe



Die elektrische Installation und Einrichtung des Geräts müssen von einer qualifizierten Elektrofachkraft durchgeführt werden, der seine Fähigkeiten und Kenntnisse im Zusammenhang mit dem Aufbau und der Bedienung von elektrischen Geräten und Installationen unter Beweis gestellt hat und der mit den geltenden Vorschriften des Landes, in dem das Gerät installiert und/oder verwendet werden soll, vertraut ist und eine Sicherheitsschulung erhalten hat, um die damit verbundenen Gefahren zu erkennen und zu vermeiden.

Alle anderen Aktionen sind auch für nicht-professionelle Benutzer bestimmt.

Bestimmungsgemäßer Gebrauch

Das Kochfeld eignet sich zum Kochen und Erhitzen von Speisen. Das Kochfeld ist für die Verwendung in folgenden Bereichen vorgesehen:

- Freizeitfahrzeuge
- Boote und Schiffe: Einbau in Aufenthaltsräume

Das Kochfeld ist **nicht** für folgende Verwendungszwecke geeignet:

- die Verwendung während der Fahrt
- den Einsatz als Raumheizung
- die Bedienung über einen externen Timer oder eine separate Fernbedienung
- Boote und Schiffe: Einbau und Betrieb auf offenen Decks

Dieses Produkt ist nur für den angegebenen Verwendungszweck und die Anwendung gemäß dieser Anleitung geeignet.

Dieses Handbuch enthält Informationen, die für die ordnungsgemäße Installation und/oder den ordnungsgemäßen Betrieb des Produkts erforderlich sind. Installationsfehler und/oder ein nicht ordnungsgemäßer Betrieb oder eine nicht ordnungsgemäße Wartung haben eine unzureichende Leistung und u. U. einen Ausfall des Geräts zur Folge.

Gesundheitsgefahr

- Verwenden Sie das Produkt nicht als Raumheizung.
- Betreiben Sie dieses Produkt nur unter Aufsicht eines Erwachsenen.
- Reinigung und Benutzerwartung dürfen nicht durch unbeaufsichtigte Kinder durchgeführt werden.



ACHTUNG! Beschädigungsgefahr

- Verwenden Sie keine scharfen Scheuermittel oder scharfen Metallschaber zum Reinigen des Geräts, da diese die Oberfläche zerkratzen können, was zum Zersplittern des Glases führen kann.
- Verwenden Sie keinen Dampfreiniger.

Lieferumfang

Komponente	Anzahl
Kochfeld	1
Fixingkit	1
Montage- und Bedienungsanleitung	1



HINWEIS

Das Fixingkit ist auch als Ersatzteil erhältlich.

Ersatzteile bestellen

1. Lesen Sie die Produktnummer (PNC) oder die Teilenummer (SKU) vom Typenschild ab.
2. Wenden Sie sich an den nächsten Dometic Servicepartner oder Händler, um die Bestellung aufzugeben.

Der Hersteller übernimmt keine Haftung für Verletzungen oder Schäden am Produkt, die durch Folgendes entstehen:

- unsachgemäße Montage oder falscher Anschluss, einschließlich Überspannung
- unsachgemäße Wartung oder Verwendung von anderen als den vom Hersteller gelieferten Original-Ersatzteilen
- Veränderungen am Produkt ohne ausdrückliche Genehmigung des Herstellers
- Verwendung für andere als die in der Anleitung beschriebenen Zwecke

Dometic behält sich das Recht vor, das Erscheinungsbild des Produkts und dessen technische Daten zu ändern.

Technische Beschreibung

Die Speisen im Kochgeschirr werden durch elektromagnetische Schwingungen erhitzt.

Das Kochfeld ist mit einer Sperre ausgestattet, um Kinder vor möglichen Gefahren oder Verletzungen zu schützen. Das Kochfeld verfügt über einen Timer, einen Übertemperaturschutz, einen Schutz vor ungeeigneten Objekten und einen automatischen Abschalttimer.

Die Kochfelder sind in verschiedenen Ausführungen erhältlich:

- **CVI1350:** Kochfeld mit einer Induktionszone.
- **CVI1525:** Kochfeld mit zwei Induktionszonen.

Das Kochfeld verfügt über 9 verschiedene Temperatureinstellungen.

	CVI1350								
Leistungsstufe	1	2	3	4	5	6	7	8	9
Durchschnittliche Leistung	120 W	200 W	500 W	800 W	1000 W	1200 W	1700 W	1800 W	2000 W

	CVI1525								
Leistungsstufe	1	2	3	4	5	6	7	8	9
Durchschnittliche Leistung (linke Zone)	100 W	200 W	300 W	400 W	500 W	600 W	700 W	800 W	1000 W
Durchschnittliche Leistung (rechte Zone)	100 W	200 W	300 W	400 W	500 W	1000 W	1100 W	1200 W	1300 W



HINWEIS

- Die Wattleistung kann variieren.
- Wenn der Boost-Modus verwendet wird, wird mehr Leistung verbraucht (siehe Kapitel „Technische Daten“ auf Seite 30).

Schutz vor ungeeigneten Objekten

Wenn Kochgeschirr einer ungeeigneten Größe, ein nicht magnetisches Objekt oder ein kleines Objekt auf das Kochfeld gestellt wird, schaltet das Kochfeld nach 1 Minute automatisch in den Bereitschaftszustand. Der Kochfeldlüfter kühlt anschließend das Kochfeld 1 Minute lang.

Timer

Der Timer kann verwendet werden, um die Kochzone nach Ablauf der eingestellten Zeit automatisch auszuschalten. Der Timer kann zwischen 0 und 99 Minuten eingestellt werden.

Übertemperaturschutz

Ein Temperatursensor überwacht die Temperatur im Kochfeld. Das Kochfeld schaltet sich aus, wenn der Temperatursensor eine zu hohe Temperatur erkennt.

Automatischer Abschalttimer

Der automatische Abschalttimer ist eine Schutzfunktion. Diese Funktion schaltet das Kochfeld nach einem bestimmten Zeitraum automatisch ab. Die automatischen Abschaltzeiten für verschiedene Leistungsstufen sind in der folgenden Tabelle aufgeführt:

Leistungsstufe	1	2	3	4	5	6	7	8	9
Abschaltung (h)	8	8	8	4	4	4	2	2	2

Kochfeldstruktur (Abb. 1, Seite 3)

Pos.	Beschreibung
1	Bedienfeld
2	Belüftung
3	Kochzone
4	Glasplatte
5	Spannungskabel

Bedienfeld (Abb. 2, Seite 3)

Beim Drücken der Sensortasten ertönt ein Piepton.

Pos.	Beschreibung
1	Ein-/Austaster
2	Leistungsstufenanzeige
3	Heizstufentasten
4	Zeitanzeige
5	BOOST-Taste
6	Timer-Symbol
7	Sperrtaste
8	Auswahl-tasten für Kochzonen

Installation



WARNUNG! Gefahr durch Stromschlag

- Stellen Sie sicher, dass die Spannung dem auf dem Typenschild angegebenen Wert entspricht.
- Stellen Sie sicher, dass die Netzkabelquerschnitte der auf dem Typenschild angegebenen Last standhalten.
- Beachten Sie die Angaben in Kapitel „Technische Daten“ auf Seite 30.
- Das Netzkabel darf keine heißen Teile berühren und muss so verlegt werden, dass seine Temperatur 75 °C nicht übersteigt.



WARNUNG! Brandgefahr

- Der Sicherheitsabstand zwischen dem Kochfeld und dem Gerät über dem Kochfeld muss mindestens 500 mm betragen (Abb. 3, Seite 3).
- Stellen Sie sicher, dass das Kochfeld gut belüftet wird und dass der Lufteinlass und der Luftauslass nicht blockiert sind (Abb. 3, Seite 3).



WARNUNG! Beschädigungsgefahr

Verwenden Sie eine Arbeitsfläche aus hitzebeständigem Material.



HINWEIS

Stellen Sie sicher, dass das Netzkabel nach der Installation nicht durch Schranktüren oder Schubladen zugänglich ist.

1. Stellen Sie sicher, dass die in Abb. 3, Seite 3 angegebenen Abstände eingehalten werden.
2. Schneiden Sie die Arbeitsfläche aus, siehe Abb. 4, Seite 4.
Die Dicke der Arbeitsfläche muss 10 – 40 mm betragen.
3. Montieren Sie die Halterungen auf der Arbeitsfläche, siehe Abb. 5, Seite 4.
4. Montieren Sie den Abstandhalter am Kochfeld, siehe Abb. 6, Seite 4.
5. Montieren Sie das Kochfeld an den Halterungen, siehe Abb. 7, Seite 5.

6. Schließen Sie das Netzkabel an, siehe Abb. **8**, Seite 5.

Betrieb



WARNUNG! Beschädigungsgefahr

- Schieben Sie das Kochgeschirr nicht über das Kochfeld.
- Heben Sie das Kochgeschirr an, wenn Sie es von der Platte entfernen möchten.



VORSICHT!

Stellen Sie sicher, dass die Spannung und Frequenz der Hauptstromversorgung des Schiffes mit den Angaben auf dem Gerät übereinstimmen.

Beachten Sie die folgenden Hinweise und Empfehlungen:

- Wenn das Gerät mit Wechselrichterleistung betrieben werden soll, sollte der Wechselrichter eine Dauerausgangsleistung von mindestens 2.300 W aufweisen und an eine Lithiumbatteriebank mit einem Batteriemanagementsystem angeschlossen sein, das in der Lage ist, die erforderlichen Lasten aufzubringen.
- Wenn Sie einen Wechselrichter mit einer Ausgangsleistung von weniger als 2.000 W verwenden, sollte immer nur eine Induktionszone gleichzeitig verwendet werden.
- Nur CVI1525: Beide Induktionszonen können mit Netzstrom verwendet werden. Der Landstromeingang eines Freizeitfahrzeugs ist jedoch auf 15 A beschränkt. Der Betrieb mehrerer Wechselstromgeräte, z. B. Klimaanlage, Warmwasseranlagen oder Fritteusen, gleichzeitig kann zu einer Überlastung am Eingang des Freizeitfahrzeugs führen. Reduzieren Sie in diesem Fall die Last und setzen Sie ggf. den Fehlerstromschutzschalter zurück.
- Die Tasten reagieren auf Berührung. Wenden Sie bei der Bedienung der Tasten keinen Druck an.
- Verwenden Sie zur Bedienung die Fingerspitze und nicht den Fingernagel.

- Stellen Sie sicher, dass die Tasten stets sauber und trocken sind, damit der Betrieb nicht beeinträchtigt wird.

Richtiges Kochgeschirr auswählen



WARNUNG! Gesundheitsgefahr

Erhitzen Sie keine leeren Töpfe oder Pfannen und verwenden Sie kein Kochgeschirr mit dünnem Boden. Das Kochgeschirr kann sich sehr schnell erhitzen. Der Boden des Kochgeschirrs kann schmelzen und die Glasplatte beschädigen.



ACHTUNG! Beschädigungsgefahr

Verwenden Sie kein Kochgeschirr mit scharfem Kanten oder einem verbotenen Boden.



HINWEIS

- Verwenden Sie nur Kochgeschirr mit einem für Induktionsherde geeigneten Boden.
 - Verwenden Sie kein Kochgeschirr aus reinem Edelstahl, Aluminium oder Kupfer ohne Magnetboden, Glas, Holz, Porzellan, Keramik und Steingut.
- Führen Sie einen Magnettest durch, um zu überprüfen, ob Ihr Kochgeschirr für die Benutzung auf dem Kochfeld geeignet ist. Bewegen Sie dazu einen Magneten in Richtung des Bodens des Kochgeschirrs.
- ✓ Das Kochgeschirr ist für das Kochfeld geeignet, wenn der Magnet vom Kochgeschirr angezogen wird.
- Verwenden Sie Kochgeschirr mit einem Bodendurchmesser von min. 140 mm.



Heizstufeneinstellungen

Die folgenden Einstellungen sind Richtlinien. Die genaue Einstellung hängt vom Kochgeschirr und der zu garenden Menge ab.



Heizstufe	Gebrauchstauglichkeit
1 – 2	Erwärmen von kleinen Lebensmittelmengen Schmelzen von Lebensmitteln, die schnell anbrennen Nur CVI1350: Langsames Schmoren Langsames Erwärmen
3 – 4	Nur CVI1350: Aufwärmen Schnelles Aufkochen Kochen von Reis Nur CVI1525: Langsames Schmoren
5 – 6	Zubereiten von Pfannkuchen Nur CVI1525: Langsames Erwärmen Aufwärmen
7 – 8	Sautieren Kochen von Nudeln Nur CVI1525: Schnelles Aufkochen Kochen von Reis
9	Pfannenrühren Scharfes Anbraten Aufkochen von Wasser

Kochfeld verwenden

Nur CVI1350







1. Berühren Sie die Taste .
✓ Die Anzeigen zeigen - oder -- an.
✓ Der Bereitschaftszustand ist aktiviert.
2. Berühren Sie die Taste .
✓ Die Leistungsstufenanzeige zeigt  an.
3. Stellen Sie ein geeignetes Kochgeschirr auf die Kochzone, die Sie verwenden möchten. Beachten Sie Kapitel „Richtiges Kochgeschirr auswählen“ auf Seite 24.

✓ Wenn die Leistungsstufenanzeige  anzeigt, schaltet sich die Anzeige nach 2 Minuten aus. Siehe Kapitel „Fehlersuche und Fehlerbehebung“ auf Seite 28.

4. Stellen Sie die Leistungsstufe der Kochzone mit der Taste  und  ein.





✓ Das Kochfeld schaltet sich nach 1 Minute aus, wenn keine Leistungsstufe eingestellt wird.

Nur CVI1525

1. Berühren Sie die Taste .
✓ Die Anzeigen zeigen - oder -- an.
✓ Der Bereitschaftszustand ist aktiviert.
2. Stellen Sie ein geeignetes Kochgeschirr auf die Kochzone, die Sie verwenden möchten. Beachten Sie Kapitel „Richtiges Kochgeschirr auswählen“ auf Seite 24.
3. Berühren Sie die Taste  der Kochzone, die verwendet werden soll.
✓ Die Leistungsstufenanzeige zeigt  an.
✓ Wenn die Leistungsstufenanzeige  anzeigt, schaltet sich die Anzeige nach 2 Minuten aus. Siehe Kapitel „Fehlersuche und Fehlerbehebung“ auf Seite 28.
4. Stellen Sie die Leistungsstufe der Kochzone mit der Taste  und  ein.
✓ Das Kochfeld schaltet sich nach 1 Minute aus, wenn keine Leistungsstufe eingestellt wird.

Kochfeld ausschalten

Nur CVI1350

1. Schalten Sie die Kochzone aus, indem Sie die Taste  berühren, bis die Zeitanzeige  anzeigt.
✓  wird angezeigt, solange eine Kochzone heiß ist.
2. Berühren Sie die Taste , um das Kochfeld auszuschalten.

Nur CVI1525

1. Berühren Sie die Taste  der Kochzone, die ausgeschaltet werden soll.

2. Schalten Sie die Kochzone aus, indem Sie die Taste — berühren, bis die Zeitanzeige 0 anzeigt.
- ✓ H wird angezeigt, solange eine Kochzone heiß ist.
3. Wiederholen Sie den Vorgang mit der anderen Kochzone, wenn diese eingeschaltet ist.
4. Berühren Sie die Taste (1), um das Kochfeld auszuschalten.

Sperre verwenden

- ▶ Berühren Sie die Taste (i), um die Anzeige zu sperren.
- ✓ Die Zeitanzeige zeigt Lo an.
- ✓ Alle Sensortasten mit Ausnahme der Taste (1) und der Taste (i) sind deaktiviert.
- ▶ Halten Sie die Taste (i) einige Sekunden lang gedrückt, um die Anzeige zu entsperren.

BOOST-Funktion verwenden

Wenn die BOOST-Funktion aktiviert ist, wird die Kochzone für max. 5 Minuten mit einer höheren Leistungsstufe erwärmt.

Nur CVI1525: Die BOOST-Funktion kann nur in der **rechten** Kochzone ausgeführt werden.

Nur CVI1350

1. Stellen Sie sicher, dass die Kochzone auf die maximale Temperatur eingestellt ist.
- ✓ Wenn die Kochzone nicht auf der maximalen Leistungsstufe betrieben wird, blinkt die Leistungsstufenanzeige.
2. Berühren Sie die Taste — oder +.
3. Berühren Sie die Taste **B**.
- ✓ Die Leistungsstufenanzeige zeigt P an.
- ✓ Die Leistungsstufenanzeige kehrt nach 5 Minuten zu 9 zurück.

Deaktivieren Sie die BOOST-Funktion wie folgt:

1. Berühren Sie die Taste — oder +.
2. Berühren Sie die Taste **B**.
- ✓ Die Kochzone kehrt auf die Leistungsstufe zurück, die vor Aktivierung der BOOST-Funktion eingestellt war.

Nur CVI1525

1. Stellen Sie sicher, dass die Kochzone, auf die die Boost-Funktion angewendet werden soll, auf die maximale Temperatur eingestellt ist.
- ✓ Wenn die Kochzone nicht auf der maximalen Leistungsstufe betrieben wird, blinken die Leistungsstufenanzeigen abwechselnd.
2. Berühren Sie die Taste (B) der **rechten** Kochzone.
- ✓ Die Leistungsstufenanzeige der ausgewählten Taste (B) blinkt.
3. Berühren Sie die Taste **B**.
- ✓ Die Leistungsstufenanzeige der ausgewählten Kochzone zeigt P an.
- ✓ Die Leistungsstufenanzeige der ausgewählten Kochzone kehrt nach 5 Minuten zu 9 zurück.

Deaktivieren Sie die BOOST-Funktion wie folgt:

1. Berühren Sie die Taste (B) der Kochzone, bei der die BOOST-Funktion aktiviert ist.
2. Berühren Sie die Taste **B**.
- ✓ Die Kochzone kehrt auf die Leistungsstufe zurück, die vor Aktivierung der BOOST-Funktion eingestellt war.



Timer verwenden

Nur CVI1350

1. Stellen Sie sicher, dass das Kochfeld eingeschaltet ist.
2. Berühren Sie die Taste (+).
- ✓ Die Timer-Anzeige zeigt 30 Minuten an.
3. Stellen Sie die Uhrzeit mit der Taste — und + ein.
 - ▶ Berühren Sie die Taste — oder + einmal, um die Zeit um 1 Minute zu verringern oder zu erhöhen.
 - ▶ Halten Sie die Taste — oder + gedrückt, um die Zeit um 10 Minuten zu verringern oder zu erhöhen.
- ✓ Wenn die eingestellte Zeit 99 Minuten überschreitet, kehrt der Timer automatisch zu 0 Minuten zurück.

- ✓ Die Zeit wird abwärts gezählt.
 - ✓ Die Zeitanzeige zeigt die verbleibende Zeit an.
 - ✓ Die Timer-Anzeige blinkt 5 Sekunden lang.
 - ✓ Die Zeitanzeige zeigt -- an, wenn die eingestellte Zeit beendet ist.
 - ✓ Die Leistungsstufenanzeige zeigt H an, bis die Temperatur der Kochzone unter 60 °C liegt.
4. Stellen Sie den Timer auf 00 ein, um die Kochzone auszuschalten.

Nur CVI1525

1. Stellen Sie sicher, dass das Kochfeld eingeschaltet ist.
 2. Berühren Sie die Taste , für die der Timer eingestellt werden soll.
 3. Berühren Sie die Taste .
 - ✓ Die Zeitanzeige zeigt 30 Minuten an.
 - ✓ Der Punkt neben der Leistungsstufenanzeige leuchtet auf, um anzuzeigen, dass die Zone ausgewählt ist.
 4. Stellen Sie die Uhrzeit mit der Taste — und + ein.
 - Berühren Sie die Taste — oder + einmal, um die Zeit um 1 Minute zu verringern oder zu erhöhen.
 - Halten Sie die Taste — oder + gedrückt, um die Zeit um 10 Minuten zu verringern oder zu erhöhen.
- ✓ Wenn die eingestellte Zeit 99 Minuten überschreitet, kehrt der Timer automatisch zu 0 Minuten zurück.
 - ✓ Die Zeit wird abwärts gezählt.
 - ✓ Die Zeitanzeige zeigt die verbleibende Zeit an.
 - ✓ Die Timer-Anzeige blinkt 5 Sekunden lang.
 - ✓ Die Zeitanzeige zeigt -- an, wenn die eingestellte Zeit beendet ist.
 - ✓ Die Leistungsstufenanzeige zeigt H an, bis die Temperatur der Kochzone unter 60 °C liegt.
5. Stellen Sie den Timer auf 00 ein, um die Kochzone auszuschalten.

Einstellen der Zeit zum Ausschalten von mehr als einer Kochzone:

1. Stellen Sie einen Timer an beiden Kochzonen ein.
 - ✓ Der Timer zeigt die kürzeste eingestellte Zeit an.
 - ✓ Neben der Betriebsanzeige leuchtet ein Punkt auf, der anzeigt, dass die Zeit für diese Heizzone auf der Timer-Anzeige angezeigt wird.
 - ✓ Wenn der Timer abgelaufen ist, schaltet sich die entsprechende Kochzone automatisch aus und zeigt H an, bis die Temperatur der Kochzone unter 60 °C liegt.
2. Um die eingestellte Zeit der anderen Kochzone zu überprüfen, berühren Sie die Taste  der Kochzone, deren Zeit überprüft werden soll.
 - ✓ Der Timer zeigt die verbleibende Zeit an, in der die Kochzone erwärmt wird.

Energie sparen

- Schalten Sie das Kochfeld aus, wenn es nicht verwendet wird.
- Verwenden Sie ein Kochgeschirr mit einem Durchmesser, der genauso groß wie die ausgewählte Kochzone ist, um die Energie effizient zu nutzen (siehe Kapitel „Technische Daten“ auf Seite 30).
- Verwenden Sie beim Kochen immer einen Deckel.
- Verwenden Sie beim Kochen immer das kleinstmögliche Kochgeschirr.
- Reduzieren Sie die Energiezufuhr frühzeitig.
- Schalten Sie die Energiezufuhr vor Ablauf der Garzeit aus.

Reinigung und Pflege



ACHTUNG! Beschädigungsgefahr

- Verwenden Sie keine scharfen oder harten Objekte zur Reinigung, da diese das Kochfeld beschädigen können.
- Entfernen Sie nach dem Abkühlen des Kochfelds verschüttete Lebensmittel mit einem Glasschaber.
- Verwenden Sie handelsübliche Reinigungsmittel.
- Verwenden Sie zum Reinigen des Kochfelds keinen Hochdruck- oder Dampfreiniger.



HINWEIS

Das Kochfeld muss einmal jährlich durch qualifiziertes Personal überprüft werden.

- Reinigen Sie das Kochfeld mit einem weichen, feuchten Tuch.



Weitere Pflegeanweisungen für Edelstahl finden Sie online unter documents.dometic.com/?object_id=69917

Fehlersuche und Fehlerbehebung

Beschreibung	Mögliche Ursache	Lösung
Das Kochfeld lässt sich nicht einschalten.	Kein Strom.	<ul style="list-style-type: none"> ► Stellen Sie sicher, dass das Kochfeld an die Stromversorgung angeschlossen ist. ► Stellen Sie sicher, dass das Kochfeld eingeschaltet ist. ► Prüfen Sie, ob es in Ihrer Nähe einen Stromausfall gibt. ► Wenden Sie sich an den Kundendienst des Herstellers (siehe Rückseite dieser Anleitung).
Die Sensortasten reagieren nicht.	Die Sensortasten sind gesperrt.	<ul style="list-style-type: none"> ► Entsperren Sie die Sensortasten, siehe Kapitel „Kochfeld verwenden“ auf Seite 25.
Die Sensortasten reagieren nicht richtig.	Die Bedienung ist durch Schmutz oder Wasser blockiert.	<ul style="list-style-type: none"> ► Stellen Sie sicher, dass die Sensortasten sauber und trocken sind. ► Stellen Sie sicher, dass die Sensortasten mit sauberen Händen bedient werden. ► Stellen Sie sicher, dass die Sensortasten mit den Fingerspitzen und nicht mit den Fingernägeln bedient werden.
Die Leistungsstufenanzeige zeigt abwechselnd \square und \square an.	Es wird Kochgeschirr verwendet, das nicht für Induktionsherde geeignet ist.	<ul style="list-style-type: none"> ► Verwenden Sie geeignetes Kochgeschirr.
	Das Kochgeschirr ist zu klein.	
	Das Kochgeschirr ist nicht richtig auf der Kochzone platziert.	<ul style="list-style-type: none"> ► Platzieren Sie das Kochgeschirr richtig.
	Nur CVI1525: Das Kochgeschirr wurde nicht auf die Kochzone gestellt, die eingeschaltet ist.	

Beschreibung	Mögliche Ursache	Lösung
Leises Brummen	Wird durch das Kochgeschirr verursacht.	–
Lüftergeräusch	Ein eingebauter Kühllüfter hat sich eingeschaltet, um zu verhindern, dass sich die Elektronik überhitzt.	–
Das Kochgeschirr wird nicht heiß.	Das Kochgeschirr ist nicht für Induktionsherde geeignet und wird daher nicht vom Kochfeld erkannt.	► Verwenden Sie geeignetes Kochgeschirr, siehe Kapitel „Richtiges Kochgeschirr auswählen“ auf Seite 24.
Das Kochfeld oder eine Kochzone hat sich selbst ausgeschaltet.	Der Timer war aktiviert.	► Schalten Sie das Kochfeld ein.
	Die Temperatur der Kochzone ist zu hoch.	► Lassen Sie das Kochfeld abkühlen.

Fehlercodes

Fehlercode	Mögliche Ursachen	Lösung
F3	Temperatursensor der Kochzone defekt.	► Wenden Sie sich an den Kundendienst des Herstellers (siehe Rückseite dieser Anleitung).
F4		
F9	Stromkreisunterbrechung des Temperatursensors (IGBT).	► Wenden Sie sich an den Kundendienst des Herstellers (siehe Rückseite dieser Anleitung).
FA		
E1	Die Eingangsspannung ist zu hoch ($\geq 270 \pm 10$ V).	► Wenden Sie sich an den Kundendienst des Herstellers (siehe Rückseite dieser Anleitung).
E2	Die Eingangsspannung ist zu niedrig ($\leq 180 \pm 10$ V).	► Wenden Sie sich an den Kundendienst des Herstellers (siehe Rückseite dieser Anleitung).
E3	Die Temperatur der Kochzone ist zu hoch.	Das Kochfeld schaltet sich automatisch aus. ► Lassen Sie das Kochfeld abkühlen.
E5	Der Lüfter ist blockiert. Der Luftauslass ist blockiert.	► Wenden Sie sich an den Kundendienst des Herstellers (siehe Rückseite dieser Anleitung).
E5	Übertemperatur des Temperatursensors (IGBT)	► Wenden Sie sich an den Kundendienst des Herstellers (siehe Rückseite dieser Anleitung).
d0	Temperatursensor (NTC) defekt.	► Wenden Sie sich an den Kundendienst des Herstellers (siehe Rückseite dieser Anleitung).

Garantie

Es gilt die gesetzliche Gewährleistungsfrist. Sollte das Produkt defekt sein, wenden Sie sich bitte an Ihren Fachhändler oder die Niederlassung des Herstellers in Ihrem Land (siehe dometic.com/dealer).

Bitte senden Sie bei einem Reparatur- bzw. Gewährleistungsantrag folgende Unterlagen mit dem Produkt ein:

- eine Kopie der Rechnung mit Kaufdatum
- einen Reklamationsgrund oder eine Fehlerbeschreibung

Bitte beachten Sie, dass eigenständig oder nicht fachgerecht durchgeführte Reparaturen die Sicherheit gefährden und zum Erlöschen der Garantie führen können.

Technische Daten

	CVI1350	CVI1525
Spannung/Frequenz	220 – 240 V~, 50 Hz	
Lesitung		
Kochzone 1	2000 W, BOOST 2300 W/Ø180	1000 W/Ø180
Kochzone 2	–	1300 W, BOOST 1700 W/Ø180
Gesamtleistung	2300 W	2300 W
Abmessungen (L x B x H)	350 x 350 x 55 mm	525 x 350 x 55 mm
Kochzonendurchmesser	180 mm	
Prüfung/Zertifikat		

Entsorgung

Recycling von Verpackungsmaterial



- Geben Sie das Verpackungsmaterial möglichst in den entsprechenden Recycling-Müll.

Recycling von Produkten mit nicht auswechselbaren Batterien, wiederaufladbaren Batterien oder Leuchtmitteln



- Wenn das Produkt nicht auswechselbare Batterien, wiederaufladbare Batterien oder Leuchtmittel enthält, brauchen Sie diese vor der Entsorgung nicht zu entfernen.



- Wenn Sie das Gerät endgültig entsorgen möchten, informieren Sie sich bitte bei Ihrem Wertstoffhof vor Ort oder bei Ihrem Fachhändler, wie dies gemäß den geltenden Entsorgungsvorschriften zu tun ist.
- Das Produkt kann kostenlos entsorgt werden.

Veillez lire et suivre attentivement l'ensemble des instructions, directives et avertissements figurant dans ce manuel afin d'installer, d'utiliser et d'entretenir le produit correctement à tout moment. Ces instructions DOIVENT rester avec le produit.

En utilisant ce produit, vous confirmez expressément avoir lu attentivement l'ensemble des instructions, directives et avertissements et que vous comprenez et acceptez de respecter les modalités et conditions énoncées dans le présent document. Vous acceptez d'utiliser ce produit uniquement pour l'usage et l'application prévus et conformément aux instructions, directives et avertissements figurant dans le présent manuel, ainsi qu'à toutes les lois et réglementations applicables. En cas de non-respect des instructions et avertissements figurant dans ce manuel, vous risquez de vous blesser ou de blesser d'autres personnes, d'endommager votre produit ou d'endommager d'autres biens à proximité. Le présent manuel produit, y compris les instructions, directives et avertissements, ainsi que la documentation associée peuvent faire l'objet de modifications et de mises à jour. Pour obtenir des informations actualisées sur le produit, veuillez consulter le site documents.domestic.com.

Sommaire

Signification des symboles	31
Consignes de sécurité	31
Contenu de la livraison	34
Groupe cible	34
Usage conforme	34
Description technique	34
Installation	36
Utilisation	36
Économie d'énergie	40
Nettoyage et entretien	40
Dépannage	41
Garantie	42
Mise au rebut	42
Caractéristiques techniques	43

Signification des symboles



AVERTISSEMENT !

Consignes de sécurité : indiquent une situation dangereuse qui, si elle n'est pas évitée, est susceptible d'entraîner des blessures graves, voire mortelles.



ATTENTION !

Consignes de sécurité : indiquent une situation dangereuse qui, si elle n'est pas évitée, est susceptible d'entraîner des blessures légères ou de gravité modérée.



AVIS !

Indique une situation dangereuse qui, si elle n'est pas évitée, peut entraîner des dommages matériels.



REMARQUE

Informations complémentaires sur l'utilisation de ce produit.



ATTENTION ! Surface chaude

Indique que la pièce marquée peut être chaude et ne doit pas être touchée sans précautions.

Consignes de sécurité

Sécurité générale



AVERTISSEMENT ! Le non-respect de ces mises en garde peut entraîner des blessures graves, voire mortelles

Risque d'électrocution

- Seul un personnel qualifié est habilité à effectuer des réparations sur le produit. Une réparation incorrecte peut entraîner de graves dangers.
- Débranchez l'appareil de l'alimentation secteur avant d'effectuer toute opération ou maintenance sur l'appareil.
- N'utilisez pas l'appareil s'il est défectueux.
- Débranchez l'appareil de l'alimentation en cas de dysfonctionnement dû à un défaut technique.
- Si le câble de raccordement de cet appareil de cuisson est endommagé, il doit être remplacé par le fabricant, un agent de service ou une personne de qualification similaire, afin d'éviter tout danger.
- Ne modifiez pas ce produit.
- Ne retirez ou ne remplacez aucun composant de ce produit.
- Si la surface est fissurée, éteignez l'appareil pour éviter tout risque d'électrocution.

Risque d'incendie

- Cet appareil peut être utilisé par des enfants âgés de 8 ans et plus et des personnes ayant des capacités physiques, sensorielles ou mentales réduites ou un manque d'expérience et de connaissances, s'ils sont sous surveillance ou ont reçu des instructions sur l'utilisation de l'appareil en toute sécurité et comprennent les risques impliqués.
- Les enfants doivent être surveillés pour s'assurer qu'ils ne jouent pas avec l'appareil.
- Ne stockez pas d'objets sur les surfaces de cuisson.
- Munissez-vous d'un extincteur ou de tout autre moyen approprié pour éteindre une flamme. Veillez à ce que l'extincteur soit contrôlé à intervalles réguliers par un professionnel qualifié.
- Connectez l'appareil à un circuit doté d'un disjoncteur garantissant une déconnexion complète de l'alimentation.
- Ne faites pas cuire d'aliments sans surveillance avec de la graisse ou de l'huile sur la plaque de cuisson.
Ne tentez **jamais** d'éteindre un incendie avec de l'eau. Éteignez l'appareil. Couvrez la flamme avec un couvercle ou une couverture anti-feu.
- Après utilisation, éteignez la plaque de cuisson et ne vous fiez pas au mécanisme de protection.

Risque de brûlures

- L'appareil et ses parties accessibles deviennent chauds pendant l'utilisation. Veillez à ne pas toucher les éléments chauffants.
- Garder vos mains, visage et cheveux à distance des brûleurs.
- Les enfants de moins de 8 ans doivent être tenus à l'écart de l'appareil, sauf s'ils sont surveillés en permanence
- Tenez les enfants et les animaux domestiques à l'écart du produit.
- Surveillez attentivement toute activité à proximité de l'appareil pour éviter les brûlures ou autres blessures.
- Laissez l'appareil refroidir à la température ambiante avant de le toucher à mains nues.
- Utilisez uniquement des protections de plaque de cuisson conçues par le fabricant de l'appareil de cuisson, spécifiées par ce dernier dans le mode d'emploi ou intégrées à l'appareil.

Risque pour la santé

- Les personnes portant un stimulateur cardiaque ou d'autres implants électriques (tels que les pompes à insuline) doivent consulter leur médecin ou le fabricant de l'implant avant d'utiliser cet appareil afin de s'assurer que leurs implants ne seront pas affectés par le champ électromagnétique.



AVIS ! Risque d'endommagement

- N'utilisez pas l'appareil comme surface de travail ou de stockage.
- L'appareil ne doit pas être utilisé par le biais d'un minuteur externe ou d'un système de télécommande séparé.

Installation de l'appareil en toute sécurité



AVERTISSEMENT ! Le non-respect des présentes instructions peut entraîner des blessures graves, voire mortelles.

Risque d'électrocution

- L'installation électrique doit uniquement être réalisée par du personnel autorisé.
- Cet appareil doit être installé conformément à la réglementation nationale en vigueur dans le pays d'utilisation.
- Coupez l'alimentation à laquelle vous souhaitez connecter l'appareil.
- Ne connectez pas l'appareil à l'alimentation si l'appareil ou le câble d'alimentation sont visiblement endommagés.
- Installez l'appareil dans un environnement sec.
- N'installez pas l'appareil directement au-dessus d'un lave-vaisselle, d'un congélateur, d'une machine à laver ou d'un sèche-linge.
- Les éléments suivants doivent être incorporés dans le câblage fixe conformément aux règles de câblage : Un dispositif de déconnexion omnipolaire avec des dégagements d'au moins 3 mm sur tous les pôles ; en présence d'un courant de fuite pouvant dépasser 10 mA, un disjoncteur différentiel ayant une intensité de courant résiduel de réponse ne dépassant pas 30 mA ; une déconnexion.
- L'appareil nécessite une alimentation d'au moins 230 V/10 A. Assurez-vous que l'alimentation secteur 230 VCA fournie par le camping est dotée d'un fusible supérieur à 10 A.

- L'appareil nécessite une alimentation d'au moins 110 V/10 A. Assurez-vous que l'alimentation secteur 110 VCA fournie par le camping est dotée d'un fusible supérieur à 10 A.

Risque d'incendie

- Assurez-vous que de l'air frais circule correctement depuis l'extérieur du meuble vers la base de l'appareil.
- Si l'appareil est installé au-dessus d'un tiroir ou d'un placard, installez une protection thermique sous la base de cet appareil.
- Assurez-vous que les surfaces murales situées autour de l'appareil sont résistantes à la chaleur et faciles à nettoyer.



AVIS ! Risque d'endommagement

- Ne forcez pas sur la partie supérieure ou inférieure de l'appareil pendant l'installation.
- Assurez-vous que la surface de travail présente un équerrage correct et qu'elle est de niveau, et qu'aucun élément structurel n'interfère avec les exigences d'espace.
- Assurez-vous que la surface de travail est constituée d'un matériau résistant à la chaleur.
- Si l'appareil est installé au-dessus d'un four, assurez-vous que le four est équipé d'un ventilateur de refroidissement intégré.

Consignes de sécurité concernant le fonctionnement de l'appareil



AVERTISSEMENT ! Le non-respect des présentes instructions peut entraîner des blessures mineures à modérées.

Risque d'électrocution

- N'utilisez pas l'appareil s'il est endommagé ou s'il ne fonctionne pas correctement.
- Ne placez pas de produits chimiques, de matériaux inflammables ou d'aérosols à proximité de l'appareil.

Risque d'incendie

- La cuisson d'aliments sans surveillance sur l'appareil avec de la graisse ou de l'huile peut être dangereuse et provoquer un incendie.

Risque pour la santé

- Utilisez l'appareil uniquement dans des pièces bien aérées.



ATTENTION ! Le non-respect des présentes instructions peut entraîner des blessures graves, voire mortelles.

Surface chaude

- Laissez l'appareil refroidir correctement avant de le toucher à mains nues.

Risque d'incendie

- Le processus de cuisson doit être surveillé. Un processus de cuisson court doit être surveillé en permanence.
- Ne placez aucun objet autre que des casseroles et des poêles sur ou contre ce produit.
- Ne placez pas de conteneur ou autre objet similaire sur l'appareil.
- Éloignez tout objet inflammable de l'appareil.
- Utilisez uniquement des maniques sèches pour manipuler les ustensiles de cuisine chauds.
- Éteignez l'appareil avant de retirer les ustensiles de cuisine du feu.

Risque de brûlures

- Ne déplacez pas l'appareil pendant l'utilisation.
- Ne portez pas d'objets métalliques lors de l'utilisation de l'appareil.
- Lorsque vous manipulez des objets chauds, portez des gants de protection.
- Des parties exposées peuvent être très chaudes. Garder l'appareil hors de portée des jeunes enfants.
- La consommation d'alcool ou de médicaments sur ordonnance ou en vente libre peut altérer votre capacité à assembler correctement ou à utiliser ce produit de façon sécurisée.
- Les objets métalliques tels que les couteaux, les fourchettes, les cuillères et les couvercles ne doivent pas être placés sur la plaque de cuisson, car ils peuvent devenir chauds.

Risque pour la santé

- N'utilisez pas ce produit comme chauffage d'appoint.
- Utilisez uniquement ce produit lorsque vous ou une autre personne peut le surveiller.
- Le nettoyage et l'entretien ne doivent pas être effectués par des enfants sans surveillance.



AVIS ! Risque d'endommagement

- N'utilisez pas de nettoyeurs abrasifs agressifs ou de grattoirs métalliques tranchants pour nettoyer l'appareil, car ils peuvent rayer la surface et provoquer des éclats de verre.

- N'utilisez pas de nettoyeur à vapeur.

- Bateaux et applications marines : Installation dans les salles de jour

Contenu de la livraison

Composant	Quantité
Plaque de cuisson	1
Kit de fixation	1
Instructions de montage et d'utilisation	1



REMARQUE

Le kit de fixation est également disponible en tant que pièce de rechange.

Commander des pièces de rechange

1. Lisez le numéro de produit (PNC) ou le numéro de référence (SKU) figurant sur la plaque signalétique.
2. Contactez le partenaire de service ou le revendeur Dometic le plus proche pour passer la commande.

Groupe cible



L'installation et la configuration électriques de l'appareil doivent être effectuées par un électricien qualifié disposant des compétences et connaissances structurelles et fonctionnelles requises en matière d'équipements et d'installations électriques, au fait des réglementations en vigueur dans le pays dans lequel l'équipement doit être installé et/ou utilisé, et ayant suivi une formation de sécurité pour identifier et éviter les dangers impliqués.

Toutes les autres actions sont également destinées aux utilisateurs non professionnels.

Usage conforme

La plaque de cuisson est adaptée à la cuisson et au réchauffage d'aliments. La plaque de cuisson est conçue pour être utilisée dans :

- Les véhicules de plaisance

La plaque de cuisson n'est **pas** adaptée à ce qui suit :

- Utilisation pendant la conduite
- Utilisation comme chauffage d'appoint
- Utilisation via une minuterie externe ou une télécommande séparée
- Bateaux et applications marines : Installation et utilisation sur les plates-formes ouvertes

Ce produit convient uniquement à l'usage et à l'application prévus, conformément au présent manuel d'instructions.

Ce manuel fournit les informations nécessaires à l'installation et/ou à l'utilisation correcte du produit. Une installation, une utilisation ou un entretien inappropriés entraînera des performances insatisfaisantes et une éventuelle défaillance.

Le fabricant décline toute responsabilité en cas de blessure ou de dommage résultant :

- d'un montage ou d'un raccordement incorrect, y compris d'une surtension
- d'un entretien inadapté ou de l'utilisation de pièces de rechange autres que les pièces de rechange d'origine fournies par le fabricant
- de modifications apportées au produit sans autorisation explicite du fabricant
- d'usages différents de ceux décrits dans ce manuel.

Dometic se réserve le droit de modifier l'apparence et les spécifications produit.

Description technique

Les aliments dans les ustensiles de cuisine sont chauffés par des vibrations électromagnétiques.

La plaque de cuisson est équipée d'un dispositif de verrouillage pour protéger les enfants des risques et blessures éventuels. La plaque de cuisson est dotée d'une minuterie, d'une protection contre les surchauffes, d'une protection contre les objets non appropriés et d'une minuterie d'arrêt automatique.

La plaque de cuisson est disponible en différentes versions :

- **CVI1350** : Plaque de cuisson avec une zone d'induction.

- **CVI1525** : Plaque de cuisson avec deux zones d'induction.

La plaque de cuisson dispose de 9 réglages de température différents.

	CVI1350								
Niveau de puissance	1	2	3	4	5	6	7	8	9
Puissance moyenne	120 W	200 W	500 W	800 W	1000 W	1200 W	1700 W	1800 W	2000 W

	CVI1525								
Niveau de puissance	1	2	3	4	5	6	7	8	9
Puissance moyenne (zone gauche)	100 W	200 W	300 W	400 W	500 W	600 W	700 W	800 W	1000 W
Puissance moyenne (zone droite)	100 W	200 W	300 W	400 W	500 W	1000 W	1100 W	1200 W	1300 W



REMARQUE

- La puissance peut varier.
- Si le mode Boost est utilisé, la puissance consommée est plus importante (voir chapitre « Caractéristiques techniques », page 43).

Minuterie

La minuterie peut être utilisée pour éteindre automatiquement la zone de cuisson une fois le temps défini écoulé. La minuterie peut être réglée entre 0 et 99 minutes.

Protection contre les surchauffes

Un capteur de température surveille la température à l'intérieur de la plaque de cuisson. La plaque de cuisson s'éteint si le capteur de température détecte une température trop élevée.

Protection contre les objets inadaptés

Si des ustensiles de cuisine de taille inappropriée, des objets non magnétiques ou de petits objets sont laissés sur la plaque de cuisson, elle passe automatiquement en mode veille au bout de 1 minute. Le ventilateur de la plaque de cuisson la refroidit ensuite pendant 1 minute.

Minuterie d'arrêt automatique

La minuterie d'arrêt automatique est une fonction de sécurité. La fonction arrête automatiquement la plaque de cuisson au bout d'un certain temps. Les temps d'arrêt automatique pour différents niveaux de puissance sont indiqués dans le tableau ci-dessous :

Niveau de puissance	1	2	3	4	5	6	7	8	9
Arrêt (h)	8	8	8	4	4	4	2	2	2

Structure de la plaque de cuisson (fig. 1, page 3)

Pos.	Description
1	Panneau de commande
2	Ventilation
3	Zone de cuisson
4	Plaque de verre
5	Câble d'alimentation

Panneau de commande (fig. 2, page 3)

Un signal sonore retentit lorsque vous appuyez sur les boutons tactiles.

Pos.	Description
1	Bouton MARCHE/ARRÊT
2	Indicateur de niveau de puissance
3	Touches de niveau de chaleur
4	Indicateur de temps
5	Touche BOOST
6	Symbole de la minuterie
7	Touche de verrouillage
8	Touches de sélection de la zone de cuisson

Installation



AVERTISSEMENT ! Risque d'électrocution

- Assurez-vous que la tension correspond à la valeur indiquée sur la plaque signalétique.
- Assurez-vous que les sections du câble d'alimentation peuvent supporter la charge spécifiée sur la plaque signalétique.
- Notez les spécifications fournies au chapitre « Caractéristiques techniques », page 43.
- Le câble d'alimentation ne doit pas toucher les pièces chaudes et doit être acheminé de manière à ce que sa température ne dépasse pas 75 °C.



AVERTISSEMENT ! Risque d'incendie

- La distance de sécurité entre la plaque de cuisson et l'appareil au-dessus de la plaque de cuisson doit être d'au moins 500 mm (fig. 3, page 3).
- Assurez-vous que la plaque de cuisson est bien ventilée et que l'entrée et la sortie d'air ne sont pas obstruées (fig. 3, page 3).



AVERTISSEMENT ! Risque d'endommagement

Utilisez une surface de travail constituée d'un matériau résistant à la chaleur.



REMARQUE

Assurez-vous que le câble d'alimentation n'est pas accessible via les portes ou les tiroirs du placard après l'installation.

1. Assurez-vous que les distances sont respectées, comme spécifié dans la fig. 3, page 3.
2. Découpez la surface de travail, voir fig. 4, page 4.
L'épaisseur de la surface de travail doit être comprise entre 10 et 40 mm.
3. Montez les supports sur la surface de travail, voir fig. 5, page 4.
4. Montez l'entretoise sur la plaque de cuisson, voir fig. 6, page 4.
5. Montez la plaque de cuisson sur les supports, voir fig. 7, page 5.
6. Branchez le câble d'alimentation, voir fig. 8, page 5.

Utilisation



AVERTISSEMENT ! Risque d'endommagement

- Ne faites pas glisser les ustensiles de cuisine sur la plaque de cuisson.
- Soulevez l'ustensile de cuisine lorsque vous souhaitez le retirer de la plaque.



ATTENTION !

Vérifiez que la tension et la fréquence de l'alimentation secteur du navire correspondent aux données spécifiées sur l'appareil.

Observez les conseils et recommandations suivants :

- Si l'appareil est conçu pour être alimenté par un onduleur, l'onduleur doit avoir une puissance de sortie continue nominale d'au moins 2300 W et être connecté à un banc de batteries au lithium avec un système de gestion de batterie capable d'appliquer les charges nécessaires.

- Si vous utilisez un onduleur avec une puissance de sortie inférieure à 2000 W, une seule zone d'induction doit être utilisée à la fois.
- Modèle CVI1525 uniquement : Les deux zones d'induction peuvent être utilisées avec l'alimentation secteur. Cependant, l'entrée d'alimentation externe d'un véhicule de plaisance étant limitée à 15 A, le fonctionnement simultané de plusieurs appareils CA (ex. : climatiseur, chauffe-eau ou sèche-cheveux), peut surcharger l'entrée du véhicule de plaisance. Dans ce cas, réduisez la charge et réinitialisez le disjoncteur de courant de défaut, si nécessaire.
- Les touches sont tactiles. N'appliquez pas de pression sur les touches pour les utiliser.
- Actionnez les touches avec le bout du doigt et non l'ongle.
- Assurez-vous que les touches sont toujours propres et sèches afin de ne pas affecter le fonctionnement.

Choix des ustensiles appropriés



AVERTISSEMENT ! Risque pour la santé

Ne chauffez pas de casseroles ou de poêles vides et n'utilisez pas d'ustensiles de cuisine à fond fin. Les ustensiles de cuisine peuvent chauffer très rapidement. Le fond des ustensiles de cuisine peut fondre et endommager la plaque en verre.



AVIS ! Risque d'endommagement

N'utilisez pas d'ustensiles de cuisine dont les bords sont dentelés ou dont la base est incurvée.



REMARQUE

- Utilisez uniquement des ustensiles de cuisine avec une base adaptée à la cuisson par induction.
- N'utilisez pas d'ustensiles de cuisine en acier inoxydable, aluminium ou cuivre pur sans base magnétique, ni en verre, en bois, en porcelaine, en céramique et en faïence.

- Effectuez un test magnétique pour vérifier si vos ustensiles de cuisine sont adaptés à la plaque de cuisson en déplaçant un aimant vers la base de l'ustensile.
- ✓ L'ustensile de cuisine est adapté à la plaque de cuisson lorsque l'aimant est attiré vers sa base.
- Utilisez des ustensiles de cuisine dont le diamètre du fond est d'au moins 140 mm.





Réglages de chaleur

Les réglages suivants sont fournis à titre indicatif. Le réglage exact dépend de l'ustensile de cuisine et de la quantité d'aliments à cuire.





Niveau de chaleur	Adéquation
1 – 2	Chauffer de petites quantités d'aliments Faire fondre des aliments qui brûlent rapidement Modèle CVI1350 uniquement : Faire mijoter lentement Chauffer lentement
3 – 4	Modèle CVI1350 uniquement : Réchauffer Faire mijoter rapidement Faire cuire du riz Modèle CVI1525 uniquement : Faire mijoter lentement
5 – 6	Faire cuire des crêpes Modèle CVI1525 uniquement : Chauffer lentement Réchauffer
7 – 8	Faire sauter Faire cuire des pâtes Modèle CVI1525 uniquement : Faire mijoter rapidement Faire cuire du riz
9	Faire frire Griller Faire bouillir de l'eau

Utilisation de la plaque de cuisson

Modèle CVI1350 uniquement



1. Appuyez sur  la touche.
 - ✓ Les indicateurs affichent - ou -- .
 - ✓ Le mode Veille est activé.
2. Appuyez sur  la touche.
 - ✓ L'indicateur de niveau de puissance affiche .
3. Placez un ustensile de cuisine adapté sur la zone de cuisson à utiliser. Reportez-vous au chapitre « Choix des ustensiles appropriés », page 37.
 - ✓ Si l'indicateur de niveau de puissance affiche , l'écran s'éteint au bout de 2 minutes. Voir chapitre « Dépannage », page 41.
4. Réglez le niveau de puissance de la zone de cuisson à l'aide des touches — et .
 - ✓ La plaque de cuisson s'éteint au bout de 1 minute si aucun niveau de puissance n'est défini.

Modèle CVI1525 uniquement



1. Appuyez sur  la touche.
 - ✓ Les indicateurs affichent - ou -- .
 - ✓ Le mode Veille est activé.
2. Placez un ustensile de cuisine adapté sur la zone de cuisson à utiliser. Reportez-vous au chapitre « Choix des ustensiles appropriés », page 37.
3. Appuyez sur la touche  de la zone de cuisson à utiliser.
 - ✓ L'indicateur de niveau de puissance affiche .
 - ✓ Si l'indicateur de niveau de puissance affiche , l'écran s'éteint au bout de 2 minutes. Voir chapitre « Dépannage », page 41.
4. Réglez le niveau de puissance de la zone de cuisson à l'aide des touches — et .
 - ✓ La plaque de cuisson s'éteint au bout de 1 minute si aucun niveau de puissance n'est défini.

Éteignez la plaque de cuisson





Modèle CVI1350 uniquement

1. Désactivez la zone de cuisson en appuyant sur la touche — jusqu'à ce que l'indicateur de temps affiche .
 - ✓ H s'affiche tant qu'une zone de cuisson est chaude.
2. Appuyez sur la touche  pour éteindre la plaque de cuisson.

Modèle CVI1525 uniquement

1. Appuyez sur la touche  de la zone de cuisson à éteindre.
2. Éteignez la zone de cuisson en appuyant sur la touche — jusqu'à ce que l'indicateur de temps affiche .
 - ✓ H s'affiche tant qu'une zone de cuisson est chaude.
3. Répétez la procédure avec l'autre zone de cuisson lorsqu'elle est allumée.
4. Appuyez sur la touche  pour éteindre la plaque de cuisson.

Utilisation de la fonction de verrouillage

- Appuyez sur la touche  pour verrouiller l'écran.
 - ✓ L'indicateur de temps affiche .
 - ✓ Toutes les touches tactiles sont désactivées, à l'exception des touches  et .
- Appuyez sur la touche  et maintenez-la enfoncée pendant quelques secondes pour déverrouiller l'écran.

Utilisation de la fonction BOOST

Lorsque la fonction BOOST est activée, la zone de cuisson est chauffée pendant au maximum 5 minutes à un niveau de puissance plus élevé.

Modèle CVI1525 uniquement : La fonction BOOST peut uniquement être utilisée sur la zone de cuisson de **droite**.



Modèle CVI1350 uniquement

1. Assurez-vous que la zone de cuisson est réglée sur la température maximale.
 - ✓ Si la zone de cuisson n'est pas utilisée au niveau de puissance maximal, le voyant de niveau de puissance clignote.
2. Appuyez sur la touche — ou +.
3. Appuyez sur **B** la touche.
 - ✓ L'indicateur de niveau de puissance affiche P.
 - ✓ L'indicateur de niveau de puissance revient à 9 après 5 minutes.

Pour désactiver la fonction BOOST, procédez comme suit :

1. Appuyez sur la touche — ou +.
2. Appuyez sur **B** la touche.
 - ✓ La zone de cuisson revient au niveau de puissance défini avant l'activation de la fonction BOOST.

Modèle CVI1525 uniquement



1. Assurez-vous que la zone de cuisson sur laquelle la fonction BOOST doit être utilisée est réglée à la température maximale.
 - ✓ Si la zone de cuisson n'est pas réglée au niveau de puissance maximal, le voyant de niveau de puissance clignote.
2. Sélectionnez la touche  de la zone de cuisson **droite**.
 - ✓ L'indicateur de niveau de puissance de la touche  sélectionnée clignote.
3. Appuyez sur **B** la touche.
 - ✓ L'indicateur de niveau de puissance de la zone de cuisson sélectionnée affiche P.
 - ✓ L'indicateur de niveau de puissance de la zone de cuisson sélectionnée revient à 9 après 5 minutes.

Pour désactiver la fonction BOOST, procédez comme suit :



1. Appuyez sur la touche  de la zone de cuisson pour laquelle la fonction BOOST est activée.

2. Appuyez sur **B** la touche.
 - ✓ La zone de cuisson revient au niveau de puissance défini avant l'activation de la fonction BOOST.

Utilisation de la minuterie Modèle CVI1350 uniquement

1. Assurez-vous que la plaque de cuisson est allumée.
2. Appuyez sur  la touche.
 - ✓ L'indicateur de minuterie affiche 30 minutes.
3. Réglez l'heure à l'aide des touches — et +.
 - Appuyez une fois sur la touche — ou + pour diminuer ou augmenter la durée de 1 minute.
 - Appuyez de manière prolongée sur la touche — ou + pour diminuer ou augmenter la durée de 10 minutes.
- ✓ Si la durée définie dépasse 99 minutes, la minuterie revient automatiquement à 0 minutes.
- ✓ Le compte à rebours commence.
- ✓ L'indicateur de temps affiche le temps restant.
- ✓ L'indicateur de minuterie clignote pendant 5 secondes.
- ✓ L'indicateur de temps affiche -- lorsque le temps défini est écoulé.
- ✓ L'indicateur de niveau de puissance affiche H jusqu'à ce que la température de la zone de cuisson soit inférieure à 60 °C.
4. Réglez la minuterie sur  pour désactiver la zone de cuisson.

Modèle CVI1525 uniquement

1. Assurez-vous que la plaque de cuisson est allumée.
2. Appuyez sur la touche  pour laquelle la minuterie doit être réglée.
3. Appuyez sur  la touche.
 - ✓ L'indicateur de temps affiche 30 minutes.
 - ✓ Le point situé à côté de l'indicateur de niveau de puissance s'allume pour indiquer que la zone est sélectionnée.

4. Réglez l'heure à l'aide des touches — et +.

- Appuyez une fois sur la touche — ou + pour diminuer ou augmenter la durée de 1 minute.
- Appuyez de manière prolongée sur la touche — ou + pour diminuer ou augmenter la durée de 10 minutes.

- ✓ Si la durée définie dépasse 99 minutes, la minuterie revient automatiquement à 0 minutes.
- ✓ Le compte à rebours commence.
- ✓ L'indicateur de temps affiche le temps restant.
- ✓ L'indicateur de minuterie clignote pendant 5 secondes.
- ✓ L'indicateur de temps affiche -- lorsque le temps défini est écoulé.
- ✓ L'indicateur de niveau de puissance affiche H jusqu'à ce que la température de la zone de cuisson soit inférieure à 60 °C.

5. Réglez la minuterie sur 00 pour désactiver la zone de cuisson.

Réglage du temps pour désactiver plusieurs zones de cuisson :

1. Réglez une minuterie pour les deux zones de cuisson.

- ✓ La minuterie affiche le temps réglé le plus court.
- ✓ Un point s'allume à côté de l'indicateur de puissance, indiquant que l'écran de la minuterie affiche le temps défini pour cette zone de cuisson.
- ✓ Lorsque la minuterie a expiré, la zone de cuisson correspondante s'éteint automatiquement et affiche H jusqu'à ce que la température de la zone de cuisson soit inférieure à 60 °C.

2. Pour vérifier l'heure définie pour l'autre zone de cuisson, appuyez sur la touche  de la zone de cuisson correspondante.

- ✓ La minuterie affiche le temps de chauffage restant de la zone de cuisson.

Économie d'énergie

- Éteignez la plaque de cuisson si vous ne l'utilisez pas.
- Utilisez un ustensile de cuisine dont le diamètre est aussi grand que la zone de cuisson sélectionnée pour utiliser efficacement l'énergie (voir chapitre « Caractéristiques techniques », page 43).
- Utilisez toujours un couvercle lors de la cuisson.
- Utilisez toujours le plus petit ustensile de cuisine possible lors de la cuisson.
- Réduisez la puissance de chauffe dès que possible.
- Désactivez la zone de cuisson avant la fin du temps de cuisson.

Nettoyage et entretien



AVIS ! Risque d'endommagement

- N'utilisez aucun objet coupant ou dur pour le nettoyage de la plaque de cuisson, car cela risquerait de l'endommager.
- Retirez les aliments renversés à l'aide d'une raclette à verre une fois la plaque de cuisson refroidie.
- N'utilisez que des produits de nettoyage commerciaux standard.
- N'utilisez pas de jet haute pression ou de nettoyeur à vapeur pour nettoyer la plaque de cuisson.



REMARQUE

La plaque de cuisson doit être inspectée une fois par an par du personnel qualifié.

- Nettoyez la plaque de cuisson avec un tissu doux et humide.



Vous trouverez d'autres instructions d'entretien pour l'acier inoxydable en ligne sur documents.dometic.com/?object_id=69917

Dépannage

Description	Cause possible	Solution
La plaque de cuisson ne peut pas être allumée.	Pas d'alimentation.	<ul style="list-style-type: none"> ➤ Assurez-vous que la plaque de cuisson est connectée à l'alimentation. ➤ Assurez-vous que la plaque de cuisson est allumée. ➤ Vérifiez l'absence de coupure de courant dans votre localité. ➤ Contactez le service d'assistance du fabricant (voir au dos de ce manuel).
Les touches tactiles ne répondent pas.	Les touches tactiles sont verrouillées.	<ul style="list-style-type: none"> ➤ Déverrouillez les touches tactiles, voir chapitre « Utilisation de la plaque de cuisson », page 38.
Les touches tactiles ne réagissent pas correctement.	Des saletés ou de l'eau empêchent leur bon fonctionnement.	<ul style="list-style-type: none"> ➤ Assurez-vous que les touches tactiles sont propres et sèches. ➤ Assurez-vous d'avoir les mains propres lorsque vous actionnez les touches tactiles. ➤ Assurez-vous que les touches tactiles sont actionnées du bout des doigts et non avec les ongles.
L'indicateur de niveau de puissance affiche $\underline{\quad}$ et $\underline{\quad}$ alternativement.	Les ustensiles de cuisine utilisés ne sont pas adaptés aux plaques à induction.	<ul style="list-style-type: none"> ➤ Utilisez des ustensiles de cuisine adaptés.
	L'ustensile de cuisine est trop petit.	
	L'ustensile de cuisine n'est pas placé correctement sur la zone de cuisson.	<ul style="list-style-type: none"> ➤ Placez les ustensiles de cuisine correctement.
	<p>Modèle CVI1525 uniquement : L'ustensile de cuisine n'a pas été placé sur la zone de cuisson qui est allumée.</p>	
Bourdonnement faible	Causé par les ustensiles de cuisine.	–
Le ventilateur fait du bruit	Le ventilateur de refroidissement intégré s'est activé pour empêcher les composants électroniques de surchauffer.	–
Les ustensiles de cuisine ne deviennent pas chauds.	Les ustensiles de cuisine ne sont pas adaptés aux plaques à induction ; ils ne sont donc pas détectés par la plaque de cuisson.	<ul style="list-style-type: none"> ➤ Utilisez des ustensiles de cuisine adaptés, voir chapitre « Choix des ustensiles appropriés », page 37.
La plaque de cuisson ou une zone de cuisson s'est éteinte.	La minuterie était active.	<ul style="list-style-type: none"> ➤ Allumez la plaque de cuisson.
	La température de la zone de cuisson est trop élevée.	<ul style="list-style-type: none"> ➤ Laissez la plaque de cuisson refroidir.

Codes d'erreur

Code d'erreur	Causes possibles	Solution
F3	Défaillance du capteur de température de la zone de cuisson.	➤ Contactez le service d'assistance du fabricant (voir au dos de ce manuel).
F4		
F9	Capteur de température (IGBT) en circuit ouvert.	➤ Contactez le service d'assistance du fabricant (voir au dos de ce manuel).
FA		
E1	La tension d'entrée est trop élevée ($\geq 270 \pm 10$ V).	➤ Contactez le service d'assistance du fabricant (voir au dos de ce manuel).
E2	La tension d'entrée est trop faible ($\leq 180 \pm 10$ V).	➤ Contactez le service d'assistance du fabricant (voir au dos de ce manuel).
E3	La température de la zone de cuisson est trop élevée.	La plaque de cuisson s'éteint automatiquement. ➤ Laissez la plaque de cuisson refroidir.
E5	Le ventilateur est bloqué. La sortie d'air est obstruée.	➤ Contactez le service d'assistance du fabricant (voir au dos de ce manuel).
E5	Température élevée du capteur de température (IGBT)	➤ Contactez le service d'assistance du fabricant (voir au dos de ce manuel).
d0	Défaillance du capteur de température (NTC).	➤ Contactez le service d'assistance du fabricant (voir au dos de ce manuel).

Garantie

La période de garantie légale s'applique. Si le produit est défectueux, contactez votre revendeur ou la filiale locale du fabricant (voir dometic.com/dealer).

Pour toutes réparations ou autres prestations de garantie, veuillez joindre au produit les documents suivants :

- une copie de la facture avec la date d'achat
- un motif de réclamation ou une description du dysfonctionnement

Notez que toute réparation effectuée par une personne non agréée peut présenter un risque de sécurité et annuler la garantie.

Mise au rebut

Recyclage des emballages



- Dans la mesure du possible, jetez les emballages dans les conteneurs de déchets recyclables prévus à cet effet.

Recyclage des produits contenant des piles non remplaçables, des batteries ou des sources lumineuses rechargeables



- Si le produit contient des piles non remplaçables, des batteries ou des sources lumineuses rechargeables, vous n'avez pas besoin de les retirer avant de les mettre au rebut.



- Si vous souhaitez mettre le produit au rebut, contactez le centre de recyclage le plus proche ou votre revendeur spécialisé afin d'être informé des réglementations liées au traitement des déchets.
- Le produit peut être mis au rebut gratuitement.

Caractéristiques techniques

	CVI1350	CVI1525
Tension/fréquence	220 – 240 V~, 50 Hz	
Puissance		
Zone de cuisson 1	2000 W, BOOST 2300 W/Ø180	1000 W/Ø180
Zone de cuisson 2	–	1300 W, BOOST 1700 W/Ø180
Puissance totale	2300 W	2300 W
Dimensions (L x l x H)	350 x 350 x 55 mm	525 x 350 x 55 mm
Diamètre de la zone de cuisson	180 mm	
Contrôle/certification		

Lea atentamente estas instrucciones y siga las indicaciones, directrices y advertencias incluidas en este manual para asegurarse de que instala, usa y mantiene correctamente el producto en todo momento. Estas instrucciones DEBEN permanecer con este producto.

Al usar el producto, usted confirma que ha leído cuidadosamente todas las instrucciones, directrices y advertencias, y que entiende y acepta cumplir los términos y condiciones aquí establecidos. Usted se compromete a usar este producto solo para el propósito y la aplicación previstos y de acuerdo con las instrucciones, directrices y advertencias establecidas en este manual del producto, así como de acuerdo con todas las leyes y reglamentos aplicables. La no lectura e incumplimiento de las instrucciones y advertencias aquí expuestas puede causarle lesiones a usted o a terceros, daños en el producto o daños en otras propiedades cercanas. Este manual del producto, incluyendo las instrucciones, directrices y advertencias, y la documentación relacionada, pueden estar sujetos a cambios y actualizaciones. Para obtener información actualizada sobre el producto, visite la página documents.dometic.com.

Índice

Explicación de los símbolos	44
Indicaciones de seguridad	44
Volumen de entrega	47
Personal al que va dirigido el manual	47
Uso previsto	47
Descripción técnica	48
Instalación	49
Funcionamiento	49
Ahorro de energía	53
Limpieza y cuidado	53
Resolución de problemas	54
Garantía	55
Gestión de residuos	56
Datos técnicos	56

Explicación de los símbolos



¡ADVERTENCIA!

Información de seguridad: Indica una situación peligrosa que, de no evitarse, puede ocasionar la muerte o lesiones graves.



¡ATENCIÓN!

Información de seguridad: Indica una situación peligrosa que, de no evitarse, puede ocasionar o lesiones moderadas o leves.



¡AVISO!

Indica una situación peligrosa que, de no evitarse, puede provocar daños materiales.



NOTA

Información adicional para el manejo del producto.



¡ATENCIÓN! Superficie caliente

El elemento marcado con este símbolo puede estar caliente y no debe tocarse sin la debida precaución.

Indicaciones de seguridad

Seguridad general



¡ADVERTENCIA! El incumplimiento de estas advertencias podría acarrear la muerte o lesiones graves.

Riesgo de electrocución

- Solo personal especializado está autorizado a realizar reparaciones en este producto. Las reparaciones realizadas incorrectamente pueden generar situaciones de considerable peligro.
- Desconecte el aparato de la red eléctrica antes de realizar cualquier reparación o tarea de mantenimiento en él.
- No utilice el aparato si presenta algún defecto.
- Desconecte el aparato de la fuente de alimentación si se produce un fallo de funcionamiento debido a un defecto técnico.
- Si el cable de conexión de este aparato de cocina está dañado, debe ser reemplazado por el fabricante, un técnico de mantenimiento autorizado o una persona con cualificación similar para evitar posibles peligros.
- No modifique este producto.
- No retire ni sustituya ninguna pieza del producto.

- Si la superficie del aparato presenta alguna grieta, apáguelo para evitar posibles descargas eléctricas.

Peligro de incendio

- Este aparato puede ser utilizado por menores a partir de 8 años y personas con capacidad física, sensorial o mental reducida, o con falta de experiencia y conocimientos, siempre que lo hagan bajo supervisión o hayan recibido instrucciones relativas al uso del mismo de manera segura y entendiendo los riesgos asociados.
- Controle a los niños para asegurarse de que no jueguen con el aparato.
- No almacene objetos sobre las superficies de cocción.
- Tenga preparado un extintor u otro medio adecuado para extinguir llamas. Asegúrese de que el extintor es revisado periódicamente por personal capacitado.
- Conecte el aparato a un circuito que disponga de interruptor diferencial de protección para asegurar una desconexión completa de la fuente de alimentación.
- Si cocina con grasa o aceite, no deje la olla o sartén desatendida.

Nunca intente apagar un fuego con agua. Desconecte el aparato. Cubra la llama con una tapa o una manta ignífuga.

- Después de su uso, apague la placa de cocina y no confíe en el mecanismo de protección.

Peligro de quemaduras

- El aparato y sus partes accesibles se calientan durante el uso. Evite en todo momento tocar los elementos emisores de calor.
- Mantenga las manos, la cara y el pelo alejados de los quemadores.
- Los niños menores de 8 años deben mantenerse alejados a menos que estén supervisados continuamente.
- Mantenga alejados a los niños y animales domésticos.
- Controle la actividad realizada alrededor de este aparato para evitar quemaduras u otras lesiones.
- Deje que el aparato se enfríe a temperatura ambiente antes de tocarlo directamente con la mano.

- Utilice únicamente los protectores de la placa de cocina diseñados por el fabricante del aparato o indicados por el fabricante del aparato en las instrucciones de uso como adecuados, o bien los protectores incorporados en el aparato.

Riesgo para la salud

- Las personas con marcapasos u otros implantes eléctricos (como bombas de insulina) deben consultar a su médico o al fabricante del implante antes de utilizar este aparato para asegurarse de que el implante en cuestión no se vea afectado por el campo electromagnético.



¡AVISO! Peligro de daños

- No utilice el aparato como superficie de trabajo o almacenamiento.
- El aparato no está diseñado para funcionar con un temporizador externo o un sistema de control remoto independiente.

Instalación segura del aparato



¡ADVERTENCIA! La no observación de estas instrucciones puede causar heridas fatales o severas.

Riesgo de electrocución

- La instalación eléctrica solo puede ser realizada por personal autorizado.
- Este aparato debe instalarse de acuerdo con las normativas nacionales vigentes en el país de uso.
- Apague la fuente de alimentación a la que desea conectar el aparato.
- No conecte el aparato a la fuente de alimentación si hay daños visibles en el aparato o en el cable de alimentación.
- Instale el aparato en un entorno seco.
- No instale el aparato directamente encima de un lavavajillas, congelador, lavadora o secadora.
- Es necesario añadir los siguientes elementos en la instalación eléctrica de acuerdo con las normas de cableado: Un dispositivo de corte omnipolar con distancias de seguridad de 3 mm en todos los polos; en caso de tener una corriente de fuga que pueda superar los 10 mA, un dispositivo diferencial residual (DDR) con una corriente de funcionamiento residual nominal que no supere los 30 mA; una desconexión.

- El dispositivo necesita al menos una fuente de alimentación de 230 V/10 A. Asegúrese de que la red de corriente alterna de 230 V suministrada por el establecimiento de acampada dispone de fusible de seguridad superior a 10 A.
- El dispositivo necesita al menos una fuente de alimentación de 110 V/10 A. Asegúrese de que la red de corriente alterna de 110 V suministrada por el establecimiento de acampada dispone de fusible de seguridad superior a 10 A.

Peligro de incendio

- Asegúrese de que haya un flujo adecuado de aire fresco desde el exterior del mueble de instalación hasta la base del aparato.
- Si el aparato está instalado encima de un cajón o armario, añada una barrera térmica debajo de la base del aparato.
- Asegúrese de que las superficies de las paredes que rodean el aparato sean resistentes al calor y fáciles de limpiar.



¡AVISO! Peligro de daños

- No ejerza ninguna fuerza sobre la parte superior e inferior del aparato durante la instalación.
- Asegúrese de que la encimera esté a escuadra y nivelada, y que no haya partes estructurales que interfieran con los requisitos de espacio.
- Asegúrese de que la encimera sea de un material resistente al calor.
- Si el aparato se instala encima de un horno, asegúrese de que el horno tenga un ventilador de refrigeración integrado.

Uso seguro del aparato



¡ADVERTENCIA! Si no se siguen estas instrucciones, podrían producirse lesiones leves o moderadas.

Riesgo de electrocución

- No utilice este aparato está dañado o no funciona correctamente.
- No coloque productos químicos, materiales inflamables ni aerosoles de espray cerca de este aparato.

Peligro de incendio

- Si cocina con grasa o aceite y deja la olla o sartén desatendida sobre el aparato, puede ser peligroso y provocar un incendio.

Riesgo para la salud

- Utilice el aparato únicamente en recintos bien ventilados.



¡ATENCIÓN! La no observación de estas instrucciones puede causar heridas fatales o severas.

Superficie caliente

- Deje que el aparato se enfríe antes de tocarlo directamente con las manos.

Peligro de incendio

- Todo proceso de cocción debe estar controlado. Un proceso de cocción breve debe estar continuamente supervisado.
- No coloque ningún objeto que no sea una olla o sartén encima de este producto o en contacto con él.
- No coloque recipientes u objetos similares encima del aparato.
- Mantenga los objetos inflamables lejos del aparato.
- Use siempre manoplas o agarraderas secas para manipular las ollas o sartenes calientes.
- Apague el dispositivo antes de retirar las ollas o sartenes.

Peligro de quemaduras

- No mueva el aparato mientras está funcionando.
- No lleve encima objetos metálicos mientras utilice el aparato.
- Utilice guantes protectores cuando manipule las partes calientes.
- Las piezas accesibles pueden estar muy calientes. Mantenga a los niños alejados.
- El consumo de alcohol o fármacos con o sin prescripción médica puede alterar su capacidad para montar correctamente o manejar con seguridad este producto.
- No coloque objetos metálicos, como cuchillos, tenedores, cucharas y tapas, sobre la placa de cocción porque pueden calentarse.

Riesgo para la salud

- No lo utilice como aparato de calefacción.
- Utilice este producto siempre bajo la supervisión de un adulto.
- Los menores no deberán limpiar ni realizar el mantenimiento de usuario sin la debida supervisión.



¡AVISO! Peligro de daños

- No utilice artículos de limpieza abrasivos ni rasadores metálicos afilados para limpiar el aparato, ya que pueden arañar la superficie y provocar la rotura del vidrio.
- No utilice limpiadores de vapor.

Volumen de entrega

Componente	Cantidad
Placa de cocina	1
Kit de fijación	1
Instrucciones de montaje y uso	1



NOTA

El kit de fijación también está disponible como pieza de recambio.

Solicitud de piezas de recambio

1. Consulte el número de producto (PNC) o el número de pieza (SKU) en la placa de datos.
2. Póngase en contacto con el distribuidor o socio de mantenimiento Dometic más cercano para realizar el pedido.

Personal al que va dirigido el manual



La instalación eléctrica y configuración del aparato debe ser realizada por un electricista cualificado que haya demostrado sus habilidades y conocimientos relacionados con la construcción y el funcionamiento de equipos e instalaciones eléctricas, y que esté familiarizado con las normativas aplicables del país en el que se va a instalar y/o utilizar el equipo, y que haya recibido formación sobre seguridad para identificar y evitar los peligros implicados.

El resto de acciones pueden ser realizadas por usuarios no profesionales.

Uso previsto

La placa de cocina es apta para cocinar y calentar alimentos. La placa de cocina está diseñada para ser utilizada en:

- Vehículos habitables de tiempo libre
- Embarcaciones y uso náutico: Instalación en salas de descanso

La placa de cocina **no** es adecuada para:

- Ser utilizada mientras se conduce
- Ser utilizada como calefacción
- Funcionamiento con un temporizador externo o control remoto independiente
- Embarcaciones y uso náutico: Instalación y funcionamiento en cubiertas abiertas

Este producto solo es apto para el uso previsto y la aplicación de acuerdo con estas instrucciones.

Este manual proporciona la información necesaria para la correcta instalación y/o funcionamiento del producto. Una instalación deficiente y/o un uso y mantenimiento inadecuados conllevan un rendimiento insatisfactorio y posibles fallos.

El fabricante no se hace responsable de ninguna lesión o daño en el producto ocasionados por:

- Un montaje o conexión incorrectos, incluido un exceso de tensión
- Un mantenimiento incorrecto o el uso de piezas de repuesto distintas de las originales proporcionadas por el fabricante
- Modificaciones realizadas en el producto sin el expreso consentimiento del fabricante
- Uso con una finalidad distinta de la descrita en las instrucciones

Dometic se reserva el derecho de cambiar la apariencia y las especificaciones del producto.

Descripción técnica

Los alimentos en las ollas y sartenes se calientan por vibración electromagnética.

La placa de cocina está dispuesta un seguro para proteger a los niños de posibles peligros o lesiones. La placa de cocina tiene un temporizador, una protección contra el exceso de temperatura, una protección contra objetos inadecuados y un temporizador de apagado automático.

	CVI1350								
Nivel de potencia	1	2	3	4	5	6	7	8	9
Potencia media	120 W	200 W	500 W	800 W	1000 W	1200 W	1700 W	1800 W	2000 W

	CVI1525								
Nivel de potencia	1	2	3	4	5	6	7	8	9
Potencia media (zona izquierda)	100 W	200 W	300 W	400 W	500 W	600 W	700 W	800 W	1000 W
Potencia media (zona derecha)	100 W	200 W	300 W	400 W	500 W	1000 W	1100 W	1200 W	1300 W



NOTA

- La potencia en vatios puede variar.
- Si se utiliza el modo BOOST, se consumen más vatios (véase capítulo "Datos técnicos" en la página 56).

Temporizador

El temporizador se utiliza para apagar la zona de cocción automáticamente una vez transcurrido el tiempo establecido. El temporizador se puede ajustar entre 0 y 99 minutos.

Protección contra exceso de temperatura

Un sensor situado en el interior de la placa de cocina controla la temperatura. La placa de cocina se apaga si el sensor detecta una temperatura demasiado alta.

Hay varias versiones de placa de cocina disponibles:

- **CVI1350:** Placa de cocina con una zona de inducción.
- **CVI1525:** Placa de cocina con dos zonas de inducción.

La placa de cocción tiene 9 niveles de temperatura.

Protección contra objetos inadecuados

Si se deja sobre la placa una olla o sartén de tamaño inadecuado o no magnética, o un objeto pequeño, la placa cambia automáticamente al modo de espera pasado 1 minuto. Después, el ventilador incorporado enfría la placa de cocina durante 1 minuto.

Temporizador de apagado automático

El temporizador de apagado automático es una función de protección de seguridad. Esta función apaga la placa de cocina automáticamente después de un periodo de tiempo determinado. Los tiempos de apagado automático para los distintos niveles de potencia se muestran en la siguiente tabla:

Nivel de potencia	1	2	3	4	5	6	7	8	9
Apagado (h)	8	8	8	4	4	4	2	2	2

Estructura de la placa de cocina (fig. 1, página 3)

Núm.	Descripción
1	Panel de control
2	Ventilación
3	Zona de cocción
4	Placa de vidrio
5	Cable de alimentación

Panel de control (fig. 2, página 3)

Suena un pitido al pulsar los botones táctiles.

Núm.	Descripción
1	Tecla On/Off
2	Indicador de nivel de potencia
3	Botones de nivel de calor
4	Indicador de tiempo
5	Botón BOOST
6	Símbolo del temporizador
7	Botón de seguro
8	Botones de selección de zona de cocción

Instalación



¡ADVERTENCIA! Riesgo de electrocución

- Asegúrese de que la tensión coincide con el valor indicado en la placa de características.
- Asegúrese de que las secciones del cable de alimentación pueden soportar la carga especificada en la placa de características.
- Tenga en cuenta las especificaciones del capítulo "Datos técnicos" en la página 56.
- El cable de alimentación no debe estar en contacto con ninguna pieza caliente y debe colocarse de tal manera que su temperatura no supere los 75 °C.



¡ADVERTENCIA! Peligro de incendio

- La distancia de seguridad entre la placa de cocina y el aparato o mueble situado encima de la misma debe ser de al menos 500 mm (fig. 3, página 3).
- Asegúrese de que la placa de cocina esté bien ventilada y que no haya ningún obstáculo en la entrada y salida de aire de ventilación (fig. 3, página 3).



¡ADVERTENCIA! Peligro de daños

Utilice una encimera fabricada con material resistente al calor.



NOTA

Después de la instalación, asegúrese de que no se puede acceder al cable de alimentación través de las puertas de los armarios o los cajones.

1. Asegúrese de que se respetan las distancias indicadas en la fig. 3, página 3.
2. Recorte la encimera siguiendo las medidas indicadas en fig. 4, página 4. El grosor de la encimera debe ser de 10 – 40 mm.
3. Monte los soportes en la encimera como se indica en fig. 5, página 4.
4. Monte el separador en la placa de cocina como se indica en fig. 6, página 4.
5. Monte la placa de cocina en los soportes como se indica en fig. 7, página 5.
6. Conecte el cable de alimentación como se indica en fig. 8, página 5.

Funcionamiento



¡ADVERTENCIA! Peligro de daños

- No deslice las sartenes y ollas sobre la placa de cocina.
- Eleve la sartén u olla cuando desee sacarla de la placa.



¡ATENCIÓN!

Compruebe que la tensión y frecuencia del suministro de corriente de la embarcación coincidan con la marca del aparato.

Tenga en cuenta las siguientes indicaciones y recomendaciones:

- Si el aparato está diseñado para funcionar con una fuente de alimentación de inversor, el inversor debe tener una potencia de salida continua mínima de al menos 2300 W y estar conectado a un banco de baterías de litio con un sistema de control capaz de aplicar las cargas necesarias.
- Si utiliza un inversor con una potencia de salida inferior a 2000 W, solo deberá utilizar una zona de inducción a la vez.
- Solo CVI1525: Ambas zonas de inducción se pueden utilizar con la fuente de alimentación de red. Sin embargo, el consumo de energía en tierra de los vehículos de recreo está limitado a 15 A. El funcionamiento de varios dispositivos de CA a la vez (por ejemplo, aire acondicionado, sistemas de agua caliente o freidoras de aire) puede sobrecargar la entrada del vehículo de recreo. En ese caso, reduzca la carga y restablezca el disyuntor de corriente de defecto, si es necesario.
- Los botones reaccionan al tacto. No ejerza ninguna presión para accionar los botones.
- Utilice la yema del dedo y no la uña para accionarlos.
- Asegúrese de que los botones estén siempre limpios y secos para que su funcionamiento no se vea afectado.

Elección de los utensilios de cocina adecuados



¡ADVERTENCIA! Riesgo para la salud

No caliente ollas ni sartenes vacías ni utilice utensilios de cocina con fondo fino. Los utensilios de cocina se pueden calentar muy rápido. La base del utensilio de cocina puede derretirse y dañar la placa de vidrio.



¡AVISO! Peligro de daños

No utilice utensilios de cocina con bordes puntiagudos o una base curva.



NOTA

- Utilice únicamente utensilios de cocina con una base adecuada para la cocción por inducción.
- No utilice utensilios de cocina de acero inoxidable puro, aluminio o cobre sin base magnética, vidrio, madera, porcelana, cerámica o loza.

- Para comprobar si un utensilio de cocina es adecuado para el funcionamiento de la placa, tome un imán y acérquelo hacia la base de la olla o sartén.
- ✓ Si el imán es atraído por el utensilio de cocina, este será apto para el funcionamiento de la placa.
- Utilice ollas y sartenes con un diámetro inferior mínimo de 140 mm.

Ajustes de calor



Los siguientes ajustes son orientativos. El ajuste exacto dependerá del utensilio y de la cantidad que se vaya a cocinar.

Nivel de calor	Adecuado para
1 – 2	Calentar pequeñas cantidades de comida Derretir alimentos que se queman rápidamente Solo CVI1350: Cocer lentamente Calentar lentamente
3 – 4	Solo CVI1350: Recalentar Cocer rápidamente Cocinar arroz Solo CVI1525: Cocer lentamente
5 – 6	Cocinar panqueques Solo CVI1525: Calentar lentamente Recalentar



Nivel de calor	Adecuado para
7-8	Saltear Cocinar pasta Solo CVI1525: Cocer rápidamente Cocinar arroz
9	Hacer revueltos Sellar Hervir agua

Uso de la placa de cocina

Solo CVI1350

1. Toque el botón .
 - ✓ Los indicadores muestran - o -- .
 - ✓ Se activa el modo preparado.
 2. Toque el botón .
 - ✓ El indicador de nivel de potencia muestra .
 3. Coloque una olla o sartén adecuada sobre la zona de cocción que vaya a utilizar. Véase el capítulo “Elección de los utensilios de cocina adecuados” en la página 50.
 - ✓ Si el indicador de nivel de potencia muestra , la pantalla se apagará al cabo de 2 minutos. Véase capítulo “Resolución de problemas” en la página 54.
 4. Ajuste el nivel de potencia de la zona de cocción con los botones y .
- ✓ Si no se ha ajustado ningún nivel de potencia, la placa de cocina se apagará al cabo de 1 minuto.

Solo CVI1525



1. Toque el botón .
 - ✓ Los indicadores muestran - o -- .
 - ✓ Se activa el modo preparado.
2. Coloque una olla o sartén adecuada sobre la zona de cocción que vaya a utilizar. Véase el capítulo “Elección de los utensilios de cocina adecuados” en la página 50.
3. Toque el botón  de la zona de cocción que vaya a utilizar.
 - ✓ El indicador de nivel de potencia muestra .

✓ Si el indicador de nivel de potencia muestra , la pantalla se apagará al cabo de 2 minutos. Véase capítulo “Resolución de problemas” en la página 54.





4. Ajuste el nivel de potencia de la zona de cocción con los botones y .
- ✓ Si no se ha ajustado ningún nivel de potencia, la placa de cocina se apagará al cabo de 1 minuto.

Apagado de la placa de cocina





Solo CVI1350

1. Para apagar la zona de cocción, toque el botón hasta que el indicador de tiempo muestre .
 - ✓  aparece mientras la zona de cocción todavía está caliente.
2. Toque el botón  para apagar la placa de cocina.

Solo CVI1525

1. Toque el botón  de la zona de cocción que desea apagar.
2. Para apagar la zona de cocción, toque el botón hasta que el indicador de tiempo muestre .
 - ✓  aparece mientras la zona de cocción todavía está caliente.
3. Repita el procedimiento con la otra zona de cocción cuando esté encendida.
4. Toque el botón  para apagar la placa de cocina.

Uso del seguro



- Toque el botón  para bloquear la pantalla.
- ✓ El indicador de tiempo muestra .
- ✓ Todos los botones táctiles se deshabilitan, excepto  y .
- Toque el botón  y manténgalo pulsado durante unos segundos para desbloquear la pantalla.

Uso de la función BOOST

Cuando la función BOOST está activada, la zona de cocción se calienta durante un máximo de 5 minutos a un nivel de potencia superior.

Solo CVI1525: la función BOOST solo se puede activar en la zona de cocción **derecha**.



Solo CVI1350

1. Asegúrese de que la zona de cocción está ajustada al nivel de temperatura máxima.
 - ✓ Si la zona de cocción no está funcionando al nivel de potencia máximo, el indicador de nivel de potencia parpadea.
2. Toque el botón .
3. Toque el botón **B**.
 - ✓ El indicador de nivel de potencia muestra **P**.
 - ✓ El indicador de nivel de potencia vuelve al nivel  al cabo de 5 minutos.

Para desactivar la función BOOST haga lo siguiente:

1. Toque el botón .
2. Toque el botón **B**.
 - ✓ La zona de cocción vuelve al nivel de potencia que había antes de activar la función BOOST.

Solo CVI1525









1. Asegúrese de que la zona de cocción en la que se vaya a activar la función BOOST esté ajustada a la temperatura máxima.
 - ✓ Si la zona de cocción no está funcionando al nivel de potencia máximo, los indicadores de nivel de potencia parpadean alternativamente.
2. Toque el botón  en la zona de cocción **derecha**.
 - ✓ El indicador de nivel de potencia del botón  seleccionado parpadea.
3. Toque el botón **B**.
 - ✓ El indicador de nivel de potencia de la zona de cocción seleccionada muestra **P**.
 - ✓ El indicador de nivel de potencia de la zona de cocción seleccionada vuelve a  al cabo de 5 minutos.



Para desactivar la función BOOST haga lo siguiente:

1. Toque el botón  de la zona de cocción en la que esté activada la función BOOST.
2. Toque el botón **B**.
 - ✓ La zona de cocción vuelve al nivel de potencia que había antes de activar la función BOOST.

Uso del temporizador





Solo CVI1350

1. Asegúrese de que la placa de cocina está encendida.
2. Toque el botón .
 - ✓ El indicador del temporizador muestra  minutos.
3. Ajuste el tiempo deseado utilizando los botones  y .
 - Toque los botones  o  para reducir o aumentar respectivamente el tiempo en periodos de 1 minuto.
 - Toque y mantenga pulsados los botones  o  para reducir o aumentar respectivamente el tiempo en periodos de 10 minutos.

- ✓ Si el tiempo establecido supera los 99 minutos, el temporizador vuelve automáticamente a 0 minutos.
 - ✓ Se inicia la cuenta atrás.
 - ✓ El indicador de tiempo muestra el tiempo restante.
 - ✓ El indicador del temporizador parpadea durante 5 segundos.
 - ✓ El indicador de tiempo muestra  cuando finaliza el tiempo establecido.
 - ✓ El indicador de nivel de potencia muestra **H** hasta que la temperatura de la zona de cocción desciende por debajo de 60 °C.
4. Ajuste el temporizador a  para apagar la zona de cocción.

Solo CVI1525

1. Asegúrese de que la placa de cocina está encendida.

2. Toque el botón  de la zona para la que desea ajustar el temporizador.
3. Toque el botón .
 - ✓ El indicador de tiempo muestra  minutos.
 - ✓ El punto situado junto al indicador del nivel de potencia se ilumina para indicar que la zona está seleccionada.
4. Ajuste el tiempo deseado utilizando los botones — y +.
 - Toque los botones — o + para reducir o aumentar respectivamente el tiempo en periodos de 1 minuto.
 - Toque y mantenga pulsados los botones — o + para reducir o aumentar respectivamente el tiempo en periodos de 10 minutos.
- ✓ Si el tiempo establecido supera los 99 minutos, el temporizador vuelve automáticamente a 0 minutos.
- ✓ Se inicia la cuenta atrás.
- ✓ El indicador de tiempo muestra el tiempo restante.
- ✓ El indicador del temporizador parpadea durante 5 segundos.
- ✓ El indicador de tiempo muestra -- cuando se termina de ajustar el tiempo.
- ✓ El indicador de nivel de potencia muestra H hasta que la temperatura de la zona de cocción desciende por debajo de 60 °C.
5. Ajuste el temporizador a  para apagar la zona de cocción.

Para ajustar el tiempo de apagado de más de una zona de cocción:

1. Ajuste un temporizador en ambas zonas de cocción.
 - ✓ El temporizador muestra el tiempo establecido más corto.
 - ✓ Junto al indicador de potencia se ilumina un punto que indica que la pantalla del temporizador muestra el tiempo para esa zona de cocción.

- ✓ Cuando el temporizador ha llegado al límite de tiempo, la zona de cocción correspondiente se apaga automáticamente y aparece el símbolo H hasta que la temperatura de la zona de cocción desciende por debajo de 60 °C.
- 2. Para comprobar el tiempo establecido en la otra zona de cocción, toque el botón  de la zona de cocción cuyo tiempo desea comprobar.
 - ✓ El temporizador muestra el tiempo restante de calentamiento de la zona de cocción.

Ahorro de energía

- Apague la placa de cocina si no la está utilizando.
- Para aprovechar la energía de forma eficiente, utilice ollas o sartenes cuyo diámetro coincida con el de la zona de cocción seleccionada (véase capítulo "Datos técnicos" en la página 56).
- Utilice siempre una tapa para cocinar.
- Utilice siempre ollas y sartenes lo más pequeñas posibles para cocinar.
- Reduzca el suministro de energía antes de terminar.
- Apague el suministro de energía antes de que finalice el tiempo de cocción.

Limpeza y cuidado



¡AVISO! Peligro de daños

- No utilice ningún instrumento afilado o duro para la limpieza, ya que podría dañar la placa de cocina.
- Retire los restos de comida que hayan caído sobre la placa de cocina utilizando un rascador de vidrio cuando la placa se haya enfriado.
- Utilice únicamente productos de limpieza estándar habituales en el comercio.
- No utilice un limpiador de chorro a presión ni de vapor para limpiar la placa de cocina.

**NOTA**

La placa de cocina debe someterse a revisión una vez al año por personal cualificado.

► Limpie la placa de cocina con un paño húmedo y suave.



Hallará más instrucciones para el cuidado del acero inoxidable en documents.dometic.com/?object_id=69917

Resolución de problemas

Descripción	Posible causa	Solución
La placa de cocina no se puede encender.	No hay electricidad.	<ul style="list-style-type: none"> ► Asegúrese de que la placa de cocina está conectada a la fuente de alimentación. ► Asegúrese de que la placa de cocina está encendida. ► Compruebe si hay un corte de suministro eléctrico en su zona. ► Póngase en contacto con el servicio de asistencia técnica del fabricante (véase la última página de este manual).
Los botones táctiles no responden.	Los botones táctiles están bloqueados.	► Desbloquee los botones táctiles, véase capítulo "Uso de la placa de cocina" en la página 51.
Los botones táctiles no responden correctamente.	El funcionamiento está bloqueado por la presencia de agua o suciedad.	<ul style="list-style-type: none"> ► Asegúrese de que los botones táctiles están limpios y secos. ► Asegúrese de utilizar los botones táctiles con las manos limpias. ► Accione siempre los botones táctiles con las yemas de los dedos y no con las uñas.
El indicador de nivel de potencia muestra \cup y $_$ alternativamente.	Los utensilios utilizados no son adecuados para una cocina de inducción.	► Utilice utensilios de cocina adecuados.
	La olla o sartén es demasiado pequeña.	
	La olla o sartén no está colocada correctamente en la zona de cocción.	► Coloque la olla o sartén correctamente.
	Solo CVI1525: La olla o sartén no se ha situado en la zona de cocción que está encendida.	
Zumbido bajo	Causado por el utensilio de cocina.	–
Ruido del ventilador	Se ha activado el ventilador de refrigeración incorporado para evitar que el sistema electrónico se sobrecaliente.	–

Descripción	Posible causa	Solución
La olla o sartén no se calienta.	La olla o sartén no es adecuada para cocinas de inducción y, por lo tanto, la placa de cocina no la detecta.	► Utilice utensilios de cocina adecuados, véase capítulo "Elección de los utensilios de cocina adecuados" en la página 50.
La placa de cocina o una zona de cocción se han apagado automáticamente.	El temporizador estaba activo.	► Encienda la placa de cocina.
	La temperatura de la zona de cocción es demasiado alta.	► Deje que la placa de cocina se enfríe.

Códigos de error

Código de error	Posibles causas	Solución
F3	Fallo del sensor de temperatura en la zona de cocción.	► Póngase en contacto con el servicio de asistencia técnica del fabricante (véase la última página de este manual).
F4		
F9	Circuito abierto en el sensor de temperatura (IGBT).	► Póngase en contacto con el servicio de asistencia técnica del fabricante (véase la última página de este manual).
FA		
E1	La tensión de entrada es demasiado alta ($\geq 270 \pm 10$ V).	► Póngase en contacto con el servicio de asistencia técnica del fabricante (véase la última página de este manual).
E2	La tensión de entrada es demasiado baja ($\leq 180 \pm 10$ V).	► Póngase en contacto con el servicio de asistencia técnica del fabricante (véase la última página de este manual).
E3	La temperatura de la zona de cocción es demasiado alta.	La placa de cocina se apaga automáticamente. ► Deje que la placa de cocina se enfríe.
E5	El ventilador está bloqueado. La salida de aire está bloqueada.	► Póngase en contacto con el servicio de asistencia técnica del fabricante (véase la última página de este manual).
E5	Temperatura alta del sensor de temperatura (IGBT)	► Póngase en contacto con el servicio de asistencia técnica del fabricante (véase la última página de este manual).
d0	Fallo del sensor de temperatura (NTC).	► Póngase en contacto con el servicio de asistencia técnica del fabricante (véase la última página de este manual).

Garantía

Se aplica el período de garantía estipulado por la ley. Si el producto está defectuoso, contacte con el punto de venta o con la sucursal del fabricante en su país (visite dometic.com/dealer).

Para tramitar la reparación y la garantía, incluya los siguientes documentos cuando envíe el producto:

- Una copia de la factura con fecha de compra
- El motivo de la reclamación o una descripción de la avería

Tenga en cuenta que una reparación por medios propios o no profesionales puede tener consecuencias de seguridad y suponer la anulación de la garantía.

Gestión de residuos

Reciclaje de materiales de embalaje



- ▶ Si es posible, deseche el material de embalaje en el contenedor de reciclaje adecuado.

Reciclaje de productos con pilas no sustituibles, baterías recargables o fuentes de luz



▶ Si el producto contiene pilas no sustituibles, baterías recargables o fuentes de luz, no es necesario que las quite antes de desecharlo.



- ▶ Cuando vaya a desechar definitivamente el producto, infórmese en el centro de reciclaje más cercano o en un comercio especializado sobre las normas pertinentes de gestión de residuos.
- ▶ El producto podrá desecharse gratuitamente.

Datos técnicos

	CVI1350	CVI1525
Tensión/Frecuencia	220 – 240 V~, 50 Hz	
Potencia		
Zona de cocción 1	2000 W, BOOST 2300 W/Ø180	1000 W/Ø180
Zona de cocción 2	–	1300 W, BOOST 1700 W/Ø180
Potencia total	2300 W	2300 W
Dimensiones (L x An x Al):	350 x 350 x 55 mm	525 x 350 x 55 mm
Diámetro de la zona de cocción	180 mm	
Inspección/certificación		

Leia atentamente as presentes instruções e siga todas as instruções, orientações e avisos incluídos neste manual, de modo a garantir sempre a correta instalação, utilização e manutenção do produto. É OBRIGATÓRIO manter estas instruções junto com o produto.

Ao utilizar o produto, está a confirmar que leu atentamente todas as instruções, orientações e avisos, e que compreende e aceita cumprir os termos e condições estabelecidos no presente manual. Aceita utilizar este produto exclusivamente para o fim e a aplicação a que se destina e de acordo com as instruções, orientações e avisos estabelecidos neste manual, assim como de acordo com todas as leis e regulamentos aplicáveis. Caso não leia nem siga as instruções e os avisos aqui estabelecidos, poderá sofrer ferimentos pessoais ou causar ferimentos a terceiros e o produto ou outros materiais nas proximidades poderão ficar danificados. Este manual do produto, incluindo as instruções, orientações e avisos, bem como a documentação relacionada, podem estar sujeitos a alterações e atualizações. Para consultar as informações atualizadas do produto, visite documents.domestic.com.

Índice

Explicação dos símbolos	57
Indicações de segurança	57
Material fornecido	60
Grupo alvo	60
Utilização adequada	60
Descrição técnica	61
Instalação	62
Operação	62
Poupar energia	66
Limpeza e manutenção	67
Resolução de falhas	67
Garantia	69
Eliminação	69
Dados técnicos	69

Explicação dos símbolos



AVISO!

Indicação de segurança: indica uma situação perigosa que, se não for evitada, pode causar a morte ou ferimentos graves.



PRECAUÇÃO!

Indicação de segurança: indica uma situação perigosa que, se não for evitada, pode causar ferimentos ligeiros ou moderados.



NOTA!

Indica uma situação que, se não for evitada, pode causar danos materiais.



OBSERVAÇÃO

Informações suplementares para a utilização do produto.



PRECAUÇÃO! Superfície quente

Indica que o objeto marcado pode estar quente e que não lhe deve tocar sem as devidas precauções.

Indicações de segurança

Princípios básicos de segurança



AVISO! O incumprimento destes avisos poderá resultar em morte ou ferimentos graves

Risco de eletrocussão

- O produto só pode ser reparado por técnicos especializados. Reparações inadequadas podem originar perigos graves.
- Desconecte o aparelho da rede elétrica antes de iniciar qualquer trabalho ou manutenção no aparelho.
- Não utilize o aparelho se o aparelho estiver com defeito.
- Desconecte o aparelho da fonte de alimentação se houver uma avaria devido a um defeito técnico.
- Se o cabo de alimentação deste aparelho de cozinhar estiver danificado, ele terá de ser substituído pelo fabricante, por um agente de assistência técnica ou por uma pessoa com qualificações equivalentes, a fim de evitar perigos.
- Não efetue quaisquer modificações neste produto.
- Não remova nem substitua nenhum componente deste produto.
- Se a superfície estiver rachada, desligue o aparelho para evitar choques elétricos.

Perigo de incêndio

- Este aparelho pode ser utilizado por crianças a partir dos 8 anos e pessoas com capacidades físicas, sensoriais ou mentais reduzidas ou sem experiência e conhecimento se forem supervisionadas ou receberem instruções sobre a utilização do aparelho de forma segura e compreenderem os perigos implicados.
- As crianças têm de ser supervisionadas, por forma a garantir que não brincam com o aparelho.
- Não coloque objetos em cima das superfícies de cozedura.
- Tenha um extintor de incêndio ou outros meios adequados para extinguir chamas prontas para serem usados.
Certifique-se de que o extintor é verificado por técnicos competentes a intervalos regulares.
- Conecte o aparelho a um circuito que possua um disjuntor que, por sua vez, assegure a desconexão total da fonte de alimentação.
- Não deixe a placa sem supervisão quando cozinhar com gordura ou óleo.
Nunca tente apagar um incêndio com água. Desligue o aparelho. Cubra a chama com uma tampa ou com uma manta antifogo.
- Depois de utilizar, desligue a placa pessoalmente e não confie no mecanismo de proteção.

Risco de queimaduras

- O aparelho e as suas peças acessíveis ficam quentes durante a utilização.
Deve ter-se o cuidado de evitar tocar nos elementos de aquecimento.
- Mantenha as mãos, o rosto e o cabelo afastados de queimadores.
- Crianças com menos de 8 anos de idade deverão ser mantidas afastadas exceto se estiverem sob supervisão permanente
- Mantenha crianças e animais domésticos afastados e em segurança.
- Monitorize todas as atividades realizadas nas proximidades do aparelho, de modo a evitar queimaduras ou outros ferimentos.
- Deixe o aparelho arrefecer à temperatura ambiente antes de lhe tocar com as mãos.

- Utilize apenas proteções de placa concebidas pelo fabricante do aparelho de cozinha, indicadas como adequadas pelo fabricante do aparelho nas indicações de utilização ou as proteções de placa integradas no aparelho.

Risco para a saúde

- Pessoas com pacemakers cardíacos ou outros implantes elétricos, como bombas de insulina, devem consultar o seu médico ou o fabricante do implante antes de utilizar este aparelho, de modo a garantir que os seus implantes não serão afetados pelo campo eletromagnético.



NOTA! Risco de danos

- Não utilize o aparelho como superfície de trabalho ou de armazenamento.
- O aparelho não está concebido para funcionar com um temporizador externo ou com um sistema de controlo remoto separado.

Instalação segura do aparelho



AVISO! O incumprimento destas instruções pode provocar a morte ou ferimentos graves.

Risco de eletrocussão

- A instalação elétrica apenas pode ser realizada por técnicos autorizados.
- Este aparelho deve ser instalado de acordo com os regulamentos aplicáveis em vigor no país de utilização.
- Desligue a fonte de alimentação à qual quer conectar o aparelho.
- Não conecte o aparelho à fonte de alimentação se o aparelho ou o cabo de alimentação apresentarem danos visíveis.
- Instale o aparelho num ambiente seco.
- Não instale o aparelho diretamente por cima de uma máquina de lavar louça, de um congelador, de uma máquina de lavar roupa ou de um secador de roupa.
- Os elementos seguintes têm de ser integrados na cablagem fixa, de acordo com as normas de cablagem: Um seccionador omnipolar com distâncias de, pelo menos, 3 mm em todos os polos; no caso de existir uma corrente de fuga que possa exceder 10 mA, um dispositivo de corrente residual (RCD), em caso de uma corrente nominal de funcionamento residual que não exceda 30 mA; uma desconexão.

- O aparelho exige uma fonte de alimentação de pelo menos 230 V/10 A. Certifique-se de que a rede elétrica de corrente alternada de 230 V fornecida pelo parque de campismo tem um fusível superior a 10 A.
- O aparelho exige uma fonte de alimentação de pelo menos 110 V/10 A. Certifique-se de que a rede elétrica de corrente alternada de 110 V fornecida pelo parque de campismo tem um fusível superior a 10 A.

Perigo de incêndio

- Certifique-se de que o fluxo de ar fresco do exterior do móvel para a base do aparelho é adequado.
- Se o aparelho estiver instalado por cima de uma gaveta ou armário, instale uma barreira térmica por baixo da base deste aparelho.
- Certifique-se de que as superfícies de parede em torno do aparelho são resistentes ao calor e fáceis de limpar.



NOTA! Risco de danos

- Durante a instalação, não faça força na parte de cima nem na parte de baixo do aparelho.
- Certifique-se de que a superfície de trabalho é quadrada e nivelada e que nenhum membro estrutural interfere com os requisitos de espaço.
- Certifique-se de que a superfície de trabalho é feita de material resistente ao calor.
- Se o aparelho estiver instalado por cima de um forno, certifique-se de que o forno possui um ventilador de refrigeração integrado.

Utilização segura do aparelho



AVISO! O incumprimento destas instruções pode provocar ferimentos ligeiros ou moderados.

Risco de eletrocussão

- Não utilize o aparelho, se o mesmo apresentar danos ou não funcionar corretamente.
- Não coloque químicos, materiais inflamáveis nem aerossóis em spray nas proximidades do aparelho.

Perigo de incêndio

- Cozinhar com gordura ou óleo no aparelho sem supervisão pode ser perigoso e causar um incêndio.

Risco para a saúde

- Utilize o aparelho apenas num local bem ventilado.



PRECAUÇÃO! O incumprimento destas instruções pode provocar a morte ou ferimentos graves.

Superfície quente

- Deixe o aparelho arrefecer antes de lhe tocar com as mãos desprotegidas.

Perigo de incêndio

- É necessário supervisionar o processo de cozedura. Um processo de cozedura breve tem de ser permanentemente supervisionado.
- Não encoste nem coloque em cima deste produto outros objetos para além de panelas e frigideiras.
- Não coloque um recipiente ou algo semelhante sobre o aparelho.
- Mantenha os objetos inflamáveis longe do aparelho.
- Utilize apenas suportes para panelas secas para pegar em panelas ou frigideiras quentes.
- Desligue o aparelho antes de remover as panelas ou frigideiras.

Risco de queimaduras

- Não desloque o aparelho durante a utilização.
- Não utilize objetos metálicos quando estiver a trabalhar com o aparelho.
- Use luvas de proteção ao mexer em componentes quentes.
- Existem partes acessíveis que podem estar quentes. Mantenha crianças pequenas afastadas.
- O consumo de álcool ou a toma de medicamentos prescritos ou sem necessidade de receita médica podem prejudicar a sua capacidade de montar adequadamente este produto ou de o utilizar com segurança.
- Não deve colocar objetos metálicos como facas, garfos, colheres e tampas em cima da superfície de aquecimento pois estes objetos podem ficar quentes.

Risco para a saúde

- Não utilize como aquecedor de espaços.
- Opere este produto apenas quando um adulto puder supervisionar a operação.
- A limpeza e a manutenção não podem ser efetuadas por crianças sem supervisão.



NOTA! Risco de danos

- Não utilize agentes de limpeza abrasivos e ásperos nem raspadores metálicos pontiagudos para limpar o aparelho, uma vez que estes elementos podem riscar a superfície e, deste modo, estilhaçar o vidro.
- Não utilize aparelhos de limpeza a vapor.

Material fornecido

Componente	Quantidade
Placa	1
Kit de fixação	1
Manual de montagem e operação	1



OBSERVAÇÃO

O kit de fixação também está disponível como peça sobressalente.

Encomendar peças sobressalentes

1. Leia o número do produto (PNC) ou o número de peça (SKU) na placa de características.
2. Contacte o revendedor ou o parceiro de assistência técnica Dometic mais próximo de si para fazer a sua encomenda.

Grupo alvo



A instalação elétrica e a configuração do aparelho têm de ser efetuadas por um electricista qualificado com capacidades e conhecimentos comprovados relacionados com a construção e operação de equipamento e instalações elétricas e que esteja familiarizado com as normas aplicáveis no país em que o equipamento será instalado e/ou utilizado. Além disso, este técnico deve ter concluído formação em segurança para identificar e evitar os perigos envolvidos.

Todas as outras ações também se destinam a utilizadores não profissionais.

Utilização adequada

A placa é adequada para cozinhar e aquecer alimentos. A placa está concebida para ser utilizada em:

- Veículos de recreio
- Utilização marítima e em barcos: Instalação em salas de convívio

A placa **não** é adequada para:

- Utilizar durante a condução
- Utilizar para aquecer espaços
- Funcionar por meio de um temporizador externo ou de um controlo remoto separado
- Utilização marítima e em barcos: Instalação e operação em convés aberto

Este produto destina-se exclusivamente à aplicação e aos fins pretendidos com base nestas instruções.

Este manual fornece informações necessárias para proceder a uma instalação e/ou a uma operação adequadas do produto. Uma instalação e/ou uma operação ou manutenção incorretas causarão um desempenho insatisfatório e uma possível avaria.

O fabricante não aceita qualquer responsabilidade por danos ou prejuízos no produto resultantes de:

- montagem ou ligação incorreta, incluindo sobretensões
- manutenção incorreta ou utilização de peças sobressalentes não originais fornecidas pelo fabricante
- alterações ao produto sem autorização expressa do fabricante
- utilização para outras finalidades que não as descritas no presente manual

A Dometic reserva-se o direito de alterar o design e as especificações do produto.

Descrição técnica

Os alimentos nas panelas ou frigideiras são aquecidos por vibrações eletromagnéticas.

A placa está equipada com um bloqueio para proteger crianças contra eventuais perigos ou lesões. A placa integra um temporizador, uma proteção contra temperatura excessiva, uma proteção contra objetos inadequados e um temporizador de desligamento automático.

	CVI1350								
Nível de potência	1	2	3	4	5	6	7	8	9
Potência média	120 W	200 W	500 W	800 W	1000 W	1200 W	1700 W	1800 W	2000 W

	CVI1525								
Nível de potência	1	2	3	4	5	6	7	8	9
Potência média (zona esquerda)	100 W	200 W	300 W	400 W	500 W	600 W	700 W	800 W	1000 W
Potência média (zona direita)	100 W	200 W	300 W	400 W	500 W	1000 W	1100 W	1200 W	1300 W



OBSERVAÇÃO

- A potência em watts pode variar.
- Se for utilizado o modo Boost, serão consumidos mais watts (ver capítulo “Dados técnicos” na página 69).

Temporizador

O temporizador pode ser utilizado para desligar a zona de cozedura automaticamente após decorrer o tempo definido. O temporizador pode ser configurado de 0 a 99 minutos.

Proteção contra temperatura excessiva

Um sensor de temperatura monitoriza a temperatura no interior da placa. A placa desliga-se se o sensor de temperatura detetar uma temperatura demasiado elevada.

Proteção contra objetos inadequados

Se as panelas ou frigideiras não tiverem o tamanho adequado ou se deixar um objeto pequeno ou não magnético em cima da placa, a placa passa automaticamente para o modo standby passado 1 minuto. Em seguida, o ventilador da placa arrefece a placa durante 1 minuto.

As placas estão disponíveis em diferentes versões:

- **CVI1350:** placa com uma zona de indução.
- **CVI1525:** placa com duas zonas de indução.

A placa possui 9 definições de temperatura diferentes.

Temporizador de desligamento automático

O temporizador de desligamento automático é uma função de proteção de segurança. Esta função desliga a placa automaticamente após um determinado período de tempo. A tabela seguinte indica os tempos de desligamento automático para os diferentes níveis de potência:

Nível de potência	1	2	3	4	5	6	7	8	9
Desligamento (h)	8	8	8	4	4	4	2	2	2

Estrutura da placa (fig. 1, página 3)

N.º	Descrição
1	Painel de comando
2	Ventilação
3	Zona de cozedura
4	Placa de vidro
5	Cabo de alimentação

Painel de comando (fig. 2, página 3)

Quando os botões táteis são premidos, ouve-se um sinal sonoro.

N.º	Descrição
1	Botão de ligar/desligar
2	Indicador do nível de potência
3	Botões do nível de aquecimento
4	Indicador de tempo
5	Botão BOOST
6	Símbolo de temporizador
7	Botão de bloqueio
8	Botões de seleção da zona de cozedura

Instalação



AVISO! Risco de eletrocussão

- Assegure-se de que a tensão corresponde ao valor indicado na placa de identificação de tipo.
- Assegure-se de que as secções do cabo da fonte de alimentação suportam a carga especificada na placa de características.
- Tenha em consideração as especificações em capítulo “Dados técnicos” na página 69.
- O cabo da fonte de alimentação não pode tocar em nenhuma parte quente e tem de estar instalado de modo que a sua própria temperatura não exceda 75 °C.



AVISO! Perigo de incêndio

- A distância de segurança entre a placa e o aparelho por cima da placa tem de ser de, pelo menos, 500 mm (fig. 3, página 3).
- Assegure-se de que a placa é bem ventilada e de que a entrada e a saída de ar não estão bloqueadas (fig. 3, página 3).



AVISO! Risco de danos

Utilize uma superfície de trabalho feita de material resistente ao calor.



OBSERVAÇÃO

Assegure-se de que, após a instalação, não é possível aceder ao cabo da fonte de alimentação através das portas ou gavetas do armário.

1. Assegure-se de que as distâncias são mantidas conforme especificado em fig. 3, página 3.
2. Recorte a superfície de trabalho, ver fig. 4, página 4.
A espessura da superfície de trabalho deve ser 10 – 40 mm.
3. Monte os suportes na superfície de trabalho, ver fig. 5, página 4.
4. Monte o espaçador na placa, ver fig. 6, página 4.
5. Monte a placa nos suportes, ver fig. 7, página 5.
6. Conecte o cabo de alimentação, ver fig. 8, página 5.

Operação



AVISO! Risco de danos

- Não arraste as painelas ou frigideiras em cima da placa.
- Levante as painelas ou frigideiras quando quiser retirá-las da placa.



PRECAUÇÃO!

Certifique-se de que a tensão e a frequência da rede elétrica da embarcação correspondem à marcação do aparelho.

Tenha em atenção as seguintes dicas e recomendações:

- Se pretender operar o aparelho com energia do inversor, o inversor deve ter uma potência contínua nominal máxima de pelo menos 2300 W e deve estar conectado a um banco de baterias de lítio com um sistema de gestão da bateria capaz de aplicar as cargas necessárias.

- Se utilizar um inversor com uma potência de saída inferior a 2000 W, deverá utilizar apenas uma zona de indução de cada vez.
- Apenas CVI1525: É possível utilizar as duas zonas de indução com fonte de alimentação da rede. Contudo, a entrada de shore power de veículos de recreio está limitada a 15 A. O funcionamento simultâneo de vários aparelhos de corrente alternada, p. ex., ar condicionado, sistemas de água quente ou fritadeiras de ar, pode sobrecarregar a entrada do veículo de recreio. Neste caso, reduza a carga e reinicialize o disjuntor de corrente de defeito, se for necessário.
- Os botões são sensíveis ao toque. Não aplique pressão para fazer funcionar os botões.
- Utilize a ponta do dedo e não a unha para fazer funcionar os botões.
- Assegure-se de que os botões estão sempre limpos e secos para que o funcionamento não seja afetado.

- ✓ As panelas ou frigideiras são adequadas para a placa se atraírem o íman.
- Utilize panelas ou frigideiras com um diâmetro de base de, no mín., 140 mm.

Configurações de aquecimento

As configurações seguintes são orientações. A configuração exata dependerá das panelas ou frigideiras utilizadas e da quantidade de alimentos que pretende cozinhar.

Nível de aquecimento	Adequado para
1 – 2	Aquecer pequenas quantidades de alimentos Derreter alimentos que queimam rapidamente Apenas CVI1350: Ferver lentamente em lume brando Aquecer lentamente
3 – 4	Apenas CVI1350: Reaquecer Ferver rapidamente em lume brando Cozinhar arroz Apenas CVI1525: Ferver lentamente em lume brando
5 – 6	Fazer panquecas Apenas CVI1525: Aquecer lentamente Reaquecer
7 – 8	Saltear Cozinhar massa Apenas CVI1525: Ferver rapidamente em lume brando Cozinhar arroz
9	Refogar Alourar Ferver água

Escolher os utensílios de cozinha certos



AVISO! Risco para a saúde

Não aqueça panelas ou frigideiras vazias e não utilize panelas ou frigideiras com uma base fina. As panelas ou frigideiras podem aquecer muito rapidamente. A base das panelas ou frigideiras pode derreter e danificar a placa de vidro.



NOTA! Risco de danos

Não utilize panelas ou frigideiras com bordas lascadas ou com a base curva.







OBSERVAÇÃO

- Utilize apenas panelas ou frigideiras com uma base adequada para indução.
- Não utilize panelas ou frigideiras em aço inoxidável puro, alumínio ou cobre sem uma base magnética, em vidro, madeira, porcelana, cerâmica e barro.





- Faça um teste magnético para verificar se as suas panelas ou frigideiras são adequadas para utilizar na placa aproximando um íman da base das panelas ou frigideiras.

Usar a placa

Apenas CVI1350



1. Toque no botão .
 - ✓ Os indicadores exibem - ou -- .
 - ✓ O modo standby está ativado.
2. Toque no botão .
 - ✓ O indicador do nível de potência exibe .
3. Coloque uma panela ou frigideira adequada na zona de cozedura que pretende utilizar. Tenha em consideração capítulo “Escolher os utensílios de cozinha certos” na página 63.
 - ✓ Se o indicador do nível de potência exibir , o mostrador desliga passados 2 minutos. Ver capítulo “Resolução de falhas” na página 67.
4. Configure o nível de potência da zona de cozedura utilizando os botões — e .
 - ✓ A placa desliga-se passado 1 minuto se o nível de potência não for configurado.

Apenas CVI1525



1. Toque no botão .
 - ✓ Os indicadores exibem - ou -- .
 - ✓ O modo standby está ativado.
2. Coloque uma panela ou frigideira adequada na zona de cozedura que pretende utilizar. Tenha em consideração capítulo “Escolher os utensílios de cozinha certos” na página 63.
3. Toque no botão  da zona de cozedura que pretende utilizar.
 - ✓ O indicador do nível de potência exibe .
 - ✓ Se o indicador do nível de potência exibir , o mostrador desliga passados 2 minutos. Ver capítulo “Resolução de falhas” na página 67.
4. Configure o nível de potência da zona de cozedura utilizando os botões — e .
 - ✓ A placa desliga-se passado 1 minuto se o nível de potência não for configurado.

Desligar a placa





Apenas CVI1350

1. Desligue a placa tocando no botão — até o indicador de tempo exibir .
 - ✓ H é exibido enquanto uma zona de cozedura estiver quente.
2. Toque no botão  para desligar a placa.

Apenas CVI1525

1. Toque no botão  da zona de cozedura que pretende desligar.
2. Desligue a zona de cozedura tocando no botão — até o indicador de tempo exibir .
 - ✓ H é exibido enquanto uma zona de cozedura estiver quente.
3. Repita o procedimento para a outra zona de cozedura quando esta estiver ligada.
4. Toque no botão  para desligar a placa.

Utilizar o bloqueio

- ▶ Toque no botão  para bloquear o mostrador.
- ✓ O indicador de tempo exibe .
- ✓ Todos os botões táteis estão desativados, exceto o botão  e o botão .
- ▶ Toque no botão  e mantenha o toque durante uns segundos para desbloquear o mostrador.

Utilizar a função BOOST

Se a função BOOST estiver ativada, a zona de cozedura é aquecida durante 5 minutos, no máximo, num nível de potência superior.

Apenas CVI1525: A função BOOST só pode ser executada na zona de cozedura **direita**.



Apenas CVI1350

1. Assegure-se de que a zona de cozedura está configurada para a temperatura máxima.
- ✓ Se a zona de cozedura não for operada no nível de potência máximo, o indicador do nível de potência pisca.
2. Toque no botão — ou +.
 3. Toque no botão **B**.
- ✓ O indicador do nível de potência exibe P.
 - ✓ O indicador do nível de potência volta a exibir 9 passados 5 minutos.

Desative a função BOOST da seguinte forma:

1. Toque no botão — ou +.
 2. Toque no botão **B**.
- ✓ A zona de cozedura volta ao nível de potência que estava configurado antes de a função BOOST ser ativada.

Apenas CVI1525



1. Assegure-se de que a zona de cozedura onde se pretende ativar a função BOOST está configurada para a temperatura máxima.
- ✓ Se a zona de cozedura não for operada no nível de potência máximo, o indicador do nível de potência pisca alternadamente.
2. Toque no botão  da zona de cozedura **direita**.
- ✓ O indicador do nível de potência do botão  selecionado pisca.
3. Toque no botão **B**.
- ✓ O indicador do nível de potência da zona de cozedura selecionada exibe P.
 - ✓ O indicador do nível de potência da zona de cozedura selecionada volta a exibir 9 passados 5 minutos.

Desative a função BOOST da seguinte forma:





1. Toque no botão  da zona de cozedura onde a função BOOST está ativada.
 2. Toque no botão **B**.
- ✓ A zona de cozedura volta ao nível de potência que estava configurado antes de a função BOOST ser ativada.

Utilizar o temporizador

Apenas CVI1350

1. Assegure-se de que a placa está ligada.
 2. Toque no botão .
- ✓ O indicador do temporizador exibe 30 minutos.
3. Configure o tempo utilizando os botões — e +.
 - Toque uma vez no botão — ou + para aumentar ou diminuir o tempo em 1 minuto.
 - Toque e mantenha o toque no botão — ou + para aumentar ou diminuir o tempo em 10 minutos.
- ✓ Se o tempo configurado exceder 99 minutos, o temporizador volta automaticamente a 0 minutos.
 - ✓ A contagem do tempo inicia-se.
 - ✓ O indicador de tempo exibe o tempo que resta.
 - ✓ O indicador de tempo pisca durante 5 segundos.
 - ✓ O indicador de tempo exibe -- quando o tempo configurado acaba.
 - ✓ O indicador do nível de potência exibe H até a temperatura da zona de cozedura ser inferior a 60 °C.
4. Configure o temporizador para  para desligar a zona de cozedura.

Apenas CVI1525

1. Assegure-se de que a placa está ligada.
 2. Toque no botão  para o qual pretende configurar o temporizador.
 3. Toque no botão .
- ✓ O indicador de tempo exibe  minutos.
 - ✓ O ponto ao lado do indicador do nível de potência acende-se para indicar que a zona está selecionada.
4. Configure o tempo utilizando os botões — e +.
 - Toque uma vez no botão — ou + para aumentar ou diminuir o tempo em 1 minuto.
 - Toque e mantenha o toque no botão — ou + para aumentar ou diminuir o tempo em 10 minutos.
- ✓ Se o tempo configurado exceder 99 minutos, o temporizador volta automaticamente a 0 minutos.
 - ✓ A contagem do tempo inicia-se.
 - ✓ O indicador de tempo exibe o tempo que resta.
 - ✓ O indicador de tempo pisca durante 5 segundos.
 - ✓ O indicador de tempo exibe -- quando o tempo configurado acaba.
 - ✓ O indicador do nível de potência exibe H até a temperatura da zona de cozedura ser inferior a 60 °C.
5. Configure o temporizador para  para desligar a zona de cozedura.

Configurar o tempo para desligar mais de uma zona de cozedura:

1. Configure um temporizador nas duas zonas de cozedura.
- ✓ O temporizador exibe o tempo mais curto configurado.
 - ✓ Um ponto acende-se ao lado do indicador de potência indicando que o mostrador do temporizador exibe o tempo para aquela zona de aquecimento específica.

- ✓ Quando o temporizador termina, a zona de cozedura correspondente desliga-se automaticamente e exibe H até a zona de cozedura atingir uma temperatura inferior a 60 °C.
2. Para verificar o tempo configurado na outra zona de cozedura, toque no botão  da zona de cozedura que pretende verificar.
- ✓ O temporizador exibe o tempo que falta até a zona de cozedura estar aquecida.

Poupar energia

- Desligue a placa se não estiver a utilizá-la.
- Utilize panelas ou frigideiras com um diâmetro igual ao da zona de cozedura selecionada para usar a energia com eficiência (ver capítulo “Dados técnicos” na página 69).
- Cozinhe sempre com a tampa colocada.
- Cozinhe sempre com a panela ou frigideira mais pequena possível.
- Diminua precocemente o fornecimento de energia.
- Desligue a alimentação de energia antes de o tempo de cozedura terminar.

Limpeza e manutenção



NOTA! Risco de danos

- Não utilize objetos pontiagudos ou duros para a limpeza, uma vez que podem causar danos na placa.
- Remova alimentos derramados utilizando um raspador para vidros depois de a placa arrefecer.
- Utilize apenas agentes de limpeza comerciais convencionais.
- Não use um aparelho de limpeza a vapor nem a jato de alta pressão para limpar a placa.



OBSERVAÇÃO

A placa tem de ser inspecionada uma vez por ano por pessoal qualificado.

- Limpe a placa com um pano macio humedecido.



Consulte as instruções de conservação adicionais para aço inoxidável em documents.dometic.com/?object_id=69917

Resolução de falhas

Descrição	Possível causa	Solução
Não é possível ligar a placa.	Sem energia.	<ul style="list-style-type: none">► Certifique-se de que a placa está ligada à fonte de alimentação.► Assegure-se de que a placa está ligada.► Verifique se há falta de energia na sua área.► Contacte a assistência do fabricante (consulte o verso do presente manual).
Os botões táteis não reagem.	Os botões táteis estão bloqueados.	<ul style="list-style-type: none">► Desbloqueie os botões táteis, ver capítulo "Usar a placa" na página 64.
Os botões táteis não reagem corretamente.	A operação está bloqueada pela presença de sujidade ou água.	<ul style="list-style-type: none">► Certifique-se de que os botões táteis estão limpos e secos.► Certifique-se de operar os botões táteis com as mãos limpas.► Certifique-se de operar os botões táteis com as pontas dos dedos e não com as unhas.
O indicador do nível de potência exibe $\frac{1}{2}$ e $\frac{1}{4}$ alternadamente.	Estão a ser utilizadas panelas ou frigideiras não adequadas para um fogão de indução.	<ul style="list-style-type: none">► Utilize panelas ou frigideiras adequadas.
	As panelas ou frigideiras são demasiado pequenas.	
	As panelas ou frigideiras não estão colocadas corretamente em cima da zona de cozedura.	<ul style="list-style-type: none">► Coloque as panelas ou frigideiras corretamente em cima da zona de cozedura.
	Apenas CVI1525: As panelas ou frigideiras não estão colocadas em cima da zona de cozedura que está ligada.	

Descrição	Possível causa	Solução
Zumbido baixo	Causado pelas painelas ou frigideiras.	–
Ruído do ventilador	Um ventilador de refrigeração integrado ligou-se para evitar o sobreaquecimento do sistema eletrónico.	–
As painelas ou frigideiras não ficam quentes.	As painelas ou frigideiras não são adequadas para fogões de indução e, por isso, a placa não as deteta.	► Utilize painelas ou frigideiras adequadas, ver capítulo “Escolher os utensílios de cozinha certos” na página 63.
A placa ou uma zona de cozedura desligaram-se.	O temporizador estava ativado. A temperatura da zona de cozedura é demasiado elevada.	► Ligue a placa. ► Deixe a placa arrefecer.

Códigos de erro

Código de erro	Causas possíveis	Solução
F3 F4	Falha do sensor de temperatura da zona de cozedura.	► Contacte a assistência do fabricante (consulte o verso do presente manual).
F9 FA	Circuito aberto do sensor de temperatura (IGBT).	► Contacte a assistência do fabricante (consulte o verso do presente manual).
E1	A tensão de entrada é demasiado elevada ($\geq 270 \pm 10$ V).	► Contacte a assistência do fabricante (consulte o verso do presente manual).
E2	A tensão de entrada é demasiado baixa ($\leq 180 \pm 10$ V).	► Contacte a assistência do fabricante (consulte o verso do presente manual).
E3	A temperatura da zona de cozedura é demasiado elevada.	A placa desliga-se automaticamente. ► Deixe a placa arrefecer.
E5	O ventilador está bloqueado. A saída de ar está obstruída.	► Contacte a assistência do fabricante (consulte o verso do presente manual).
E5	Temperatura elevada do sensor de temperatura (IGBT)	► Contacte a assistência do fabricante (consulte o verso do presente manual).
d0	Falha do sensor de temperatura (NTC).	► Contacte a assistência do fabricante (consulte o verso do presente manual).

Garantia

Aplica-se o prazo de garantia legal. Se o produto apresentar defeitos, contacte o seu revendedor ou a filial do fabricante no seu país (ver dometic.com/dealer).

Para fins de reparação e do processamento da garantia, envie também os seguintes documentos quando devolver o produto:

- Uma cópia da fatura com a data de aquisição
- Um motivo de reclamação ou uma descrição da falha

Tenha em atenção que as reparações feitas por si ou por não profissionais podem ter consequências sobre a segurança e anular a garantia.

Dados técnicos

	CVI1350	CVI1525
Tensão/frequência	220 – 240 V~, 50 Hz	
Potência		
Zona de cozedura 1	2000 W, BOOST 2300 W/Ø180	1000 W/Ø180
Zona de cozedura 2	–	1300 W, BOOST 1700 W/Ø180
Potência total	2300 W	2300 W
Dimensões (C x L x A)	350 x 350 x 55 mm	525 x 350 x 55 mm
Diâmetro da zona de cozedura	180 mm	
Inspeção/certificação		

Eliminação

Reciclagem do material de embalagem



- ▶ Sempre que possível, coloque o material de embalagem no respetivo contentor de reciclagem.

Reciclagem de produtos com baterias, baterias recarregáveis ou fontes de luz não substituíveis



- ▶ Se o produto contiver quaisquer pilhas, baterias recarregáveis ou fontes de luz não substituíveis, não tem de as remover antes da eliminação.



- ▶ Para eliminar definitivamente o produto, informe-se junto do centro de reciclagem ou revendedor mais próximo sobre as disposições de eliminação aplicáveis.
- ▶ O produto pode ser eliminado gratuitamente.

Si prega di leggere attentamente e di seguire tutte le istruzioni, le linee guida e le avvertenze incluse in questo manuale del prodotto, al fine di garantire che il prodotto venga sempre installato, utilizzato e mantenuto nel modo corretto. Queste istruzioni DEVONO essere conservate insieme al prodotto. Utilizzando il prodotto, l'utente conferma di aver letto attentamente tutte le istruzioni, le linee guida e le avvertenze e di aver compreso e accettato di rispettare i termini e le condizioni qui espressamente indicati. L'utente accetta di utilizzare questo prodotto solo per lo scopo e l'applicazione previsti e in conformità con le istruzioni, le linee guida e le avvertenze indicate nel presente manuale del prodotto, nonché in conformità con tutte le leggi e i regolamenti applicabili. La mancata lettura e osservanza delle istruzioni e delle avvertenze qui espressamente indicate può causare lesioni personali e a terzi, danni al prodotto o ad altre proprietà nelle vicinanze. Il presente manuale del prodotto, comprese le istruzioni, le linee guida e le avvertenze e la relativa documentazione possono essere soggetti a modifiche e aggiornamenti. Per informazioni aggiornate sul prodotto, si prega di visitare il sito documents.domestic.com.

Indice

Spiegazione dei simboli	70
Istruzioni per la sicurezza	70
Dotazione	73
Destinatari	73
Destinazione d'uso	73
Descrizione delle caratteristiche tecniche	73
Installazione	75
Funzionamento	75
Risparmio energetico	79
Pulizia e manutenzione	79
Risoluzione dei problemi	80
Garanzia	81
Smaltimento	81
Specifiche tecniche	82

Spiegazione dei simboli



AVVERTENZA!

Istruzione per la sicurezza: indica una situazione di pericolo che, se non evitata, può provocare lesioni gravi o mortali.



ATTENZIONE!

Istruzione per la sicurezza: indica una situazione di pericolo che, se non evitata, può provocare lesioni di entità lieve o moderata.



AVVISO!

Indica una situazione di pericolo che, se non evitata, può provocare danni alle cose.



NOTA

Informazioni supplementari relative all'impiego del prodotto.



ATTENZIONE! Superficie calda

Per indicare che l'elemento contrassegnato può essere caldo e non deve essere toccato senza fare attenzione.

Istruzioni per la sicurezza

Sicurezza generale



AVVERTENZA! La mancata osservanza di queste avvertenze potrebbe causare la morte o lesioni gravi!

Pericolo di scosse elettriche

- Questo prodotto può essere riparato solo da personale specializzato. Le riparazioni effettuate in modo scorretto possono causare gravi pericoli.
- Scollegare l'apparecchio dall'alimentazione di rete prima di eseguire qualsiasi intervento o lavoro di manutenzione sull'apparecchio.
- Non utilizzare l'apparecchio se è difettoso.
- Scollegare l'apparecchio dall'alimentazione in caso di malfunzionamento dovuto a un difetto tecnico.
- Per evitare possibili pericoli legati alla sicurezza, se il cavo di alimentazione del presente apparecchio di cottura è danneggiato deve essere sostituito dal fabbricante, da un tecnico del servizio di assistenza oppure da personale ugualmente qualificato.
- Non modificare questo prodotto.
- Non rimuovere o sostituire alcun componente di questo prodotto.
- Se la superficie è incrinata, spegnere l'apparecchio per evitare il rischio di scosse elettriche.

Pericolo di incendio

- Questo apparecchio può essere utilizzato da bambini di età superiore a 8 anni, da persone con ridotte capacità fisiche, sensoriali o mentali o da persone inesperte o prive di conoscenze specifiche solo se sorvegliate o preventivamente istruite sull'impiego dell'apparecchio in sicurezza e se informate dei pericoli legati al prodotto stesso e in grado di comprenderli.
- Controllare che i bambini non giochino con questo apparecchio.
- Non riporre oggetti sulle superfici di cottura.
- Tenere a portata di mano un estintore o un altro mezzo adatto a spegnere una fiamma. Assicurarsi che l'estintore venga controllato a intervalli regolari da personale specializzato.
- Collegare l'apparecchio a un circuito dotato di un interruttore di protezione che garantisca il completo scollegamento dall'alimentazione.
- Non lasciar cuocere alimenti con grasso o olio senza sorveglianza.
Non tentare mai di spegnere un incendio con acqua. Spegnere l'apparecchio. Coprire la fiamma con un coperchio o una coperta antincendio.
- Dopo l'uso, spegnere il piano cottura e non fare affidamento sul meccanismo di protezione.

Pericolo di ustioni

- L'apparecchio e le sue parti accessibili diventano molto caldi durante l'uso. Prestare attenzione a non toccare gli elementi riscaldanti.
- Tenere mani, viso e capelli lontani dai bruciatori.
- I bambini di età inferiore a 8 anni devono essere tenuti lontano dall'apparecchio in assenza di supervisione continua.
- Tenere i bambini e gli animali domestici a distanza di sicurezza.
- Monitorare tutte le attività intorno all'apparecchio per evitare ustioni o altre lesioni.
- Lasciare raffreddare l'apparecchio alla temperatura ambiente prima di toccarlo a mani nude.
- Utilizzare solo protezioni del piano cottura progettate dal fabbricante dell'apparecchio o indicate come idonee dal fabbricante dell'apparecchio nelle istruzioni per l'uso o le protezioni del piano cottura incorporate nell'apparecchio.

Pericolo per la salute

- I portatori di pacemaker o altri dispositivi medici elettrici (come pompe di insulina) devono consultare il proprio medico o il fabbricante dei dispositivi prima di utilizzare questo apparecchio per assicurarsi che i dispositivi non siano interessati dal campo elettromagnetico.



AVVISO! Rischio di danni

- Non utilizzare l'apparecchio come superficie di lavoro o di stoccaggio.
- L'apparecchio non è stato progettato per essere utilizzato in abbinamento a un timer esterno o a un sistema di controllo remoto separato.

Installazione del dispositivo in sicurezza



AVVERTENZA! La mancata osservanza di queste istruzioni potrebbe causare lesioni gravi o mortali.

Pericolo di scosse elettriche

- L'installazione elettrica può essere eseguita solo da personale autorizzato.
- Questo apparecchio deve essere installato in conformità alle norme nazionali in vigore nel Paese di utilizzo.
- Spegnere l'alimentazione a cui si desidera collegare l'apparecchio.
- Non collegare l'apparecchio all'alimentazione se sono visibili danni all'apparecchio o al cavo di alimentazione.
- Installare l'apparecchio in un ambiente asciutto.
- Non installare l'apparecchio direttamente sopra la lavastoviglie, il congelatore, la lavatrice o l'asciugatrice.
- I seguenti elementi devono essere incorporati nel cablaggio fisso in conformità alle regole di cablaggio: un dispositivo di scollegamento onnipolare con distanza di almeno 3 mm in tutti i poli; in presenza di una corrente di dispersione che può superare 10 mA un interruttore differenziale (RCD) con una corrente operativa residua nominale non superiore a 30 mA; uno scollegamento.
- L'apparecchio richiede un'alimentazione di almeno 230 V/10 A. Assicurarsi che la rete 230 V CA fornita dal campeggio abbia un fusibile superiore a 10 A.

- L'apparecchio richiede un'alimentazione di almeno 110 V/10 A. Assicurarsi che la rete 110 V CA fornita dal campeggio abbia un fusibile superiore a 10 A.

Pericolo di incendio

- Assicurarsi che vi sia un flusso adeguato di aria fresca dall'esterno del mobile alla base dell'apparecchio.
- Se l'apparecchio viene installato sopra un casetto o un mobile, installare una barriera termica sotto la base dell'apparecchio.
- Assicurarsi che le superfici delle pareti intorno all'apparecchio siano resistenti al calore e facili da pulire.



AVVISO! Rischio di danni

- Non esercitare forza sulla parte superiore e inferiore dell'apparecchio durante l'installazione.
- Assicurarsi che la superficie di lavoro sia squadrata e piana e che nessun elemento strutturale interferisca con i requisiti di spazio.
- Assicurarsi che la superficie di lavoro sia realizzata in materiale termoresistente.
- Se l'apparecchio è installato sopra un forno, assicurarsi che il forno sia dotato di una ventola di raffreddamento integrata.

Sicurezza durante l'utilizzo del dispositivo



AVVERTENZA! La mancata osservanza di queste istruzioni potrebbe causare lesioni lievi o moderate.

Pericolo di scosse elettriche

- Non utilizzare l'apparecchio se presenta perdite, danni o se non funziona correttamente.
- Non collocare prodotti chimici, materiali infiammabili o bombolette spray vicino all'apparecchio.

Pericolo di incendio

- Se non sorvegliata, la cottura con grasso o olio può essere pericolosa e causare incendi.

Pericolo per la salute

- Utilizzare l'apparecchio soltanto in un locale ben aerato.



ATTENZIONE! La mancata osservanza di queste istruzioni potrebbe causare lesioni gravi o mortali.

Superficie calda

- Lasciare raffreddare l'apparecchio prima di toccarlo a mani nude.

Pericolo di incendio

- Il processo di cottura deve essere supervisionato. Un processo di cottura a breve termine deve essere supervisionato in modo continuo.
- Non appoggiare oggetti che non siano pentole e padelle su o contro questo prodotto.
- Non posizionare contenitori o simili sull'apparecchio.
- Tenere gli oggetti infiammabili lontano dall'apparecchio.
- Utilizzare solo presine asciutte per maneggiare le pentole calde.
- Spegnerne l'apparecchio prima di rimuovere la pentola.

Pericolo di ustioni

- Non spostare l'apparecchio durante l'uso.
- Non indossare oggetti metallici durante l'uso dell'apparecchio.
- Utilizzare guanti di protezione quando si maneggiano componenti caldi.
- Le parti accessibili possono essere molto calde. Tenere lontano i bambini.
- L'uso di alcol o di farmaci con o senza prescrizione medica può compromettere la capacità di assemblare correttamente o utilizzare questo prodotto in modo sicuro.
- Gli oggetti metallici come coltelli, forchette, cucchiari e coperchi non devono essere posizionati sulla superficie riscaldante poiché possono surriscaldarsi.

Pericolo per la salute

- Il prodotto non deve essere usato per riscaldare gli ambienti.
- Azionare questo prodotto solo in presenza di un adulto.
- La pulizia e la manutenzione non devono essere eseguite da bambini senza la presenza di un adulto.



AVVISO! Rischio di danni

- Non utilizzare detergenti abrasivi aggressivi o raschietti metallici affilati per pulire l'apparecchio, poiché potrebbero graffiare la superficie, con conseguente possibile frantumazione del vetro.
- Non utilizzare pulitori a vapore.

Dotazione

Componente	Quantità
Piano cottura	1
Kit di fissaggio	1
Istruzioni di montaggio e d'uso	1



NOTA

Il kit di fissaggio è disponibile anche come parte di ricambio.

Ordine delle parti di ricambio

1. Leggere il numero del prodotto (PNC) o il numero di parte (SKU) sulla targhetta.
2. Contattare il servizio di assistenza o il distributore Dometic più vicino per effettuare l'ordine.

Destinatari



L'installazione elettrica e la configurazione dell'apparecchio devono essere eseguite da un elettricista qualificato che abbia dimostrato competenze e conoscenze relative alla costruzione e al funzionamento delle apparecchiature elettriche e alle installazioni, e che conosca le normative vigenti nel Paese in cui l'apparecchiatura deve essere installata e/o utilizzata e abbia ricevuto una formazione sulla sicurezza per identificare ed evitare i pericoli coinvolti.

Tutte le altre azioni sono destinate anche agli utenti non professionali.

Destinazione d'uso

Il piano cottura è adatto per cucinare e riscaldare gli alimenti. Il piano cottura è destinato all'uso in:

- veicoli ricreazionali
- imbarcazioni e uso in mare installazione in locali di soggiorno

Il piano cottura **non** è adatto per:

- utilizzo durante la guida
- utilizzo come riscaldatore per l'ambiente
- funzionamento tramite timer esterno o telecomando separato
- imbarcazioni e uso in mare installazione e funzionamento su ponti aperti

Questo prodotto è adatto solo per l'uso e l'applicazione previsti in conformità con le presenti istruzioni.

Il presente manuale fornisce le informazioni necessarie per la corretta installazione e/o il funzionamento del prodotto. Un'installazione errata e/o un utilizzo o una manutenzione impropri comporteranno prestazioni insoddisfacenti e un possibile guasto.

Il produttore non si assume alcuna responsabilità per eventuali lesioni o danni al prodotto che derivino da:

- montaggio o collegamento non corretti, compresa la sovratensione
- manutenzione non corretta o uso di ricambi diversi da quelli originali forniti dal produttore
- modifiche al prodotto senza esplicita autorizzazione del produttore
- impiego per scopi diversi da quelli descritti nel presente manuale.

Dometic si riserva il diritto di modificare l'aspetto e le specifiche del prodotto.

Descrizione delle caratteristiche tecniche

Gli alimenti contenuti nelle pentole vengono riscaldati dalle vibrazioni elettromagnetiche.

Il piano cottura è dotato di un blocco per proteggere i bambini da possibili pericoli o lesioni. Il piano cottura è dotato di timer, protezione da sovratemperatura, protezione contro gli oggetti non adatti e timer di spegnimento automatico.

I piani cottura sono disponibili in diverse versioni:

- **CVI1350:** piano cottura con una zona di induzione.
- **CVI1525:** piano cottura con due zone di induzione.

Il piano cottura dispone di 9 diverse impostazioni di temperatura.

	CVI1350								
Livello di potenza	1	2	3	4	5	6	7	8	9
Potenza media	120 W	200 W	500 W	800 W	1000 W	1200 W	1700 W	1800 W	2000 W

	CVI1525								
Livello di potenza	1	2	3	4	5	6	7	8	9
Potenza media (zona sinistra)	100 W	200 W	300 W	400 W	500 W	600 W	700 W	800 W	1000 W
Potenza media (zona destra)	100 W	200 W	300 W	400 W	500 W	1000 W	1100 W	1200 W	1300 W



NOTA

- La potenza in watt può variare.
- Se si utilizza la modalità Boost, si consuma più potenza in watt (vedi capitolo "Specifiche tecniche" a pagina 82).

Timer

Il timer può essere utilizzato per disattivare automaticamente la zona di cottura una volta trascorso il tempo impostato. Il timer può essere impostato da 0 a 99 minuti.

Protezione da sovratemperatura

Un sensore di temperatura monitora la temperatura all'interno del piano cottura. Il piano cottura si spegne se il sensore di temperatura rileva una temperatura troppo alta.

Protezione contro gli oggetti non adatti

Se sul piano cottura vengono appoggiati un oggetto di dimensioni non adatte, un oggetto non magnetico o un oggetto piccolo, il piano cottura passa automaticamente al modo stand-by dopo 1 minuto. La ventola del piano cottura raffredda il piano cottura per 1 minuto.

Timer di spegnimento automatico

Il timer di spegnimento automatico è una funzione di protezione di sicurezza. Questa funzione spegne automaticamente il piano cottura dopo un determinato periodo di tempo. I tempi di spegnimento automatico per i vari livelli di potenza sono indicati nella tabella seguente:

Livello di potenza	1	2	3	4	5	6	7	8	9
Arresto (h)	8	8	8	4	4	4	2	2	2

Struttura del piano cottura (fig. 1, pagina 3)

Pos.	Descrizione
1	Pannello di controllo
2	Ventilazione
3	Zona di cottura
4	Lastra di vetro
5	Cavo di alimentazione

Pannello di controllo (fig. 2, pagina 3)

Quando vengono premuti i pulsanti a sfioramento viene emesso un segnale acustico.

Pos.	Descrizione
1	Interruttore On/Off
2	Indicatore del livello di potenza
3	Pulsanti del livello di calore
4	Indicatore del tempo
5	Pulsante BOOST
6	Simbolo del timer
7	Pulsante di blocco
8	Pulsanti di selezione delle zone di cottura

Installazione



AVVERTENZA! Pericolo di scosse elettriche

- Assicurarsi che la tensione corrisponda al valore indicato sulla targhetta.
- Assicurarsi che le sezioni del cavo di alimentazione siano in grado di sopportare il carico specificato sulla targhetta.
- Prendere nota delle specifiche nel capitolo "Specifiche tecniche" a pagina 82.
- Il cavo di alimentazione non deve toccare le parti calde e deve essere posato in modo che la temperatura non superi i 75 °C.



AVVERTENZA! Pericolo di incendio

- La distanza di sicurezza tra il piano cottura e l'apparecchio sopra il piano cottura deve essere di almeno 500 mm (fig. 3, pagina 3).
- Verificare che il piano cottura sia ben ventilato e che l'ingresso e l'uscita dell'aria non siano bloccati (fig. 3, pagina 3).



AVVERTENZA! Rischio di danni

Utilizzare una superficie di lavoro realizzata in materiale termoresistente.



NOTA

Assicurarsi che il cavo di alimentazione non sia accessibile dagli sportelli o dai cassettei del mobile dopo l'installazione.

1. Assicurarsi che le distanze siano mantenute come specificato nella fig. 3, pagina 3.
2. Creare l'apertura nel piano di lavoro, vedi fig. 4, pagina 4.
Lo spessore del piano di lavoro deve essere di 10 – 40 mm.
3. Montare le staffe sul piano di lavoro, vedi fig. 5, pagina 4.
4. Montare il distanziale sul piano cottura, vedi fig. 6, pagina 4.
5. Montare il piano cottura sulle staffe, vedi fig. 7, pagina 5.
6. Collegare il cavo di alimentazione, vedi fig. 8, pagina 5.

Funzionamento



AVVERTENZA! Rischio di danni

- Non strisciare le stoviglie sopra il piano cottura.
- Sollevare le pentole per toglierle dal piano cottura.



ATTENZIONE!

Verificare che la tensione e la frequenza dell'alimentazione di rete dell'imbarcazione corrisponda a quanto indicato sull'apparecchio.

Osservare i seguenti suggerimenti e raccomandazioni:

- Se l'apparecchio è progettato per funzionare con l'alimentazione dell'inverter, l'inverter deve avere un'uscita continua di almeno 2300 W ed essere collegato a un gruppo di batterie al litio con un sistema di gestione batteria in grado di applicare i carichi necessari.
- Se si utilizza un inverter con una potenza in uscita inferiore a 2000 W si deve utilizzare una sola zona di induzione alla volta.

- Solo CVI1525: entrambe le zone di induzione possono essere utilizzate con la rete di alimentazione. Tuttavia, l'alimentazione a terra di un veicolo ricreazionale è limitata a 15 A. L'utilizzo contemporaneo di più dispositivi CA, ad esempio condizionatore d'aria, impianti di acqua calda o friggitorici ad aria potrebbe sovraccaricare l'ingresso del veicolo ricreazionale. In questo caso ridurre il carico e ripristinare l'interruttore differenziale, se necessario.
- I pulsanti rispondono al tocco. Non esercitare pressione per azionare i pulsanti.
- Per usare i comandi utilizzare la punta del dito e non l'unghia.
- Assicurarsi che i pulsanti siano sempre puliti e asciutti per evitare di pregiudicarne il funzionamento.

Scegliere le pentole giuste



AVVERTENZA! Pericolo per la salute

Non riscaldare pentole o padelle vuote e non utilizzare pentole con fondo sottile. Le pentole possono scaldarsi molto rapidamente. Il fondo della pentola può fondere e danneggiare la lastra di vetro.



AVVISO! Rischio di danni

Non utilizzare pentole con bordi frastagliati o con una base curva.



NOTA

- Utilizzare solo pentole con una base adatta per la cottura a induzione.
- Non utilizzare pentole realizzate in puro acciaio inox, alluminio o rame senza base magnetica, vetro, legno, porcellana, ceramica e terracotta.

Impostazioni di calore







Le impostazioni seguenti sono indicative. L'impostazione esatta dipende dalla pentola e dalla quantità di alimenti da cuocere.

Livello di calore	Utilizzo adeguato
1 - 2	Riscaldamento di piccole quantità di alimenti Fondere alimenti che bruciano rapidamente Solo CVI1350: far cuocere lentamente riscaldare lentamente
3 - 4	Solo CVI1350: riscaldare far cuocere velocemente cuocere il riso Solo CVI1525: far cuocere lentamente
5 - 6	cuocere i pancake Solo CVI1525: riscaldare lentamente riscaldare
7 - 8	saltare cuocere la pasta Solo CVI1525: far cuocere velocemente cuocere il riso
9	saltare in padella scottare far bollire l'acqua







- Eseguire una prova con un magnete per verificare se la pentola è adatta per l'uso sul piano cottura avvicinando un magnete alla base della pentola.
- ✓ La pentola è adatta per il piano cottura quando il magnete è attratto dalla pentola.
- Utilizzare pentole con un diametro del fondo di 140 mm.

Utilizzo del piano cottura

Solo CVI1350





1. Toccare il pulsante .
 - ✓ Gli indicatori visualizzano - o -- .
 - ✓ Il modo stand-by è attivato.
2. Toccare il pulsante .
 - ✓ L'indicatore del livello di potenza mostra .
3. Posizionare una pentola adatta sulla zona di cottura da utilizzare. Prendere nota del capitolo "Scegliere le pentole giuste" a pagina 76.
 - ✓ Se l'indicatore del livello di potenza indica , il display si spegne dopo 2 minuti. Vedi capitolo "Risoluzione dei problemi" a pagina 80.
4. Impostare il livello di potenza della zona di cottura utilizzando i pulsanti  e .
 - ✓ Se non è stato impostato alcun livello di potenza, il piano cottura si spegne dopo 1 minuto.

Solo CVI1525





1. Toccare il pulsante .
 - ✓ Gli indicatori visualizzano - o -- .
 - ✓ Il modo stand-by è attivato.
2. Posizionare una pentola adatta sulla zona di cottura da utilizzare. Prendere nota del capitolo "Scegliere le pentole giuste" a pagina 76.
3. Toccare il pulsante  della zona di cottura da utilizzare.
 - ✓ L'indicatore del livello di potenza mostra .
 - ✓ Se l'indicatore del livello di potenza indica , il display si spegne dopo 2 minuti. Vedi capitolo "Risoluzione dei problemi" a pagina 80.
4. Impostare il livello di potenza della zona di cottura utilizzando i pulsanti  e .
 - ✓ Se non è stato impostato alcun livello di potenza, il piano cottura si spegne dopo 1 minuto.

Spegnimento del piano cottura





Solo CVI1350

1. Spegnere la zona di cottura toccando il pulsante  — finché l'indicatore del tempo non mostra .
 - ✓  è visualizzato finché una zona di cottura è calda.
2. Toccare il pulsante  per spegnere il piano cottura.

Solo CVI1525

1. Toccare il pulsante  della zona di cottura da spegnere.
2. Spegnere la zona di cottura toccando il pulsante  — finché l'indicatore del tempo non mostra .
 - ✓  è visualizzato finché una zona di cottura è calda.
3. Ripetere la procedura con l'altra zona di cottura quando è accesa.
4. Toccare il pulsante  per spegnere il piano cottura.

Utilizzo del blocco

- ▶ Toccare il pulsante  per bloccare il display.
- ✓ L'indicatore del tempo mostra .
- ✓ Tutti i pulsanti a sfioramento, ad eccezione di  e , sono disabilitati.
- ▶ Toccare il pulsante  e tenerlo premuto per alcuni secondi per sbloccare il display.

Utilizzo della funzione BOOST

Quando la funzione BOOST è attivata, la zona di cottura si riscalda per un massimo di 5 minuti a un livello di potenza superiore.

Solo CVI1525: la funzione BOOST può essere utilizzata soltanto nella zona di cottura **destra**.

Solo CVI1350

1. Assicurarsi che per la zona di cottura sia impostata la temperatura massima.

✓ Se la zona di cottura non si trova al livello di potenza massimo, l'indicatore del livello di potenza lampeggia.

2. Toccare il pulsante — o +.

3. Toccare il pulsante **B**.

✓ L'indicatore del livello di potenza mostra **P**.

✓ L'indicatore del livello di potenza torna a **9** dopo 5 minuti.

Disattivare la funzione BOOST nel modo seguente:

1. Toccare il pulsante — o +.

2. Toccare il pulsante **B**.

✓ La zona di cottura torna al livello di potenza impostato prima dell'attivazione della funzione BOOST.

Solo CVI1525

1. Assicurarsi che la zona di cottura su cui eseguire la funzione Boost sia impostata alla temperatura massima.

✓ Se la zona di cottura non si trova al livello di potenza massimo, gli indicatori del livello di potenza lampeggiano in modo alternato.

2. Toccare il pulsante  della zona di cottura **destra**.

✓ L'indicatore del livello di potenza del pulsante  selezionato lampeggia.

3. Toccare il pulsante **B**.

✓ L'indicatore del livello di potenza della zona di cottura selezionata mostra **P**.

✓ L'indicatore del livello di potenza della zona di cottura selezionata torna a **9** dopo 5 minuti.

Disattivare la funzione BOOST nel modo seguente:

1. Toccare il pulsante  della zona di cottura in cui è attiva la funzione BOOST.

2. Toccare il pulsante **B**.

✓ La zona di cottura torna al livello di potenza impostato prima dell'attivazione della funzione BOOST.

Utilizzo del timer

Solo CVI1350

1. Verificare che il piano cottura sia acceso.

2. Toccare il pulsante .

✓ L'indicatore del timer indica **30** minuti.

3. Impostare l'ora utilizzando i pulsanti — e +.

➤ Toccare i pulsanti — o + una volta per ridurre o aumentare il tempo di 1 minuto.

➤ Toccare e tenere premuti i pulsanti — o + per ridurre o aumentare il tempo di 10 minuti.

✓ Se il tempo impostato supera i 99 minuti, il timer torna automaticamente a 0 minuti.

✓ Viene eseguito il conto alla rovescia.

✓ L'indicatore del tempo visualizza il tempo rimanente.

✓ L'indicatore del tempo lampeggia per 5 secondi.

✓ L'indicatore del tempo visualizza -- al termine del tempo impostato.

✓ L'indicatore del livello di potenza mostra **H** finché la temperatura della zona di cottura non è inferiore a 60 °C.

4. Impostare il timer su  per spegnere la zona di cottura.

Solo CVI1525

1. Verificare che il piano cottura sia acceso.

2. Toccare il pulsante  per il quale impostare il timer.

3. Toccare il pulsante .

✓ L'indicatore del tempo indica **30** minuti.

✓ Il punto accanto all'indicatore del livello di potenza si accende per indicare che la zona è selezionata.

4. Impostare l'ora utilizzando i pulsanti — e +.

- Toccare i pulsanti — o + una volta per ridurre o aumentare il tempo di 1 minuto.
- Toccare e tenere premuti i pulsanti — o + per ridurre o aumentare il tempo di 10 minuti.

✓ Se il tempo impostato supera i 99 minuti, il timer torna automaticamente a 0 minuti.

✓ Viene eseguito il conto alla rovescia.

✓ L'indicatore del tempo visualizza il tempo rimanente.

✓ L'indicatore del tempo lampeggia per 5 secondi.

✓ L'indicatore del tempo visualizza -- al termine del tempo impostato.

✓ L'indicatore del livello di potenza mostra H finché la temperatura della zona di cottura non è inferiore a 60 °C.

5. Impostare il timer su 00 per spegnere la zona di cottura.

Impostazione del tempo per disattivare più zone di cottura:

1. Impostare un timer su entrambe le zone di cottura.

✓ Il timer mostra il tempo impostato più breve.

✓ Accanto all'indicatore di potenza si accende un punto che indica che il display del timer visualizza il tempo per quella zona di riscaldamento.

✓ Quando il timer è scaduto, la zona di cottura corrispondente si spegne automaticamente e mostra H finché la temperatura della zona di cottura non è inferiore a 60 °C.

2. Per controllare il tempo impostato dell'altra zona di cottura, toccare il pulsante  della zona di cottura di cui si deve controllare il tempo.

✓ Il timer visualizza il tempo rimanente di riscaldamento della zona di cottura.

Risparmio energetico

- Spegnere il piano cottura quando non è in uso.
- Per un utilizzo efficiente dell'energia, utilizzare una pentola di diametro pari a quello della zona di cottura selezionata (vedi capitolo "Specifiche tecniche" a pagina 82).
- Utilizzare sempre un coperchio durante la cottura.
- Utilizzare sempre la pentola più piccola possibile per la cottura.
- Ridurre l'alimentazione di energia non appena possibile.
- Disattivare l'alimentazione prima della fine del tempo di cottura.

Pulizia e manutenzione



AVVISO! Rischio di danni

- Per la pulizia non impiegare oggetti ruvidi o appuntiti perché potrebbero danneggiare il piano cottura.
- Rimuovere gli alimenti eventualmente versati con un raschietto per il vetro dopo aver lasciato raffreddare il piano cottura.
- Utilizzare solo detergenti commerciali standard.
- Non utilizzare getti forti o vapore per pulire il piano cottura.



NOTA

Il piano cottura deve essere ispezionato una volta l'anno da personale qualificato.

➤ Pulire il piano cottura un panno morbido umido.



Ulteriori istruzioni per la manutenzione dell'acciaio inossidabile sono disponibili online sul sito documents.dometic.com/?object_id=69917

Risoluzione dei problemi

Descrizione	Possibile causa	Soluzione
Il piano cottura non si accende.	Assenza di alimentazione.	<ul style="list-style-type: none"> ➤ Verificare che il piano cottura sia collegato all'alimentazione. ➤ Verificare che il piano cottura sia acceso. ➤ Verificare che non vi sia un'interruzione di corrente nella propria zona. ➤ Contattare il supporto del fabbricante (vedi l'ultima pagina di questo manuale).
I pulsanti a sfioramento non rispondono.	I pulsanti a sfioramento sono bloccati.	<ul style="list-style-type: none"> ➤ Sbloccare i pulsanti a sfioramento, vedi capitolo "Utilizzo del piano cottura" a pagina 77.
I pulsanti a sfioramento non reagiscono correttamente.	Il funzionamento è bloccato da sporcizia o acqua.	<ul style="list-style-type: none"> ➤ Assicurarsi che i pulsanti a sfioramento siano puliti e asciutti. ➤ Toccare i pulsanti a sfioramento solo con le mani pulite. ➤ Toccare i pulsanti a sfioramento con le punte delle dita e non con le unghie.
L'indicatore del livello di potenza mostra $\frac{\square}{\square}$ e $\frac{\square}{\square}$ in modo alternato.	<p>La pentola usata non è adatta per il piano cottura a induzione.</p> <p>La pentola è troppo piccola.</p> <p>La pentola non è posizionata correttamente sulla zona di cottura.</p> <p>Solo CVI1525: la pentola non è stata posizionata sulla zona di cottura accesa.</p>	<ul style="list-style-type: none"> ➤ Utilizzare pentole adatte. ➤ Posizionare la pentola correttamente.
Lieve ronzio	Causato dalla pentola.	-
Rumore della ventola	Si è accesa una ventola di raffreddamento integrata per impedire il surriscaldamento dei componenti elettronici.	-
La pentola non si scalda.	La pentola non è adatta per i piani cottura a induzione e quindi non può essere rilevata dal piano cottura.	<ul style="list-style-type: none"> ➤ Utilizzare pentole adatte, vedi capitolo "Scegliere le pentole giuste" a pagina 76.
Il piano cottura o una zona di cottura si sono spenti.	Il timer era attivo.	<ul style="list-style-type: none"> ➤ Accendere il piano cottura.
	La temperatura della zona di cottura è troppo alta.	<ul style="list-style-type: none"> ➤ Lasciar raffreddare il piano cottura.

Codici di errore

Codice di errore	Possibili cause	Soluzione
F3	Guasto del sensore di temperatura della zona di cottura.	► Contattare il supporto del fabbricante (vedi l'ultima pagina di questo manuale).
F4		
F9	Circuito aperto nel sensore di temperatura (IGBT).	► Contattare il supporto del fabbricante (vedi l'ultima pagina di questo manuale).
FA		
E1	La tensione di ingresso è troppo alta ($\geq 270 \pm 10$ V).	► Contattare il supporto del fabbricante (vedi l'ultima pagina di questo manuale).
E2	La tensione di ingresso è troppo bassa ($\leq 180 \pm 10$ V).	► Contattare il supporto del fabbricante (vedi l'ultima pagina di questo manuale).
E3	La temperatura della zona di cottura è troppo alta.	Il piano cottura si spegne automaticamente. ► Lasciar raffreddare il piano cottura.
E5	La ventola è bloccata. La bocchetta dell'aria è bloccata.	► Contattare il supporto del fabbricante (vedi l'ultima pagina di questo manuale).
E5	Alta temperatura del sensore di temperatura (IGBT)	► Contattare il supporto del fabbricante (vedi l'ultima pagina di questo manuale).
d0	Guasto del sensore di temperatura (NTC).	► Contattare il supporto del fabbricante (vedi l'ultima pagina di questo manuale).

Garanzia

Vale il termine di garanzia previsto dalla legge. Se il prodotto è difettoso, contattare il rivenditore di fiducia o la filiale del fabbricante nel proprio Paese (vedi dometic.com/dealer).

Per la gestione della riparazione e della garanzia è necessario inviare la seguente documentazione insieme al prodotto:

- una copia della ricevuta con la data di acquisto,
- il motivo della richiesta o la descrizione del guasto.

Tenere presente che le riparazioni eseguite in autonomia o da personale non professionista possono avere conseguenze sulla sicurezza e invalidare la garanzia.

Smaltimento

Riciclaggio del materiale da imballaggio



- Smaltire il materiale di imballaggio possibilmente negli appositi contenitori di riciclaggio.

Riciclaggio di prodotti con batterie non sostituibili, batterie ricaricabili o fonti di luce



- Se il prodotto contiene batterie non sostituibili, batterie ricaricabili o fonti di luce, non è necessario rimuoverle prima dello smaltimento.



- Per smaltire definitivamente il prodotto, informarsi presso il centro di riciclaggio più vicino o presso il proprio rivenditore specializzato sulle norme relative allo smaltimento.
- È possibile smaltire il prodotto gratuitamente.

Specifiche tecniche

	CVI1350	CVI1525
Tensione/frequenza	220 – 240 V~, 50 Hz	
Potenza		
Zona di cottura 1	2000 W, BOOST 2300 W/Ø180	1000 W/Ø180
Zona di cottura 2	–	1300 W, BOOST 1700 W/Ø180
Potenza totale	2300 W	2300 W
Dimensioni (L x P x A)	350 x 350 x 55 mm	525 x 350 x 55 mm
Diametro della zona di cottura	180 mm	
Ispezione/certificazione		

Lees deze gebruiksaanwijzing zorgvuldig door en volg alle instructies, richtlijnen en waarschuwingen in deze handleiding op om ervoor te zorgen dat u het product te allen tijde op de juiste manier installeert, gebruikt en onderhoudt. Deze gebruiksaanwijzing MOET bij dit product bewaard worden.

Door het product te gebruiken, bevestigt u hierbij dat u alle instructies, richtlijnen en waarschuwingen zorgvuldig hebt gelezen en dat u de voorwaarden zoals hierin beschreven begrijpt en accepteert. U gaat ermee akkoord dit product alleen te gebruiken voor het beoogde doel en de beoogde toepassing en in overeenstemming met de instructies, richtlijnen en waarschuwingen zoals beschreven in deze gebruiksaanwijzing en in overeenstemming met de geldende wet- en regelgeving. Het niet lezen en opvolgen van de hierin beschreven instructies en waarschuwingen kan leiden tot letsel voor uzelf en anderen, schade aan uw product of schade aan andere eigendommen in de omgeving. Deze gebruiksaanwijzing, met inbegrip van de instructies, richtlijnen en waarschuwingen, en de bijbehorende documentatie kan onderhevig zijn aan wijzigingen en updates. Actuele productinformatie vindt u op documents.dometic.com.

Inhoud

Verklaring van de symbolen	83
Veiligheidsaanwijzingen	83
Omvang van de levering	86
Doelgroep	86
Beoogd gebruik.	86
Technische beschrijving	87
Installatie.	88
Gebruik	88
Energie besparen.	92
Reiniging en onderhoud	92
Problemen oplossen	93
Garantie	94
Verwijdering.	94
Technische gegevens	95

Verklaring van de symbolen



WAARSCHUWING!

Veiligheidsaanwijzing: duidt op een gevaarlijke situatie die, indien deze niet wordt voorkomen, kan leiden tot ernstig letsel of de dood.



VOORZICHTIG!

Veiligheidsaanwijzing: duidt op een gevaarlijke situatie die, indien deze niet wordt voorkomen, kan leiden tot licht of matig letsel.



LET OP!

Duidt op een situatie die, indien deze niet wordt voorkomen, kan leiden tot materiële schade.



INSTRUCTIE

Aanvullende informatie voor het gebruik van het product.



VOORZICHTIG! Heet oppervlak

Geeft aan dat het gemarkeerde onderdeel heet kan zijn en niet achteloos mag worden aangeraakt.

Veiligheidsaanwijzingen

Algemene veiligheid



WAARSCHUWING! Het niet in acht nemen van deze waarschuwingen kan leiden tot ernstig letsel of de dood

Gevaar voor elektrische schokken

- Reparaties aan dit product mogen uitsluitend door vakmonteurs worden uitgevoerd. Door ondeskundige reparaties kunnen grote gevaren ontstaan.
- Koppel het toestel los van het stroomnet voordat u werkzaamheden of onderhoud aan het toestel uitvoert.
- Gebruik het toestel niet als het defect is.
- Koppel het toestel los van de stroomvoorziening als er een storing is door een technisch defect.
- Als de stroomkabel van het kooktoestel beschadigd is, moet deze, om gevaren te voorkomen, worden vervangen door de fabrikant, een klantenservice of vergelijkbaar bevoegd personeel.
- Breng geen wijzigingen aan dit product aan.
- Verwijder of vervang geen onderdelen van dit product.
- Als het oppervlak gebarsten is, dient u het toestel uit te schakelen om elektrische schokken te voorkomen.

Brandgevaar

- Dit toestel mag worden gebruikt door kinderen vanaf 8 jaar en ouder evenals door personen met verminderd fysiek, zintuiglijk of mentaal vermogen of gebrek aan kennis en ervaring, mits zij onder toezicht staan of zijn geïnstrueerd in het veilig gebruik van het toestel en zij inzicht hebben in de gevaren die het gebruik van het toestel met zich meebrengt.
- Kinderen moeten onder toezicht staan om te garanderen dat ze niet met het toestel spelen.
- Bewaar geen voorwerpen op de kookplaten.
- Houd een brandblusser of een ander middel om een vlam te doven gereed.
Zorg ervoor dat de brandblusser regelmatig wordt gecontroleerd door deskundig personeel.
- Sluit het toestel aan op een stroomkring met een stroomonderbreker die ervoor zorgt dat het toestel volledig wordt losgekoppeld van de stroomvoorziening.
- Kook niet zonder toezicht met vet of olie op de kookplaat.
Probeer een brand **nooit** met water te blussen. Schakelt het apparaat uit. Dek de vlam af met een deksel of een blusdeken.
- Schakel de kookplaat na gebruik uit en vertrouw niet op het beschermingsmechanisme.

Gevaar voor verbranding

- Het toestel en de toegankelijke onderdelen ervan worden tijdens gebruik heet.
Zorg ervoor dat u de verwarmingselementen niet aanraakt.
- Houd handen, gezicht en haar uit de buurt van branders.
- Kinderen jonger dan 8 jaar dienen uit de buurt te worden gehouden, tenzij zij voortdurend onder toezicht staan
- Houd kinderen en huisdieren op een veilige afstand.
- Houd alle activiteiten rond het toestel in de gaten om brandwonden of ander letsel te voorkomen.
- Laat het toestel afkoelen tot omgevingstemperatuur alvorens het met blote handen aan te raken.

- Gebruik uitsluitend kookplaatbeschermingsplaten die in het toestel zijn geïntegreerd of kookplaatbeschermingsplaten die door de fabrikant van het kooktoestel zijn ontworpen of die door de fabrikant van het toestel in de gebruiksaanwijzing zijn aangegeven als geschikt.

Gevaar voor de gezondheid

- Personen met een pacemaker of andere elektrische implantaten (bijvoorbeeld insulinepompen) moeten voordat ze dit toestel gebruiken contact opnemen met hun arts of de fabrikant van het implantaat, om er zeker van te zijn dat hun implantaten niet worden beïnvloed door het elektromagnetische veld.



LET OP! Gevaar voor schade

- Gebruik het toestel niet als werk- of opslagopervlak.
- Het toestel is niet bedoeld om te worden bediend door een externe timer of een apart afstandsbedieningssysteem.

Het toestel veilig monteren



WAARSCHUWING! Niet-inachtneming van deze instructies kan leiden tot ernstig letsel of de dood.

Gevaar voor elektrische schokken

- De elektrische installatie mag alleen worden uitgevoerd door bevoegd personeel.
- Dit toestel moet worden gemonteerd in overeenstemming met de van toepassing zijnde nationale regelgeving in het land van gebruik.
- Schakel de stroom uit waarop u het toestel wilt aansluiten.
- Sluit het toestel niet aan op de stroomvoorziening als er zichtbare schade is aan het toestel of het netsnoer.
- Installeer het toestel in een droge omgeving.
- Installeer het toestel niet direct boven een vaatwasmachine, vriezer, wasmachine of wasdroger.
- Het volgende moet in de vaste bedrading worden opgenomen in overeenstemming met de bedravingsregels: Een alpolige scheidingsschakelaar die ten minste 3 mm vrije ruimte in alle polen heeft; in geval van een lekstroom die hoger kan zijn 10 mA een aardlekschakelaar met een nominale restbedrijfsstroom van maximaal 30 mA; een ontkoppeling.

- Het toestel vereist een stroomvoorziening van ten minste 230 V/10 A. Controleer of het 230V-wisselspanningsnet dat door de camping wordt geleverd een zekering van meer dan 10 A heeft.
- Het toestel vereist een stroomvoorziening van ten minste 110 V/10 A. Controleer of het 110V-wisselspanningsnet dat door de camping wordt geleverd een zekering van meer dan 10 A heeft.



VOORZICHTIG! Niet-inachtneming van deze instructies kan leiden tot ernstig letsel of de dood.

Heet oppervlak

- Laat het toestel afkoelen voordat u het met blote handen aanraakt.

Brandgevaar

- Op het kookproces moet toezicht worden gehouden. Een kortdurend kookproces moet continu in de gaten worden gehouden.
- Plaats geen andere voorwerpen dan potten en pannen op of tegen dit product.
- Plaats geen container of iets dergelijks over het toestel.
- Houd ontvlambare voorwerpen uit de buurt van het toestel.
- Gebruik alleen droge onderleggers voor heet kookgerei.
- Schakel het toestel uit alvorens het kookgerei te verwijderen.

Gevaar voor verbranding

- Verplaats het toestel niet tijdens gebruik.
- Draag geen metalen voorwerpen tijdens gebruik van het toestel.
- Gebruik beschermende handschoenen bij de omgang met hete onderdelen.
- Aanraakbare onderdelen kunnen erg heet zijn. Houd jonge kinderen op afstand.
- Het gebruik van alcohol, geneesmiddelen of drugs kan uw bekwaamheid om dit apparaat op de juiste manier te monteren of veilig te bedienen, beïnvloeden.
- Metalen voorwerpen zoals messen, vorken, lepels en deksels mogen niet op de hete plaat worden geplaatst, omdat deze heet kunnen worden.

Gevaar voor de gezondheid

- Gebruik het niet voor het verwarmen van ruimtes.
- Gebruik dit product alleen als een volwassene erop kan letten.
- Reiniging en gebruikersonderhoud mogen niet door kinderen zonder toezicht worden uitgevoerd.

Brandgevaar

- Zorg ervoor dat er voldoende frisse lucht van buiten kastjes naar de bodem van het toestel stroomt.
- Als het toestel boven een lade of kast is geïnstalleerd, installeer dan een warmtebarrière onder de bodem van het toestel.
- Zorg ervoor dat de wandoppervlakken rondom het toestel hittebestendig en gemakkelijk te reinigen zijn.



LET OP! Gevaar voor schade

- Oefen geen kracht uit op de boven- en onderkant van het toestel tijdens de installatie.
- Zorg ervoor dat het werkoppervlak vlak en stevig is en dat er geen structurele elementen de benodigde ruimte belemmeren.
- Zorg ervoor dat het werkoppervlak is gemaakt van hittebestendig materiaal.
- Als het toestel boven een oven wordt geïnstalleerd, zorg er dan voor dat de oven een ingebouwde koelventilator heeft.

Veiligheid bij het gebruik van het toestel



WAARSCHUWING! Niet-inachtneming van deze instructies kan leiden tot licht tot matig letsel.

Gevaar voor elektrische schokken

- Gebruik het toestel niet als dit beschadigd is of niet correct werkt.
- Plaats geen chemicaliën, ontvlambare materialen of spuitbussen in de buurt van het toestel.

Brandgevaar

- Koken zonder toezicht op het toestel met vet of olie kan gevaarlijk zijn en brand veroorzaken.

Gevaar voor de gezondheid

- Gebruik het toestel uitsluitend op een goed geventileerde plaats.



LET OP! Gevaar voor schade

- Gebruik geen agressieve schuurmiddelen of scherpe metalen schrapers om het toestel schoon te maken, omdat deze krassen op het oppervlak kunnen achterlaten, waardoor het glas kan breken.
- Gebruik geen stoomreiniger.

Omvang van de levering

Onderdeel	Aantal
Kookplaat	1
Bevestigingsset	1
Montagehandleiding en gebruiksaanwijzing	1



INSTRUCTIE

De bevestigingsset is ook verkrijgbaar als reserveonderdeel.

Reserveonderdelen bestellen

1. Lees het productnummer (PNC) of onderdeelnummer (SKU) af van het typeplaatje.
2. Neem contact op met de dichtstbijzijnde Dometic-servicepartner of -dealer om een bestelling te plaatsen.

Doelgroep



De elektrische installatie en instelling van het toestel moeten worden uitgevoerd door een bevoegde elektricien die zijn vaardigheden en kennis met betrekking tot de constructie en werking van elektrische apparatuur en installaties heeft bewezen en die vertrouwd is met de van toepassing zijnde regelgeving van het land waarin de apparatuur moet worden geïnstalleerd en/of gebruikt en die een veiligheidstraining heeft gevolgd om de betrokken gevaren te identificeren en te vermijden.

Alle andere handelingen zijn ook bestemd voor niet-professionele gebruikers.

Beoogd gebruik

De kookplaat is geschikt voor het koken en opwarmen van eten. De kookplaat is bestemd voor gebruik in:

- Recreatievoertuigen
- Boten en op zee: montage in dagverblijven

De kookplaat is **niet** geschikt voor:

- Gebruik tijdens het rijden
- Gebruik voor het verwarmen van ruimtes
- Bediening via een externe timer of aparte afstandsbediening
- Boten en op zee: montage en gebruik op open dekken

Dit product is alleen geschikt voor het beoogde gebruik en de toepassing in overeenstemming met deze gebruiksaanwijzing.

Deze handleiding geeft informatie die nodig is voor een correcte installatie en/of correct gebruik van het product. Een slechte installatie en/of onjuist gebruik of onderhoud leidt tot onbevredigende prestaties en mogelijke storingen.

De fabrikant aanvaardt geen aansprakelijkheid voor letsel of schade aan het product die het gevolg is van:

- Onjuiste montage of aansluiting, inclusief te hoge spanning
- Onjuist onderhoud of gebruik van andere dan door de fabrikant geleverde originele reserveonderdelen
- Wijzigingen aan het product zonder uitdrukkelijke toestemming van de fabrikant
- Gebruik voor andere doeleinden dan beschreven in deze handleiding

Dometic behoudt zich het recht voor om het uiterlijk en de specificaties van het product te wijzigen.

Technische beschrijving

Het voedsel in het kookgerei wordt verwarmd door elektromagnetische trillingen.

De kookplaat is voorzien van een vergrendeling om kinderen te beschermen tegen mogelijk gevaar voor letsel. De kookplaat heeft een timer, een bescherming tegen oververhitting, een bescherming tegen ongeschikte voorwerpen en een timer voor automatische uitschakeling.

De kookplaten zijn verkrijgbaar in verschillende uitvoeringen:

- **CVI1350:** Kookplaat met één inductiezone.
- **CVI1525:** Kookplaat met twee inductiezones.

De kookplaat heeft 9 verschillende temperatuurstanden.

	CVI1350								
Vermogensniveau	1	2	3	4	5	6	7	8	9
Gemiddeld vermogen	120 W	200 W	500 W	800 W	1000 W	1200 W	1700 W	1800 W	2000 W

	CVI1525								
Vermogensniveau	1	2	3	4	5	6	7	8	9
Gemiddeld vermogen (linker zone)	100 W	200 W	300 W	400 W	500 W	600 W	700 W	800 W	1000 W
Gemiddeld vermogen (rechter zone)	100 W	200 W	300 W	400 W	500 W	1000 W	1100 W	1200 W	1300 W



INSTRUCTIE

- Het wattage kan variëren.
- Als de boostmodus wordt gebruikt, wordt er meer watt verbruikt (zie hoofdstuk „Technische gegevens“ op pagina 95).

Timer

De timer kan worden gebruikt om de kookzone automatisch uit te schakelen nadat de ingestelde tijd is verstreken. De timer kan worden ingesteld van 0 tot 99 minuten.

Bescherming tegen oververhitting

Een temperatuursensor bewaakt de temperatuur in de kookplaat. De kookplaat wordt uitgeschakeld als de temperatuursensor een te hoge temperatuur detecteert.

Bescherming tegen ongeschikte voorwerpen

Als kookgerei van een ongeschikt formaat, een niet-magnetisch voorwerp of een klein voorwerp op de kookplaat wordt gezet, schakelt de kookplaat na 1 minuut automatisch in de stand-bystand. De ventilator van de kookplaat koelt de kookplaat voor 1 minuut af.

Timer voor automatische uitschakeling

De timer voor automatische uitschakeling is een beschermingsfunctie voor de veiligheid. De functie schakelt de kookplaat automatisch uit na een bepaalde tijd. De automatische uitschakeltijden voor verschillende vermogensniveaus worden in de onderstaande tabel weergegeven:

Vermogensniveau	1	2	3	4	5	6	7	8	9
Uitschakeling (h)	8	8	8	4	4	4	2	2	2

Opbouw kookplaat (afb. 1, pagina 3)

Nr.	Beschrijving
1	Bedieningspaneel
2	Ventilatie
3	Kookzone
4	Glasplaat
5	Netsnoer

Bedieningsveld (afb. 2, pagina 3)

Er klinkt een pieptoon wanneer u op de aanraakknoppen drukt.

Nr.	Beschrijving
1	Aan/uit-knop
2	Indicator vermogensniveau
3	Knoppen voor verwarmingsniveau
4	Tijdindicator
5	Knop BOOST
6	Timersymbool
7	Vergrendelingsknop
8	Selectieknoppen voor kookzone

Installatie



WAARSCHUWING! Gevaar voor elektrische schokken

- Controleer of de spanning overeenkomt met de waarde op het typeplaatje.
- Controleer of de kabeldoorsneden van het netsnoer bestand zijn tegen de belasting op het typeplaatje.
- Let op de specificaties in hoofdstuk „Technische gegevens“ op pagina 95.
- Het netsnoer mag geen hete onderdelen aanraken en moet zodanig worden gelegd dat de temperatuur niet hoger wordt dan 75 °C.



WAARSCHUWING! Brandgevaar

- De veiligheidsafstand tussen de kookplaat en het toestel boven de kookplaat moet ten minste 500 mm bedragen (afb. 3, pagina 3).
- Zorg ervoor dat de kookplaat goed geventileerd is en dat de luchtinlaat en -uitlaat niet geblokkeerd zijn (afb. 3, pagina 3).



WAARSCHUWING! Gevaar voor schade

Gebruik een werkoppervlak van hittebestendig materiaal.



INSTRUCTIE

Zorg ervoor dat het netsnoer na de installatie niet toegankelijk is door kastdeuren of -laden.

1. Zorg ervoor dat de afstanden worden aangehouden zoals gespecificeerd in afb. 3, pagina 3.
2. Snijd het werkoppervlak uit, zie afb. 4, pagina 4.
De dikte van het werkoppervlak moet 10 – 40 mm bedragen.
3. Monteer de houders aan het werkoppervlak, zie afb. 5, pagina 4.
4. Monteer de afstandshouder aan de kookplaat, zie afb. 6, pagina 4.
5. Monteer de kookplaat op de houders, zie afb. 7, pagina 5.
6. Sluit het netsnoer aan, zie afb. 8, pagina 5.

Gebruik



WAARSCHUWING! Gevaar voor schade

- Schuif het kookgerei niet over de kookplaat.
- Til het kookgerei op wanneer u het van de kookplaat wilt verwijderen.



VOORZICHTIG!

Controleer of de netspanning en frequentie van de netvoeding van het schip overeenkomt met de gegevens op het apparaat.

Neem de volgende tips en aanbevelingen in acht:

- Als het toestel bedoeld is om te werken met omvormervoeding, moet de omvormer een minimaal nominaal continu uitgangsvermogen van 2300 W hebben en worden aangesloten op een lithiumaccubank met een accumanagementsysteem dat de benodigde belastingen kan toepassen.
- Als u een omvormer gebruikt met een uitgangsvermogen minder dan 2000 W, mag er slechts één inductiezone tegelijk worden gebruikt.
- Alleen CVI1525: beide inductiezones kunnen worden gebruikt met netspanning. Het vermogen aan wal van recreatieve voertuigen is echter beperkt tot 15 A. Door het gebruik van meerdere wisselstroomapparaten, zoals airconditioning, warmwatersystemen of airfryers, tegelijkertijd kan de ingang van het recreatieve voertuig overbelast raken. Verminder in dit geval de belasting en reset de aardlekschakelaar, indien nodig.
- De knoppen reageren op aanraking. Gebruik geen druk om de knoppen te bedienen.
- Gebruik voor de bediening de vingertop en niet de vingernagel.
- Zorg ervoor dat de knoppen altijd schoon en droog zijn, zodat de werking niet wordt beïnvloed.

Het juiste kookgerei kiezen



WAARSCHUWING! Gevaar voor de gezondheid

Verwarm geen lege pannen en gebruik geen kookgerei met een dunne bodem. Het kookgerei kan heel snel opwarmen. De bodem van het kookgerei kan smelten en de glasplaat beschadigen.



LET OP! Gevaar voor schade

Gebruik geen kookgerei met gekartelde randen of een gebogen bodem.



INSTRUCTIE

- Gebruik alleen kookgerei met een bodem die geschikt is voor inductiekookplaten.
- Gebruik geen kookgerei van zuiver roestvrij staal, aluminium of koper zonder een magnetische bodem, glas, hout, porselein, keramiek en aardewerk.

- Voer een magneettest uit om te controleren of uw kookgerei geschikt is voor de werking van de kookplaat door een magneet naar de bodem van het kookgerei toe te bewegen.
- ✓ Het kookgerei is geschikt voor de kookplaat als de magneet wordt aangetrokken door het kookgerei.
- Gebruik kookgerei met een bodemdiameter van minimaal 140 mm.

Verwarmingsinstelling







De volgende instellingen zijn richtlijnen. De exacte instelling is afhankelijk van het kookgerei en de hoeveelheid die moet worden bereid.

Verwarmings niveau	Geschiktheid
1 – 2	Opwarmen van kleine hoeveelheden voedsel Smelten van voedsel dat snel aanbrandt Alleen CVI1350: Langzaam sudderen Langzaam opwarmen
3 – 4	Alleen CVI1350: Opnieuw opwarmen Snel sudderen Rijst koken Alleen CVI1525: Langzaam sudderen
5 – 6	Pannenkoeken bakken Alleen CVI1525: Langzaam opwarmen Opnieuw opwarmen





Verwarmingsniveau	Geschiktheid
7-8	Sauteren Pasta koken Alleen CVI1525: Snel sudderen Rijst koken
9	Roerbakken Dichtschroeien Water koken



Het fornuis gebruiken

Alleen CVI1350

- Tik op de knop .
 - ✓ De indicatoren tonen - of --.
 - ✓ De stand-bystand is geactiveerd.
- Tik op de knop .
 - ✓ De indicator vermogensniveau toont .
- Plaats een geschikt kookgerei op de te gebruiken kookzone. Let op hoofdstuk „Het juiste kookgerei kiezen” op pagina 89.
 - ✓ Als de indicator vermogensniveau  toont, schakelt het display na 2 minuten uit. Zie hoofdstuk „Problemen oplossen” op pagina 93.
- Stel het vermogensniveau van de kookzone in met de knoppen  en .
 - ✓ De kookplaat schakelt na 1 minuut uit als er geen vermogensniveau wordt ingesteld.





Alleen CVI1525

- Tik op de knop .
 - ✓ De indicatoren tonen - of --.
 - ✓ De stand-bystand is geactiveerd.
- Plaats een geschikt kookgerei op de te gebruiken kookzone. Let op hoofdstuk „Het juiste kookgerei kiezen” op pagina 89.
- Tik op de knop  van de te gebruiken kookzone.
 - ✓ De indicator vermogensniveau toont .
 - ✓ Als de indicator vermogensniveau  toont, schakelt het display na 2 minuten uit. Zie hoofdstuk „Problemen oplossen” op pagina 93.





- Stel het vermogensniveau van de kookzone in met de knoppen  en .
- ✓ De kookplaat schakelt na 1 minuut uit als er geen vermogensniveau wordt ingesteld.

De kookplaat uitschakelen



Alleen CVI1350

- Schakel de kookzone uit door op de knop  — te tikken tot de tijdindicator  toont.
 - ✓  wordt weergegeven zolang een kookzone heet is.
- Op de knop  tikken om de kookplaat uit te schakelen

Alleen CVI1525

- Tik op de knop  van de uit te schakelen kookzone.
- Schakel de kookzone uit door op de knop  — te tikken tot de tijdindicator  toont.
 - ✓  wordt weergegeven zolang een kookzone heet is.
- Herhaal de procedure voor de andere kookzone wanneer deze is ingeschakeld.
- Tik op de knop  om de kookplaat uit te schakelen.

De vergrendeling gebruiken

- ▶ Tik op de knop  om het display te vergrendelen.
- ✓ De tijdindicator toont .
- ✓ Alle knoppen behalve de knop  en de knop  zijn gedeactiveerd.
- ▶ Tik op de knop  en houd deze enkele seconden ingedrukt om het display te ontgrendelen.

De BOOST-functie gebruiken

Als de BOOST-functie is geactiveerd, wordt de kookzone voor maximaal 5 minuten met een hoger vermogensniveau opgewarmd.

Alleen CVI1525: De BOOST-functie is alleen mogelijk op de kookzone **rechts**.

Alleen CVI1350

- Zorg ervoor dat de kookzone is ingesteld op de maximale temperatuur.

✓ Als de kookzone niet op het maximale vermogensniveau werkt, gaat de indicator vermogensniveau knipperen.

2. Tik op de knop of .

3. Tik op de knop **B**.

✓ De indicator vermogensniveau toont **P**.

✓ De indicator vermogensniveau keert na 5 minuten terug naar **9**.

Deactiveer de BOOST-functie als volgt:

1. Tik op de knop of .

2. Tik op de knop **B**.

✓ De kookzone keert terug naar het vermogensniveau dat was ingesteld voordat de BOOST-functie werd geactiveerd.

Alleen CVI1525

1. Zorg ervoor dat de kookzone waarop de BOOST-functie moet worden uitgevoerd is ingesteld op de maximale temperatuur.

✓ Als de kookzone niet op het maximale vermogensniveau werkt, knipperen de indicators vermogensniveau afwisselend.

2. Tik op de knop van de **rechter** kookzone.

✓ De indicator vermogensniveau van de geselecteerde knop knippert.

3. Tik op de knop **B**.

✓ De indicator vermogensniveau van de geselecteerde kookzone toont **P**.

✓ De indicator vermogensniveau van de geselecteerde kookzone keert na 5 minuten terug naar **9**.

Deactiveer de BOOST-functie als volgt:

1. Tik op de knop van de kookzone waarvoor de BOOST-functie is geactiveerd.

2. Tik op de knop **B**.

✓ De kookzone keert terug naar het vermogensniveau dat was ingesteld voordat de BOOST-functie werd geactiveerd.

De timer gebruiken

Alleen CVI1350

1. Zorg ervoor dat de kookplaat is ingeschakeld.

2. Tik op de knop .

✓ De tijdindicator geeft 30 minuten weer.

3. Stel de tijd in met de knoppen en .

➤ Tik op de knop of om de tijd met 1 minuut te verlagen of te verhogen.

➤ Tik op de knop of en houd deze ingedrukt om de tijd met 10 minuten te verlagen of te verhogen.

✓ Als de ingestelde tijd 99 minuten overschrijdt, keert de tijdindicatie automatisch terug naar 0 minuten.

✓ De tijd telt af.

✓ De tijdindicator toont de resterende tijd.

✓ De tijdindicator knippert 5 seconden.

✓ De tijdindicator toont -- als de ingestelde tijd is verstreken.

✓ De indicator vermogensniveau toont **H** totdat de temperatuur van de kookzone onder 60 °C is gedaald.

4. Stel de timer in op om de kookzone uit te schakelen.

Alleen CVI1525

1. Zorg ervoor dat de kookplaat is ingeschakeld.

2. Tik op de knop waarvoor de timer moet worden ingesteld.

3. Tik op de knop .

✓ De tijdindicator geeft 30 minuten weer.

✓ De stip naast de indicator vermogensniveau gaat branden om aan te geven dat de zone is geselecteerd.

4. Stel de tijd in met de knoppen en .

➤ Tik op de knop of om de tijd met 1 minuut te verlagen of te verhogen.

➤ Tik op de knop of en houd deze ingedrukt om de tijd met 10 minuten te verlagen of te verhogen.

- ✓ Als de ingestelde tijd 99 minuten overschrijdt, keert de tijdindicatie automatisch terug naar 0 minuten.
- ✓ De tijd telt af.
- ✓ De tijdindicator toont de resterende tijd.
- ✓ De tijdindicator knippert 5 seconden.
- ✓ De tijdindicator toont -- als de ingestelde tijd is verstreken.
- ✓ De indicator vermogensniveau toont H totdat de temperatuur van de kookzone onder 60 °C is gedaald.

5. Stel de timer in op  om de kookzone uit te schakelen.

De tijd instellen om meer dan één kookzone uit te schakelen:

1. Stel een timer in op beide kookzones.
 - ✓ De timer toont de kortste ingestelde tijd.
 - ✓ Naast de indicator vermogensniveau gaat een stip branden om aan te geven dat de timer de tijd voor die verwarmingszone weergeeft.
 - ✓ Wanneer de timer is afgelopen, schakelt de desbetreffende kookzone automatisch uit en toont deze H totdat de temperatuur van de kookzone onder 60 °C is gedaald.
2. Om de ingestelde tijd van de andere kookzone te controleren, tikt u op de knop  van de kookzone waarvan u de tijd wilt controleren.
 - ✓ De timer geeft de resterende tijd weer dat de kookzone wordt verwarmd.

Energie besparen

- ▶ Schakel de kookplaat uit als deze niet in gebruik is.
- ▶ Gebruik kookgerei met een diameter die even groot is als de geselecteerde kookzone om energie efficiënt te gebruiken (zie hoofdstuk „Technische gegevens” op pagina 95).
- ▶ Gebruik altijd een deksel tijdens het koken.
- ▶ Gebruik altijd het kleinst mogelijke kookgerei tijdens het koken.
- ▶ Verlaag de energietoevoer vroegtijdig.

- ▶ Draai de energietoevoer uit voordat de kooktijd is verstreken.

Reiniging en onderhoud



LET OP! Gevaar voor schade

- Gebruik geen scherpe of harde voorwerpen voor de reiniging, omdat deze de kookplaat kunnen beschadigen.
- Verwijder gemorst voedsel met een glazen schraper nadat de kookplaat is afgekoeld.
- Gebruik alleen gebruikelijke reinigingsmiddelen.
- Gebruik geen hogedrukreiniger of stoomreiniger om de kookplaat schoon te maken.



INSTRUCTIE

De kookplaat moet eenmaal per jaar door bevoegd personeel worden geïnspecteerd.

- ▶ Reinig de kookplaat met een zachte, vochtige doek.



Aanvullende onderhoudsinstructies voor roestvrij staal vindt u online op documents.dometic.com/?object_id=69917

Problemen oplossen

Beschrijving	Mogelijke oorzaak	Oplossing
De kookplaat kan niet worden ingeschakeld.	Geen stroom.	<ul style="list-style-type: none"> ➤ Zorg ervoor dat de kookplaat is aangesloten op de stroomvoorziening. ➤ Zorg ervoor dat de kookplaat is ingeschakeld. ➤ Controleer of er een stroomstoring in uw omgeving is. ➤ Neem contact op met de klantenservice van de fabrikant (zie achterzijde van deze handleiding).
De knoppen reageren niet.	De knoppen zijn vergrendeld.	<ul style="list-style-type: none"> ➤ Ontgrendel de knoppen, zie hoofdstuk „Het fornuis gebruiken” op pagina 90.
De knoppen reageren niet goed.	De werking wordt verhinderd door vuil of water.	<ul style="list-style-type: none"> ➤ Zorg ervoor dat de knoppen schoon en droog zijn. ➤ Zorg ervoor dat de knoppen met schone handen worden bediend. ➤ Zorg ervoor dat de knoppen met de vingertoppen worden bediend en niet met de vingernagels.
De indicator vermogensniveau toont afwisselend $\frac{1}{2}$ en $\frac{1}{4}$.	Er wordt kookgerei gebruikt dat niet geschikt is voor inductiekookplaten.	<ul style="list-style-type: none"> ➤ Gebruik geschikt kookgerei.
	Het kookgerei is te klein.	
	Het kookgerei is niet goed op de kookzone geplaatst.	<ul style="list-style-type: none"> ➤ Plaats het kookgerei op de juiste manier.
	Alleen CVI1525: Het kookgerei is niet op de ingeschakelde kookzone geplaatst.	
Laag zoemgeluid	Veroorzaakt door het kookgerei.	-
Ventilatorgeluid	Een ingebouwde koelventilator is ingeschakeld om de elektronica te beschermen tegen oververhitting.	-
Kookgerei wordt niet heet.	Het kookgerei is niet geschikt voor inductiekookplaten en kan daarom niet worden gedetecteerd door de kookplaat.	<ul style="list-style-type: none"> ➤ Gebruik geschikt kookgerei, zie hoofdstuk „Het juiste kookgerei kiezen” op pagina 89.
De kookplaat of een kookzone is automatisch uitgeschakeld.	De timer was actief.	<ul style="list-style-type: none"> ➤ Schakel de kookplaat in.
	De kookzonetemperatuur is te hoog.	<ul style="list-style-type: none"> ➤ Laat de kookplaat afkoelen.

Foutcodes

Foutcode	Mogelijke oorzaken	Oplossing
F3	Temperatuursensor van de kookzone defect.	▶ Neem contact op met de klantenservice van de fabrikant (zie achterzijde van deze handleiding).
F4		
F9	Temperatuursensor (IGBT) open kring.	▶ Neem contact op met de klantenservice van de fabrikant (zie achterzijde van deze handleiding).
FA		
E1	De ingangsspanning is te hoog ($\geq 270 \pm 10$ V).	▶ Neem contact op met de klantenservice van de fabrikant (zie achterzijde van deze handleiding).
E2	De ingangsspanning is te laag ($\leq 180 \pm 10$ V).	▶ Neem contact op met de klantenservice van de fabrikant (zie achterzijde van deze handleiding).
E3	De kookzonetemperatuur is te hoog.	De kookplaat wordt automatisch uitgeschakeld. ▶ Laat de kookplaat afkoelen.
E5	De ventilator is geblokkeerd. De luchtuitlaat is geblokkeerd.	▶ Neem contact op met de klantenservice van de fabrikant (zie achterzijde van deze handleiding).
E5	Hoge temperatuur van de temperatuursensor (IGBT)	▶ Neem contact op met de klantenservice van de fabrikant (zie achterzijde van deze handleiding).
d0	Temperatuursensor (NTC) defect.	▶ Neem contact op met de klantenservice van de fabrikant (zie achterzijde van deze handleiding).

Garantie

De wettelijke garantieperiode is van toepassing. Als het product defect is, neem dan contact op met de detailhandel of met het filiaal van de fabrikant in uw land (zie dometic.com/dealer).

Stuur voor de afhandeling van reparaties of garantie de volgende documenten mee:

- Een kopie van de factuur met datum van aankoop
- De reden voor de claim of een beschrijving van de fout

Houd er rekening mee dat eigenmachtige of niet-professionele reparatie gevolgen voor de veiligheid kan hebben en dat de garantie hierdoor kan komen te vervallen.

Verwijdering

Verpakkingsmateriaal recylen



- ▶ Gooi het verpakkingsmateriaal indien mogelijk altijd in recyclingafvalbakken.

Producten met niet-vervangbare batterijen, oplaadbare batterijen of lichtbronnen recylen



- ▶ Als het product niet-vervangbare batterijen, oplaadbare batterijen of lichtbronnen bevat, hoeft u die niet te verwijderen voordat u het product afvoert.



- ▶ Als u het product definitief weg wilt doen, vraag dan bij het dichtstbijzijnde afvalverwerkingsbedrijf of uw dealer naar de betreffende afvoervorschriften.
- ▶ Het product kan gratis worden afgevoerd.

Technische gegevens

	CVI1350	CVI1525
Spanning/frequentie	220 – 240 V~, 50 Hz	
Vermogen		
Kookzone 1	2000 W, BOOST 2300 W/Ø180	1000 W/Ø180
Kookzone 2	–	1300 W, BOOST 1700 W/Ø180
Totaal vermogen	2300 W	2300 W
Afmetingen (l x b x h)	350 x 350 x 55 mm	525 x 350 x 55 mm
Diameter kookzone	180 mm	
Inspectie/certificering		

Læs og følg alle disse anvisninger, retningslinjer og advarsler i denne produktvejledning grundigt for at sikre, at du altid installerer, bruger og vedligeholder produktet korrekt. Disse anvisninger SKAL opbevares sammen med dette produkt.

Ved at benytte produktet bekræfter du hermed, at du har læst alle anvisninger, retningslinjer og advarsler grundigt, og at du forstår og er indforstået med de vilkår og betingelser, der er fastlagt heri. Du er indforstået med kun at bruge dette produkt til det beregnede formål og anvendelse i overensstemmelse med anvisningerne, retningslinjerne og advarslerne i denne produktvejledning samt i overensstemmelse med alle de gældende love og forskrifter. Manglende læsning og ignorering af disse anvisninger og advarsler kan medføre kvæstelser på dig selv og andre, skade på dit produkt eller skade på anden ejendom i nærheden. Der tages forbehold for eventuelle ændringer og opdateringer af denne produktvejledning samt anvisningerne, retningslinjerne og advarslerne samt den tilhørende dokumentation. Se documents.domestic.com for de nyeste produktinformationer.

Indhold

Forklaring af symboler	96
Sikkerhedshenvisninger	96
Leveringsomfang	98
Målgruppe	99
Korrekt brug	99
Teknisk beskrivelse	99
Montering	100
Betjening	101
Energibesparelse	104
Rengøring og vedligeholdelse	104
Udbedring af fejl	105
Garanti	106
Bortskaffelse	106
Tekniske data	107

Forklaring af symboler



ADVARSEL!

Sikkerhedshenvisning: Angiver en farlig situation, som kan medføre dødsfald eller alvorlig kvæstelse, såfremt den ikke undgås.



FORSIGTIG!

Sikkerhedshenvisning: Angiver en farlig situation, som kan medføre mindre eller lette kvæstelser, såfremt den ikke undgås.



VIGTIGT!

Angiver en situation, som kan medføre materielle skader, såfremt den ikke undgås.



BEMÆRK

Supplerende oplysninger om betjening af produktet.



FORSIGTIG! Varm overflade

For at angive, at den markerede genstand kan være varm og ikke bør berøres uden at være forsigtig.

Sikkerhedshenvisninger

Grundlæggende sikkerhed



ADVARSEL! Hvis disse advarsler ikke overholdes, kan det medføre dødelige eller alvorlige kvæstelser

Fare for elektrisk stød

- Reparationer på dette produkt må kun foretages af fagfolk. Ved ukorrekte reparationer kan der opstå alvorlige farer.
- Afbryd apparatet fra netforsyningen, før der udføres arbejde eller vedligeholdelse på apparatet.
- Anvend ikke apparatet, hvis det er defekt.
- Afbryd apparatet fra strømforsyningen, hvis der er en fejlfunktion på grund af en teknisk defekt.
- Hvis dette madlavningsapparats strømkabel er beskadiget, skal det udskiftes af producenten, en servicerepræsentant eller en tilsvarende uddannet person for at forhindre sikkerhedsfarer.
- Produktet må ikke ændres.
- Du må ikke fjerne eller omplacere nogen af produktets komponenter.
- Hvis der er revner i overfladen, skal apparatet slukkes for at undgå risikoen for elektrisk stød.

Brandfare

- Dette apparat kan anvendes af børn over 8 år og personer med reducerede fysiske, sans- eller mentale evner eller uden erfaring eller viden, hvis de er under opsyn eller er blevet instrueret i sikker brug af apparatet og forstår de involverede farer.

- Børn skal overvåges for at sikre, at de ikke leger med apparatet.
- Opbevar ikke genstande på kogeoverflader.
- Hav en brandslukker eller andre egnede flammeslukningsmidler parat.
Sørg for, at brandslukkeren kontrolleres regelmæssigt af kompetent personale.
- Tilslut apparatet til et kredsløb, som har en beskyttelsesafbryder, som sikrer fuldstændig afbrydelse fra strømforsyningen.
- Lav ikke mad med fedt eller olie på kogepladen uden opsyn.
Forsøg **aldrig** at slukke en brand med vand.
Sluk apparatet. Dæk flammen med et låg eller et brandtæppe.
- Sluk kogepladen efter brug, og forlad dig ikke på beskyttelsesmekanismen.

Forbrændingsfare

- Apparatet og dets tilgængelige dele bliver varme under brug.
Der skal udvises forsigtighed for at undgå at berøre varmeelementerne.
- Hold hænder, ansigt og hår væk fra brænderne.
- Børn under 8 år skal holdes væk, medmindre de konstant overvåges
- Hold børn og dyr på sikker afstand.
- Hold øje med alle aktiviteter omkring apparatet for at undgå forbrændinger eller andre kvæstelser.
- Lad apparatet køle ned til omgivelsestemperaturen, før du berører det med de bare hænder.
- Anvend kun afskærmninger til kogepladen, som producenten af kogeapparatet har designet eller angivet, at de er egnede, eller afskærmninger til kogeplader, der er integreret i apparatet.

Sundhedsfare

- Personer med pacemakere eller andre elektriske implantater (som f.eks. insulinpumper) skal kontakte deres læge eller implantatproducent før brug af apparatet for at sikre, at deres implantater ikke påvirkes af den elektromagnetiske felt.



VIGTIGT! Fare for beskadigelse

- Anvend ikke apparatet som arbejds- eller opbevaringsoverflade.
- Apparatet er ikke beregnet til at blive betjent ved hjælp af en ekstern timer eller separat fjernstyringsystem.

Sikker installering af apparatet



ADVARSEL! Hvis disse anvisninger ikke overholdes, kan det medføre dødelige eller alvorlige kvæstelser.

Fare for elektrisk stød

- Den elektriske installation må kun foretages af autoriseret personale.
- Dette apparat skal installeres i overensstemmelse med alle gældende nationale bestemmelser i landet, hvor det bruges.
- Tænd apparatet, som du vil tilslutte apparatet til.
- Tilslut ikke apparatet til strømforsyningen, hvis der er synlige skader på apparatet eller spændingskablet.
- Installér apparatet i tørre omgivelser.
- Installér apparatet direkte over en opvaskemaskine, fryser, vaskemaskine eller tørretumbler.
- Følgende skal inkorporeres i den faste ledningsføring i overensstemmelse med reglerne for ledningsføringen: En alpolet afbrydelsesanordning, der som minimum har 3 mm afstande til alle poler, en fejlstrømsafbryder (FI-relæ) med en nominel driftsstrøm, der ikke overskrider 30 mA, når der findes en lækagestrøm, der kan overskride 10 mA, en afbrydelse.
- Apparatet kræver som minimum en strømforsyning på 230 V/10 A. Sørg for at sikre, at elnettet med 230 V vekselstrøm, der leveres på campingpladsen, har en sikring over 10 A.
- Apparatet kræver som minimum en strømforsyning på 110 V/10 A. Sørg for at sikre, at elnettet med 110 V vekselstrøm, der leveres på campingpladsen, har en sikring over 10 A.

Brandfare

- Sørg for, at der strømmer tilstrækkelig frisk luft møblets ydre til bunden af apparatet.
- Hvis apparatet er installeret over en skuffe eller et møbel, skal der installeres en termisk barriere under bunden af apparatet.
- Sørg for, at der er varmeresistente og rengøringsvenlige overflader som vægoverflader omkring apparatet.



VIGTIGT! Fare for beskadigelse

- Anvend ikke kraft på apparatets overside og bund under installation.

- Sørg for, at arbejdsoverfladen er firkantet og plan, og at strukturelle elementer ikke påvirker pladskravene.
- Sørg for, at arbejdsoverfladen er lavet af et varmeresistent materiale.
- Sørg for, at ovnen har en indbygget køleventilator, hvis apparatet installeres over en ovn.

Sikkerhed under anvendelse af apparatet



ADVARSEL! Hvis disse anvisninger ikke overholdes, kan det medføre mindre eller moderate kvæstelser.

Fare for elektrisk stød

- Anvend ikke apparatet, hvis det er beskadiget eller ikke fungerer korrekt.
- Anbring ikke kemikalier, brændbare materialer eller sprayaerosoler i nærheden af apparatet.

Brandfare

- Madlavning på apparatet med fedt eller olie uden opsyn kan være farligt og kan medføre en brand.

Sundhedsfare

- Anvend kun apparatet i et godt ventileret område.



FORSIGTIG! Hvis disse anvisninger ikke overholdes, kan det medføre dødelige eller alvorlige kvæstelser.

Varm overflade

- Lad apparatet køle af, før du berører det med bare hænder.

Brandfare

- Madlavningsprocessen skal være under opsyn. En kortfristet madlavningsproces skal være under opsyn hele tiden.
- Anbring ikke andre genstande end gryder og pander på eller mod dette produkt.
- Placér ikke en beholder eller tilsvarende over apparatet.
- Hold brændbare genstande væk apparatet.
- Brug kun tørre grydelapper til at håndtere varmt kogegrej.
- Sluk for apparatet, før du fjerner kogegrejet.

Forbrændingsfare

- Flyt ikke apparatet under brug.
- Bær ikke metalgenstande, når du betjener apparatet.

- Anvend beskyttelseshandsker under håndtering af varme komponenter.
- Tilgængelige dele kan være meget varme. Hold unge børn væk.
- Hvis du er påvirket af alkohol eller receptpligtig medicin eller ikke-receptpligtige stoffer, kan det forringe din evne til at samle eller betjene dette produkt korrekt.
- Metalgenstande som f.eks. knive, gaffler, skeer og låg bør ikke placeres på varmepladen, da de kan blive varme.

Sundhedsfare

- Må ikke anvendes som et varmeapparat.
- Betjen kun dette produkt, når en voksen har det under opsyn.
- Rengøring og vedligeholdelse må ikke udføres af børn uden opsyn.



VIGTIGT! Fare for beskadigelse

- Anvend ikke meget skrappe rengøringsmidler eller skarpe metalskrabere til at rengøre apparatet, da de kan ridse overfladen, hvilket kan medføre, at glasset splintrer.
- Anvend ikke en damprenser.

Leveringsomfang

Komponent	Antal
Kogetop	1
Fastgørelsessæt	1
Monterings- og betjeningsvejledning	1



BEMÆRK

Fastgørelsessættet kan også fås som reservedel.

Bestilling af reservedele

1. Aflæs produktnummeret (PNC) eller reservedelsnummeret (SKU) på datapladen.
2. Kontakt den nærmeste Dometic-servicepartner eller forhandler for at afgive bestillingen.

Målgruppe



Den elektriske installation og opsætning af apparatet skal udføres af en kvalificeret elektriker, som har godtgjort sine evner og sit kendskab med henblik på konstruktion og betjening af elektrisk udstyr og installationer, og som er bekendt med de gældende nationale forskrifter, hvor udstyret skal installeres og/eller anvendes, og som har modtaget sikkerhedsuddannelse med henblik på at kunne identificere og undgå de involverede farer.

Alle andre handlinger er også beregnet til ikke-professionelle brugere.

Korrekt brug

Kogepladen er egnet til at lave og opvarme mad. Kogepladen er beregnet til at blive anvendt i:

- Rekreative køretøjer
- Båd- og marinebrug: Installation i opholdsrum

Kogepladen er **ikke** egnet til:

- Anvendelse under kørsel
- Anvendelse som rumopvarmer
- Anvendelse via en ekstern timer eller separat fjernbetjening
- Båd- og marinebrug: Installation og betjening på åbne dæk

Dette produkt er kun egnet til dets beregnede formål og anvendelse i overensstemmelse med disse anvisninger.

Denne vejledning giver dig oplysninger om, hvad der er nødvendigt med henblik på en korrekt montering og/eller drift af produktet. Dårlig montering og/eller ukorrekt drift eller vedligeholdelse medfører utilstrækkelig ydeevne og mulige fejl.

Producenten påtager sig intet ansvar for kvæstelser eller skader i forbindelse med produktet, der skyldes:

- ukorrekt samling eller forbindelse inklusive for høj spænding
- ukorrekt vedligeholdelse eller brug af uoriginale reservedele, der ikke stammer fra producenten
- ændringer på produktet uden udtrykelig tilladelse fra producenten
- brug til andre formål end dem, der er beskrevet i vejledningen.

Dometic forbeholder sig ret til at ændre produktets udseende og produktspecifikationer.

Teknisk beskrivelse

Maden i kogegrejet opvarmes med elektromagnetiske vibrationer.

Kogepladen er udstyret med en lås for at beskytte børn mod mulig fare eller kvæstelser. Kogepladen har en timer, en overtemperaturbeskyttelse, en beskyttelse mod uegnede genstande og en automatisk frakoblingstimer.

Kogepladerne fås i forskellige versioner:

- **CVI1350:** Kogeplade med en induktionszone.
- **CVI1525:** Kogeplade med to induktionszoner.

Kogepladen har 9 forskellige temperaturindstillinger.

	CVI1350								
Effektniveau	1	2	3	4	5	6	7	8	9
Gennemsnitlig effekt	120 W	200 W	500 W	800 W	1000 W	1200 W	1700 W	1800 W	2000 W

	CVI1525								
Effektniveau	1	2	3	4	5	6	7	8	9
Gennemsnitlig effekt (venstre zone)	100 W	200 W	300 W	400 W	500 W	600 W	700 W	800 W	1000 W
Gennemsnitlig effekt (højre zone)	100 W	200 W	300 W	400 W	500 W	1000 W	1100 W	1200 W	1300 W



BEMÆRK

- Effekten kan variere.
- Hvis boost-tilstanden anvendes, forbruges der mere effekt (se kapitlet „Tekniske data“ på side 107).

Timer

Timeren kan anvendes til at slukke kogezone automatisk, når den indstillede tid er forløbet. Timeren kan indstiles fra 0 til 99 minutter.

Overtemperaturbeskyttelse

En temperatursensor overvåger temperaturen i kogepladen. Kogepladen slukker, hvis temperatursensoren registrerer en for høj temperatur.

Beskyttelse mod uegnede genstande

Hvis der stilles kogegrej med en egnet størrelse, en ikke-magnetisk genstand eller en lille genstand på kogepladen, skifter kogepladen automatisk til standbytilstand efter 1 minut. Kogepladens ventilator køler derefter kogepladen i 1 minut.

Automatisk frakoblingstimer

Den automatiske frakoblingstimer er en sikkerhedsbeskyttelsesfunktion. Funktionen frakobler kogepladen automatisk efter en bestemt tidsperiode. De automatiske frakoblingstider for forskellige effektniveauer vises i nedenstående tabel:

Effektniveau	1	2	3	4	5	6	7	8	9
Frakobling (h)	8	8	8	4	4	4	2	2	2

Kogepladestruktur (fig. 1, side 3)

Nr.	Beskrivelse
1	Betjeningspanel
2	Ventilation
3	Kogezone
4	Glasplade
5	Strømkabel

Kontrolpanel (fig. 2, side 3)

Der lyder et bip, når der trykkes på trykknapperne.

Nr.	Beskrivelse
1	Tænd/sluk-knap
2	Strømniveauvisning
3	Varmeniveauknapper
4	Tidsvisning
5	Tast BOOST
6	Timersymbol
7	Låsetast
8	Knapper til valg af kogezone

Montering



ADVARSEL! Fare for elektrisk stød

- Sørg for, at spændingen svarer til værdien på typemærkaten.
- Sørg for, at strømforsyningskablets afsnit kan modstå belastningen, der er angivet på typeskiltet.
- Se specifikationerne i kapitlet „Tekniske data“ på side 107.
- Strømforsyningskablet må ikke berøre varme dele og sæk føres, så dets temperatur ikke overskrider 75 °C.



ADVARSEL! Brandfare

- Sikkerhedsafstanden mellem kogepladen og apparatet over kogepladen skal være mindst 500 mm (fig. 3, side 3).
- Sørg for, at kogepladen er godt ventileret, og at luftindgangen og luftudtaget ikke blokeres (fig. 3, side 3).



ADVARSEL! Fare for beskadigelse

Anvend en arbejdsoverflade lavet af et varmeresistent materiale.



BEMÆRK

Sørg for, at der ikke er adgang til strømforsyningskablet gennem møbeldøre eller skuffer efter installation.

1. Sørg for, at afstandene overholdes som angivet i fig. **3**, side 3.
2. Skær arbejdsoverfladen ud, se fig. **4**, side 4. Arbejdsoverfladens tykkelse skal være 10 – 40 mm.
3. Montér beslagene på arbejdsoverfladen, se fig. **5**, side 4.
4. Montér afstandsholderen til kogepladen, se fig. **6**, side 4.
5. Montér kogepladen på beslagene, se fig. **7**, side 5.
6. Tilslut strømkablet, se fig. **8**, side 5.

Betjening



ADVARSEL! Fare for beskadigelse

- Skub ikke kogegegrej over kogepladen.
- Løft kogegegrejet, når du ønsker at fjerne det fra pladen.



FORSIGTIG!

Kontrollér, at skibets spænding og frekvensen for elnetttilslutningen passer til apparatets mærkning.

Overhold følgende tip og anbefalinger:

- Hvis apparatet er beregnet til at fungere med inverterstrøm, skal inverteren have en minimum konstant udgangseffekt på mindst 2300 W og være tilsluttet en litiumbatteribank med et batteristyringssystem, der kan påføre de nødvendige belastninger.
- Hvis du bruger en inverter med en effekt på mindre end 2000 W, bør der kun anvendes én induktionszone ad gangen.
- Kun CVI1525: Begge induktionszoner kan bruges sammen med netstrømsforsyning. Landstrømseffekten for et fritidskøretøj er dog begrænset til 15 A. Drift af flere AC-apparater, f.eks. klima anlæg, varmtvandssystemer eller air fryers samtidig, kan overbelaste fritidskøretøjets tilførte effekt. I dette tilfælde skal belastningen reduceres, og fejlstrømsafbryderen skal nulstilles, hvis det er nødvendigt.
- Knapperne reagerer på berøring. Anvend ikke tryk til at betjene knapperne.

- Anvend fingerspidsen og ikke neglen til at betjene.
- Sørg for, at knapperne altid er rene og tørre, så betjeningen ikke påvirkes.

Valg af det rigtige kogegegrej



ADVARSEL! Sundhedsfare

Opvarm ikke tomme gryder eller pander, og anvend ikke kogegegrej med en tynd bund. Kogegegrejet kan opvarmes meget hurtigt. Kogegegrejets bund kan smelte og beskadige glaspladen.



VIGTIGT! Fare for beskadigelse

Anvend ikke kogegegrej med takkede kanter eller en hvælvet bund.



BEMÆRK

- Anvend kun kogegegrej med en bund, der er egnet til at koge med induction.
- Anvend ikke kogegegrej, der er lavet af rent rustfrit stål, aluminium eller kobber uden en magnetisk bund, glas, træ, porcelæn, keramik og lertøj.

- ▶ Udfør en magnettest for at kontrollere, om dit kogegegrej er egnet til kogepladens funktion ved at bevæge en magnet mod bunden af kogegegrejet.
- ✓ Kogegegrejet er egnet til kogepladen, når magneten tiltrækkes af kogegegrejet.
- ▶ Anvend kogegegrej med en bunddiameter på min. 140 mm.



Varmeindstillinger

Følgende indstillinger er vejledninger. Den nøjagtige indstilling afhænger af kogegrejet og mængden, der skal tilberedes.

Varmeniveau	Egnethed
1 – 2	Opvarmning af små mængder levnedsmidler Smeltning af levnedsmidler, som brænder på hurtigt Kun CVI1350: Simre langsomt Opvarme langsomt
3 – 4	Kun CVI1350: Genopvarme Simre hurtigt Koge ris Kun CVI1525: Simre langsomt
5 – 6	Lave pandekager Kun CVI1525: Opvarme langsomt Genopvarme
7 – 8	Sautéré Koge pasta Kun CVI1525: Simre hurtigt Koge ris
9	Lynstege Svitse Koge vand

Brug af kogepladen

Kun CVI1350





- Berør knappen .
✓ Visningerne viser - eller -- .
✓ Standbytilstanden er aktiveret.
- Berør knappen .
✓ Strømniveauvisningen viser .
- Anbring egnet kogegrej på kogezone, der skal anvendes. Se kapitlet „Valg af det rigtige kogegrej“ på side 101.

✓ Hvis strømniveauvisningen viser , slukker displayet efter 2 minutter. Se kapitlet „Udbedring af fejl“ på side 105.

- Indstil kogezone strømniveau med knappen — og + .



✓ Kogepladen slukker efter 1 minut, hvis der ikke er indstillet et strømniveau.

Kun CVI1525



- Berør knappen .
✓ Visningerne viser - eller -- .
✓ Standbytilstanden er aktiveret.
- Anbring egnet kogegrej på kogezone, der skal anvendes. Se kapitlet „Valg af det rigtige kogegrej“ på side 101.
- Berør knappen  på kogezone, som skal anvendes.
✓ Strømniveauvisningen viser .
✓ Hvis strømniveauvisningen viser , slukker displayet efter 2 minutter. Se kapitlet „Udbedring af fejl“ på side 105.
- Indstil kogezone strømniveau med knappen — og + .
✓ Kogepladen slukker efter 1 minut, hvis der ikke er indstillet et strømniveau.

Frakobling af kogepladen





Kun CVI1350

- Sluk kogezone ved at berøre knappen —, indtil tidsvisningen viser .
- Tryk på knappen  for at slukke kogepladen.

Kun CVI1525

- Berør knappen  på kogezone, som skal slukkes.
- Sluk kogezone ved at berøre knappen —, indtil tidsvisningen viser .
- ✓ H vises, så længe en kogezone er varm.
- Gentag proceduren den anden kogezone, når den er tændt.
- Tryk på knappen  for at slukke kogepladen.

Brug af låsen





- ▶ Berør knappen  for at låse displayet.
- ✓ Tidsvisningen viser  .
- ✓ Alle berøringsknapper bortset fra knappen  og knappen  er deaktiveret.
- ▶ Berør knappen , og hold den inde i et par sekunder for at låse displayet op.

Brug af BOOST-funktionen



Når BOOST-funktionen er aktiveret, opvarmes kogezoneen i op til maks. 5 minutter ved et højere strømniveau.

Kun CVI1525: BOOST-funktionen kan kun udføres på den **højre** kogezone.



Kun CVI1350



1. Sørg for, at kogezoneen er indstillet på den maks. temperatur.
- ✓ Hvis kogezoneen ikke betjenes på det maks. strømniveau, blinker strømniveauvisningen.
2. Berør knappen  eller .
 3. Berør knappen **B** .
- ✓ Strømniveauvisningen viser .
 - ✓ Strømniveauvisningen skifter tilbage til  efter 5 minutter.

Deaktivér BOOST-funktionen som følger:

1. Berør knappen  eller .
 2. Berør knappen **B** .
- ✓ Kogezoneen skifter tilbage til strømniveauet, som blev indstillet, før BOOST-funktionen blev aktiveret.

Kun CVI1525

1. Sørg for, at kogezoneen, hvor BOOST-funktionen skal udføres, er indstillet på den maks. temperatur.
- ✓ Hvis kogezoneen ikke betjenes på det maks. strømniveau, blinker strømniveauvisningerne skiftevis.
2. Berør knappen  for den **højre** kogezone.
- ✓ Strømniveauvisningen på den valgte knap  blinker.
3. Berør knappen **B** .











- ✓ Strømniveauvisningen for den valgte kogezone viser  .
- ✓ Strømniveauvisningen for den valgte kogezone skifter tilbage til  efter 5 minutter.

Deaktivér BOOST-funktionen som følger:



1. Berør knappen  på kogezoneen, hvor BOOST-funktionen er aktiveret.
 2. Berør knappen **B** .
- ✓ Kogezoneen skifter tilbage til strømniveauet, som blev indstillet, før BOOST-funktionen blev aktiveret.

Brug af timeren

Kun CVI1350

1. Sørg for, at kogepladen er tændt.
 2. Berør knappen .
- ✓ Timervisningen viser  minutter.
3. Indstil tiden med knappen  og .
- ▶ Berør knappen  eller  en gang for at reducere eller forøge tiden med 1 minut.
 - ▶ Berør og hold knappen  eller  nede for at reducere eller forøge tiden med 10 minutter.
- ✓ Hvis den indstillede tid overskrider 99 minutter, skifter timeren automatisk tilbage til 0 minutter.
 - ✓ Tiden tæller ned.
 - ✓ Tidsvisningen viser den resterende tid.
 - ✓ Tidsvisningen blinker i 5 sekunder.
 - ✓ Tidsvisningen viser  , når den indstillede tid er forløbet.
 - ✓ Strømniveauvisningen viser  , indtil kogezoneens temperatur er under 60 °C.
4. Indstil timeren på  for at slukke kogezoneen.

Kun CVI1525

1. Sørg for, at kogepladen er tændt.
 2. Berør knappen , som timeren skal indstilles for.
 3. Berør knappen .
- ✓ Tidsvisningen viser  minutter.

✓ Punktet ved siden af strømniveauvisningen lyser for at vise, at zonen er valgt.

4. Indstil tiden med knappen — og +.

- Berør knappen — eller + en gang for at reducere eller forøge tiden med 1 minut.
- Berør og hold knappen — eller + nede for at reducere eller forøge tiden med 10 minutter.

✓ Hvis den indstillede tid overskrider 99 minutter, skifter timeren automatisk tilbage til 0 minutter.

✓ Tiden tæller ned.

✓ Tidsvisningen viser den resterende tid.

✓ Tidsvisningen blinker i 5 sekunder.

✓ Tidsvisningen viser --, når indstillingstiden er forløbet.

✓ Strømniveauvisningen viser H, indtil kogezone-ns temperatur er under 60 °C.

5. Indstil timeren på  for at slukke kogezone.

Indstilling af tiden til at slukke mere end en kogezone:

1. Indstil en timer på begge kogezone.

✓ Timeren viser den korteste indstillede tid.

✓ Et punkt lyser ved siden af strømindikatoren, der viser, at timervisningen viser tiden for denne varmezone.

✓ Når timeren er udløbet, slukker den tilsvarende kogezone automatisk og viser H, indtil kogezone-ns har en temperatur under 60 °C.

2. Berør knappen  på kogezone, hvis tid skal kontrolleres, for at kontrollere den indstillede tid for den anden kogezone.

✓ Timeren viser den resterende tid, som kogezone opvarmes.

Energibesparelse

➤ Sluk kogepladen, hvis den ikke er i brug.

➤ Anvend et kogegrej, hvis diameter er så stor som den valgte kogezone for at anvende energi effektivitet (se kapitlet „Tekniske data“ på side 107).

➤ Anvend altid et låg, når der laves mad.

➤ Anvend altid det mindste mulige kogegrej, når der laves mad.

➤ Reducér energiforsyningen tidligt.

➤ Sluk energiforsyningen før afslutningen af kogetiden.

Rengøring og vedligeholdelse



VIGTIGT! Fare for beskadigelse

- Anvend ikke skarpe eller hårde genstande til rengøringen, da det kan beskadige kogepladen.
- Fjern spildte levnedsmidler med en glasskraber, når kogepladen er kølet af.
- Brug kun almindelige rengøringsmidler.
- Anvend ikke en kraftig stråle eller en damprenser til at rengøre kogepladen.



BEMÆRK

Kogepladen skal inspiceres en gang oom året af kvalificeret personale.

➤ Rengør kogepladen med en blød, fugtig klud.



Find yderligere plejeanvisninger for rustfrit stål online under documents.dometic.com/?object_id=69917

Udbedring af fejl

Beskrivelse	Mulig årsag	Løsning
Kogepladen kan ikke tændes.	Ingen strøm.	<ul style="list-style-type: none"> ➤ Sørg for, at kogepladen er tilsluttet til strømfor- syningen. ➤ Sørg for, at kogepladen er tændt. ➤ Kontrollér, om der er en strømafbrydelse i dit område. ➤ Kontakt producentens support (se bagsiden af denne vejledning).
Berøringsknapperne reagerer ikke.	Berøringsknapperne er låst.	<ul style="list-style-type: none"> ➤ Lås berøringsknapperne op, se kapitlet „Brug af kogepladen“ på side 102.
Berøringsknapperne reagerer ikke korrekt.	Betjeningen er blokeret af snart eller vand.	<ul style="list-style-type: none"> ➤ Sørg for, at berøringsknapperne er rene og tørre. ➤ Sørg for, at berøringsknapperne betjenes med rene hænder. ➤ Sørg for, at berøringsknapperne betjenes med fingerspidserne og ikke med negle.
Strømniveauvisningen viser $\frac{1}{2}$ og $\frac{1}{4}$ skiftevis.	Der anvendes kogegrej, der ikke er egnet til induktionskomfuret.	<ul style="list-style-type: none"> ➤ Anvend egnet kogegrej.
	Kogegrejet er for lille.	
	Kogegrejet er ikke placeret korrekt på kogezone.	<ul style="list-style-type: none"> ➤ Anbring kogegrejet korrekt.
	Kun CVI1525: Kogegrejet er ikke blevet placeret på kogezone, som er tændt.	
Summer lidt	Forårsaget af kogegrejet.	–
Ventilatorstøj	En indbygget køleventilator er tændt for at beskytte elektronikken mod overophedning.	–
Kogegrejet bliver ikke varmt.	Kogegrejet er ikke egnet til indukti- onskomfurer og kan derfor ikke registreres af kogepladen.	<ul style="list-style-type: none"> ➤ Anvend egnet kogegrej, se kapitlet „Valg af det rigtige kogegrej“ på side 101.
Kogepladen eller en kogezone har slukket af sig selv.	Timeren var aktiv.	<ul style="list-style-type: none"> ➤ Tænd kogepladen.
	Kogezone er for høj.	<ul style="list-style-type: none"> ➤ Lad kogepladen køle af.

Fejlkoder

Fejlkode	Mulige årsager	Løsning
F3	Fejl ved kogezoneens temperaturfø- ler.	► Kontakt producentens support (se bagsi- den af denne vejledning).
F4		
F9	Temperaturføler (IGBT) åbent kredsløb.	► Kontakt producentens support (se bagsi- den af denne vejledning).
FA		
E1	Indgangsspændingen er for høj ($\geq 270 \pm 10$ V).	► Kontakt producentens support (se bagsi- den af denne vejledning).
E2	Indgangsspændingen er for lav ($\leq 180 \pm 10$ V).	► Kontakt producentens support (se bagsi- den af denne vejledning).
E3	Kogezonen er for høj.	Kogepladen slukker automatisk. ► Lad kogepladen køle af.
E5	Ventilatoren er blokeret. Luftudtaget er blokeret.	► Kontakt producentens support (se bagsi- den af denne vejledning).
E5	Høj temperatur for temperaturføle- ren (IGBT)	► Kontakt producentens support (se bagsi- den af denne vejledning).
d0	Fejl ved temperaturføler (NTC).	► Kontakt producentens support (se bagsi- den af denne vejledning).

Garanti

Den lovbestemte garantiperiode gælder. Hvis produktet er defekt, bedes du kontakte din forhandler eller producentens afdeling i dit land (se dometic.com/dealer).

Ved reparation eller krav om garanti skal du medsende følgende bilag:

- En kopi af regningen med købsdato
- En reklamerationsgrund eller en fejlbeskrivelse.

Vær opmærksom på, at egne eller uprofessionelle reparationer kan har sikkerhedsmæssige konsekvenser og kan gøre garantien ugyldig.

Bortskaffelse

Genbrug af emballagemateriale



- Bortskaf så vidt muligt emballagemateriale sammen med det tilsvarende genbrugsaffald.

Genbrug af produkter med batterier, genopladelige batterier eller lyskilder, der ikke kan udskiftes



- Hvis produktet indeholder batterier, genopladelige batterier eller lyskilder, der ikke kan udskiftes, skal du ikke fjerne dem før bortskaffelse.



- Hvis du vil bortskaffe produktet endegyldigt, skal du kontakte den nærmeste genbrugsstation eller din faghandel for at få de pågældende forskrifter om bortskaffelse.
- Produktet kan bortskaffes uden gebyr.

Tekniske data

	CVI1350	CVI1525
Spænding/frekvens	220 – 240 V~, 50 Hz	
Effekt		
Kølezone 1	2000 W, BOOST 2300 W/Ø180	1000 W/Ø180
Kølezone 2	–	1300 W, BOOST 1700 W/Ø180
Samlet effekt	2300 W	2300 W
Mål (L x B x H)	350 x 350 x 55 mm	525 x 350 x 55 mm
Køgezonediameter	180 mm	
Inspektion/certificering		

Läs och följ noggrant alla instruktioner, direktiv och varningar i den här produkthandboken för att säkerställa att du alltid installerar, använder och underhåller produkten på rätt sätt. Dessa instruktioner MÅSTE förvaras tillsammans med produkten.

Genom att använda produkten bekräftar du härmed att du noggrant har läst alla instruktioner, direktiv och varningar och att du förstår och är införstådd med att följa de villkor som anges här. Du är införstådd med att endast använda denna produkt i avsett syfte och i enlighet med instruktionerna, direktiven och varningarna som anges i denna produkthandbok samt i enlighet med alla gällande lagar och bestämmelser. Om du inte läser och följer instruktionerna och varningarna som anges här kan det leda till personskador på dig eller andra, på produkten eller annan egendom i närheten. Denna produkthandbok, inklusive instruktionerna, direktiven och varningarna samt relaterad information, kan ändras och uppdateras. För uppdaterad produktinformation, besök documents.dometic.com.

Innehåll

Symbolförklaring	108
Säkerhetsanvisningar	108
Leveransomfattning	110
Målgrupp	111
Avsedd användning	111
Teknisk beskrivning	111
Installation	113
Användning	113
Spara energi	117
Rengöring och skötsel	117
Felsökning	118
Garanti	119
Avfallshantering	119
Tekniska data	120

Symbolförklaring



WARNING!

Säkerhetsanvisning: Anger en farlig situation som, om den inte kan undvikas, kan leda till döden eller allvarlig personskada.



AKTA!

Säkerhetsanvisning: Anger en farlig situation som, om den inte kan undvikas, leder lindrig eller måttlig personskada.



OBSERVERA!

Anger en situation som, om den inte kan undvikas, kan leda till materiell skada.



ANVISNING

Kompletterande information om användning av produkten.



AKTA! Het yta

För att indikera att den markerade artikeln kan vara het och att den inte ska vidröras utan försiktighet.

Säkerhetsanvisningar

Allmänna säkerhetsanvisningar



WARNING! Om man underlåter att följa de här varningarna kan följden bli dödsfall eller allvarlig personskada!

Risk för dödsfall på grund av elektricitet

- Reparationer på produkten får utföras endast av behörig personal. Icke fackmässiga reparationer kan medföra allvarliga risker.
- Koppla bort apparaten från nätanslutningen innan du utför något arbete eller underhåll på apparaten.
- Använd inte apparaten när den är defekt.
- Koppla bort apparaten från strömförsörjningen om det finns ett fel på grund av tekniska defekter.
- Om kylapparatens anslutningskabel skadas måste den, av säkerhetsskäl, bytas ut av tillverkaren, kundtjänst eller någon person med motsvarande behörighet.
- Ändra inget på den här produkten.
- Ta inte bort eller byt ut några av produktens komponenter.
- Om det finns sprickor på ytan, stäng av apparaten för att undvika elektriska stötar.

Brandrisk

- Barn från åtta års ålder, personer med nedsatt fysisk, sensorisk eller mental förmåga, eller personer med bristande erfarenhet och kunskaper får använda den här apparaten förutsatt att de hålls under uppsikt eller om de har fått anvisningar om hur man använder den här apparaten på ett säkert sätt och känner till vilka risker som är förknippade med användningen.
- Barn måste hållas under uppsikt så att de inte leker med apparaten.
- Förvara inte föremål på spishällen.
- Se till att ha en brandsläckare eller annan lämplig släckutrustning redo att användas. Säkerställ att brandsläckaren kontrolleras av fackpersonal med jämna mellanrum.
- Anslut apparaten till en krets som har en jordfelsbrytare som garanterar att apparaten är helt bortkopplad från strömförsörjningen.
- Håll alltid uppsikt över spishällen när du lagar mat med fett eller olja. Försök **aldrig** att släcka en eld med vatten. Stäng av apparaten. Täck över lågorna med ett lock eller en brandfilt.
- Efter användning, stäng av spishällen och lita inte på skyddsmekanism.

Risk för brännskada

- Apparaten och dess åtkomliga delar blir heta under användning. Var försiktig så att du inte vidrör dess varma delar.
- Håll händer, ansikte och hår borta från brännare.
- Barn under 8 år ska hållas utom räckhåll om de inte övervakas noga
- Håll barn och husdjur på säkert avstånd från produkten.
- Håll uppsikt över all aktivitet kring apparaten för att undvika brännskador eller andra personskador.
- Låt apparaten svalna till omgivningstemperatur innan du fattar tag i den med bara händerna.
- Använd endast spishällsskydd som är konstruerade av utrustningens tillverkare eller som rekommenderas av utrustningens tillverkare i bruksanvisningen eller spishällsskydd som medföljer utrustningen.

Hälsorisk

- Personer med pacemakers eller andra elektriska implantat (som t.ex. insulinpumpar) måste rådgöra med en läkare eller implantatets tillverkare innan de använder apparaten för att säkerställa att deras implantat inte påverkas av det elektromagnetiska fältet.



OBSERVERA! Risk för skada

- Använd inte apparaten som arbetsytta eller förvaringsytta.
- Denna apparat är inte avsedd att styras via en extern timer eller separata fjärrkontrollsystem.

Säkerhet vid installering av apparaten



WARNING! Om inte dessa anvisningar följs kan det leda till dödsfall eller allvarliga personskador.

Risk för dödsfall på grund av elektricitet

- Den elektriska installationen får endast utföras av auktoriserad personal.
- Apparaten måste monteras i enlighet med gällande nationella bestämmelser i landet där den används.
- Stäng av strömmen på det ställe du vill ansluta apparaten.
- Anslut inte apparaten till strömförsörjningen om det finns synliga skador på apparaten eller elkabeln.
- Installera apparaten i en torr miljö.
- Installera inte apparaten direkt ovanför en diskmaskin, frys, tvättmaskin eller torktumlare.
- Följande måste integreras i den fasta ledningsdragningen, enligt bestämmelserna för elledningar: En allpolig frångkopplingsanordning som har minst 3 mm utrymme i alla poler; vid läckström som kan överskrida 10 mA en jordfelsbrytare (RCD) med en nominell restström som inte överskrider 30 mA; en brytare.
- Apparaten kräver minst en 230 V/10 A strömförsörjning. Säkerställ att 230 V nätanslutningen, som finns på campingen, har en säkring med större storlek än 10 A.
- Apparaten kräver minst en 110 V/10 A strömförsörjning. Säkerställ att 110 V nätanslutningen, som finns på campingen, har en säkring med större storlek än 10 A.

Brandrisk

- Säkerställ att det finns ett tillräckligt flöde med friskluft via inbyggnadsskåpet till basdelen av apparaten.
- Om apparaten är installerad ovanför en låda eller skåp, installera ett termiskt skydd under apparatens basdel.
- Säkerställ att väggytorna runt apparaten är värmebeständiga och enkla att rengöra.



OBSERVERA! Risk för skada

- Använd inget våld vid installationen av apparaten, särskilt på toppen och botten av apparaten.
- Säkerställ att arbetsytan är vinkelrät och plan och att inga konstruktionselement påverkar kraven på utrymme.
- Säkerställ att arbetsytan är tillverkad av ett värmebeständigt material.
- Om en apparat installeras ovanför en ugn, säkerställ att ugnen har en inbyggd kylfläkt.

Säkerhet vid användning av apparaten



WARNING! Om inte dessa anvisningar följs kan det leda till lindriga eller måttliga personskador.

Risk för dödsfall på grund av elektricitet

- Använd inte apparaten om den är skadad eller inte fungerar på rätt sätt.
- Ställ inga kemikalier, brännbara material eller aerosolsprayer nära apparaten.

Brandrisk

- Matlagning utan uppsikt med fett eller olja kan vara farligt och orsaka bränder.

Hälsorisk

- Använd endast apparaten i väl ventilerade utrymmen.



AKTA! Om inte dessa anvisningar följs kan det leda till dödsfall eller allvarliga personskador.

Het yta

- Låt apparaten svalna ordentligt innan du rör vid den med bara händerna.

Brandrisk

- Matlagningen måste hållas under uppsikt. En kort matlagingsprocess måste alltid hållas under uppsikt.
- Ställ inte några andra föremål än kastruller och pannor på eller mot denna produkt.

- Placera inga behållare eller föremål ovanför apparaten.
- Håll brännbara föremål borta från apparaten.
- Använd endast torra grytlappar för att hantera heta kokkärl.
- Stäng av apparaten innan du tar bort kokkärlen.

Risk för brännskada

- Flytta inte apparaten medan den används.
- Använd inga metallföremål när du använder apparaten.
- Använd skyddshandskar vid hantering av heta delar.
- Åtkomliga delar kan vara mycket heta. Håll små barn på avstånd.
- Intag av alkohol eller receptbelagda och receptfria mediciner kan försämra din förmåga att rätt montera och säkert använda produkten.
- Metallföremål, som t.ex. knivar, gafflar, skedar och lock, bör inte placeras på den varma spishällen eftersom de kan bli mycket heta.

Hälsorisk

- Använd inte produkten som rumsuppvärmare.
- Använd endast produkten när en vuxen kan hålla uppsikt över den.
- Utan uppsikt får barn inte utföra rengörings- eller underhållsarbeten.



OBSERVERA! Risk för skada

- Använd inte slipande rengöringsmedel eller vassa metallskrapor för att rengöra apparaten, eftersom de repar ytan vilket kan orsaka att glaset spricker.
- Använd inte en ångtvätt.

Leveransomfattning

Komponent	Mängd
Spishäll	1
Fästutrustning	1
Monterings- och bruksanvisning	1



ANVISNING

Fästutrustningen finns även tillgänglig som reservdel.

Beställa reservdelar

1. Läs av produktnumret (PNC) eller artikelnumret (SKU) på typskylten.
2. Kontakta närmaste Dometic servicepartner eller återförsäljare för att göra beställningen.

Målgrupp



Elinstallation och inställningen av apparaten måste utföras av en kvalificerad elektriker som har bevisat sina färdigheter och kunskaper inom konstruktion och drift av elutrustning och elinstallationer och som känner till gällande bestämmelser i landet där utrustningen installeras och/eller används och har fått säkerhetsutbildning för att kunna upptäcka och undvika de faror som kan uppstå.

Alla andra åtgärder som beskrivs är avsedda även för icke-professionella användare.

Avsedd användning

Spishällen är avsedd för att laga och värma upp mat. Spishällen är avsedd att användas i:

- Fritidsfordon
- Båtar och marint bruk: Installation i dagrum

Spishällen är **inte** avsedd för:

- Att användas under körning
- Att användas som en rumsuppvärmare
- Används via extern timer eller separat fjärrkontroll
- Båtar och marint bruk: Installation och användning på öppna däck

Den här produkten lämpar sig endast för avsedd användning i enlighet med denna bruksanvisning. Den här manualen informerar om vad som krävs för att installera och/eller använda produkten på rätt sätt. Felaktig installation och/eller användning eller felaktigt underhåll kommer leda till att produkten inte fungerar optimalt och riskerar gå sönder.

Tillverkaren åtar sig inget ansvar för personskador eller materiella skador på produkten som uppstår till följd av:

- Felaktig montering eller anslutning, inklusive för hög spänning
- Felaktigt underhåll eller användning av reservdelar som inte är originaldelar från tillverkaren
- Ändringar som utförts utan uttryckligt medgivande från tillverkaren
- Användning för andra ändamål än de som beskrivs i denna bruksanvisning

Dometic förbehåller sig rätten att ändra produktens utseende och specifikationer.

Teknisk beskrivning

Maten i kokkärnen värms upp av elektromagnetiska vibrationer.

Spishällen är utrustad med ett lås för att skydda barn mot möjliga faror eller olyckor. Spishällen har en timer, ett övertemperaturskydd, ett skydd mot olämpliga föremål och en automatisk avstängningstimer.

Spishällen finns tillgänglig i olika versioner:

- **CVI1350:** Spishäll med en induktionszon.
- **CVI1525:** Spishäll med två induktionszoner.

Spishällen har 9 olika temperaturinställningar.

	CVI1350								
Effektnivå	1	2	3	4	5	6	7	8	9
Genomsnittlig effekt	120 W	200 W	500 W	800 W	1000 W	1200 W	1700 W	1800 W	2000 W

	CVI1525								
Effektnivå	1	2	3	4	5	6	7	8	9
Genomsnittlig effekt (vänster zon)	100 W	200 W	300 W	400 W	500 W	600 W	700 W	800 W	1000 W
Genomsnittlig effekt (höger zon)	100 W	200 W	300 W	400 W	500 W	1000 W	1100 W	1200 W	1300 W



ANVISNING

- Effektförbrukningen kan variera.
- Om boost-läget används förbrukas mer effekt (se kapitel "Tekniska data" på sidan 120).

Timer

Timern kan användas för att stänga av spishällen automatiskt efter att inställd tid har löpt ut. Timern kan ställas in från 0 till 99 minuter.

Övertemperurskydd

En temperaturgivare övervakar temperaturen i spishällen. Spishällen stängs av om temperaturgivaren registrerar en för hög temperatur.

Skydd mot olämpliga föremål

Om kokkärl med olämplig storlek, icke magnetiska kokkärl eller för små kokkärl ställs på spishällen, kopplar spishällen om till standbyläge efter 1 minut. Sedan kyls spishällens fläkt av spishällen i 1 minut.

Automatisk avstängningstimer

Den automatiska avstängningstimern är en säkerhetsanordning. Funktionen stänger av spishällen automatiskt efter en viss tid. Den automatiska avstängningen för olika effektnivåer visas i nedanstående tabell:

Effektnivå	1	2	3	4	5	6	7	8	9
Avstängning (h)	8	8	8	4	4	4	2	2	2

Spishällens uppbyggnad (bild 1, sida 3)

Pos.	Beskrivning
1	Kontrollpanel
2	Ventilation
3	Kokzon
4	Glasplatta
5	Elkabel

Kontrollpanel (bild 2, sida 3)

En ljudsignal hörs när knapparna trycks ned.

Pos.	Beskrivning
1	Strömbrytare PÅ/AV
2	Indikator för effektnivå
3	Knappar för värmnivå
4	Tidsindikator
5	BOOST-knapp
6	Timer-symbol
7	Låsknapp
8	Valknappar för kokzon

Installation



WARNING! Risk för dödsfall på grund av elektricitet

- Säkerställ att spänningen motsvarar värdet på typetiketten.
- Säkerställ att elkabelns kabelarea är tillräcklig för belastningen som specificeras på typskylten.
- Observera specifikationerna i kapitel "Tekniska data" på sidan 120.
- Strömförsörjningskabeln får inte vidröra några heta delar och måste dras så att temperaturen inte överskrider 75 °C.



WARNING! Brandrisk

- Säkerhetsavståndet mellan spishällen och enheter ovanför spishällen måste vara minst 500 mm (bild **3**, sida 3).
- Säkerställ att spishällen är väl ventilerad och att luftinlopp och luftutlopp inte är blockerade (bild **3**, sida 3).



WARNING! Risk för skada

Använd en arbetsyta som är tillverkad av ett värmebeständigt material.



ANVISNING

Säkerställ att strömförsörjningskabeln inte är tillgänglig via skåpdörrar eller lådor efter installationen.

1. Säkerställ att avstånden följs enligt specifikationerna i bild **3**, sida 3.
2. Gör en utskärning i arbetsytan, se bild **4**, sida 4.
Tjockleken på arbetsytan måste vara 10 – 40 mm.
3. Montera fästena på arbetsytan, se bild **5**, sida 4.
4. Montera distanshållarna på spishällen, se bild **6**, sida 4.
5. Montera spishällen på fästena, se bild **7**, sida 5.
6. Anslut strömförsörjningskabeln, se bild **8**, sida 5.

Användning



WARNING! Risk för skada

- Skjut inte kokkärl på spishällen.
- Lyft upp kokkärlen när du vill ta bort dem från plattan.



AKTA!

Kontrollera att fartygsnätanslutningens spänning och frekvens stämmer med apparatens märkning.

Se följande tips och rekommendationer:

- Om enheten är avsedd att drivas med växelriktarström bör växelriktaren ha en minsta uteffekt på minst 2300 W som är kontinuerlig och vara ansluten till en litiumbatteribank med ett batterihanteringssystem som är lämpligt för de nödvändiga belastningarna.
- Om du använder en växelriktare med en uteffekt på mindre än 2000 W får endast en induktionszon användas åt gången.
- Endast CVI1525: Båda induktionszonerna kan användas med elnätetsförsörjningen. Ingången för landbaserad ström på ett fritidsfordon är dock begränsad till 15 A. Vid användning av flera AC enheter samtidigt, t.ex. luftkonditionering, varmvattensystem eller luftfritöser, kan fritidsfordonets ingång överbelastas. Minska i så fall belastningen och återställ jordfelsbrytaren vid behov.
- Knapparna är pekknappar. Använd inte våld när du trycker på knapparna.
- Använd fingertoppen och inte nageln när du trycker in knapparna.
- Kontrollera att knapparna alltid är rena och torra så att detta inte påverkar funktionen.

Välja rätt kokkärl



VARNING! Hälsorisk

Värm inte upp tomma grytor och pannor och använd inte kokkärl med tunn botten. Kokkärlen kan värmas upp mycket snabbt. Botten på kokkärl kan smälta och skada glasplattan.



OBSERVERA! Risk för skada

Använd inte kokkärl med naggade kanter eller böjd basdel.



ANVISNING

- Använd endast kokkärl med en basdel som är lämplig för induktiv uppvärmning.
- Använd inte kokkärl som är tillverkade av komplett rostfritt stål, aluminium eller koppar utan en magnetisk basdel, glas, trä, porslin, keramik eller lergods.

► Genomför ett magnettest för att kontrollera om kokkärl är lämpligt för spishällens funktion genom att sätta en magnet på kokkärls basdel.

✓ Kokkärl är lämpligt för spishällen om magneten dras mot kokkärl.

► Använd kokkärl med en bottendiameter på minst 140 mm.





Värmeinställningar

Följande inställningar är riktlinjer. Den exakta inställningen beror på kokkärl och mängden som ska värmas upp.





Värmenivå	Lämplighet
1 – 2	Värma upp små mängder mat Smälta mat som bränner snabbt Endast CVI 1350: Sjuda långsamt Långsam uppvärmning
3 – 4	Endast CVI 1350: Värma upp Sjuda snabbt Koka ris Endast CVI 1525: Sjuda långsamt
5 – 6	Grädda pannkakor Endast CVI 1525: Långsam uppvärmning Värma upp
7 – 8	Sautera Koka pasta Endast CVI 1525: Sjuda snabbt Koka ris
9	Woka Bryna Koka vatten

Använda spishällen

Endast CVI1350



1. Peka på knappen .
 - ✓ Indikatorn visar - eller -- .
 - ✓ Standbyläget är aktiverat.
2. Peka på knappen .
 - ✓ Indikatorn för effektnivå visar .
3. Placera ett lämpligt kokkärl på kokzonen som ska användas. Observera kapitel "Välja rätt kokkärl" på sidan 114.
 - ✓ Om indikatorn för effektnivå visar , stängs indikatorn av efter 2 minuter. Se kapitel "Felsökning" på sidan 118.
4. Ställ in effektnivån på kokzonen genom att använda knapparna — och .
 - ✓ Spishällen stängs av efter 1 minut om ingen effektnivå ställs in.

Endast CVI1525



1. Peka på knappen .
 - ✓ Indikatorn visar - eller -- .
 - ✓ Standbyläget är aktiverat.
2. Placera ett lämpligt kokkärl på kokzonen som ska användas. Observera kapitel "Välja rätt kokkärl" på sidan 114.
3. Peka på knappen  på den kokzon som ska användas.
 - ✓ Indikatorn för effektnivå visar .
 - ✓ Om indikatorn för effektnivå visar , stängs indikatorn av efter 2 minuter. Se kapitel "Felsökning" på sidan 118.
4. Ställ in effektnivån på kokzonen genom att använda knapparna — och .
 - ✓ Spishällen stängs av efter 1 minut om ingen effektnivå ställs in.

Stänga av spishällen





Endast CVI1350

1. Stäng av kokzonen genom att peka på knappen — tills tidsindikatorn visar .
 - ✓ H visas så länge kokzonen är varm.
2. Tryck på knappen  för att stänga av spishällen.

Endast CVI1525

1. Peka på knappen  på den kokzon som ska stängas av.
2. Stäng av kokzonen genom att peka på knappen — tills tidsindikatorn visar .
 - ✓ H visas så länge kokzonen är varm.
3. Upprepa proceduren med den andra kokzonen om den är aktiverad.
4. Peka på knappen  för att stänga av spishällen.

Använda låset

- ▶ Peka på knappen  för att låsa displayen.
- ✓ Tidsindikatorn visar .
- ✓ Alla knappar förutom knappen  och knappen  är avaktiverade.
- ▶ Peka på knappen  och håll fast i ett par sekunder för att låsa upp displayen.

Använda BOOST-funktionen

När BOOST-funktionen är aktiverad värms kokzonen upp med en högre effektnivå i max. 5 minuter.

Endast CVI1525: BOOST-funktionen fungerar endast på **höger** kokzon.

Endast CVI1350

1. Säkerställ att kokzonen är inställd på max.temperatur.

✓ Om kokzonen inte används med max. effektnivå, blinkar indikatorn för effektnivå.

2. Tryck på knappen — eller +.

3. Peka på knappen **B**.

✓ Indikatorn för effektnivå visar **P**.

✓ Indikatorn för effektnivå återgår till **9** efter 5 minuter.

För att avaktivera BOOST-funktionen:

1. Tryck på knappen — eller +.

2. Peka på knappen **B**.

✓ Kokzonen återgår till den effektnivå som var inställd före BOOST-funktionen aktiverades.

Endast CVI1525

1. Säkerställ att den kokzon där boost-funktionen ska användas är inställd på max. temperatur.

✓ Om kokzonen inte används med max. effektnivå, blinkar indikatorerna för effektnivå omväxlande.

2. Tryck på knappen  för den **högra** kokzonen.

✓ Indikatorn för effektnivå för den valda knappen  blinkar.

3. Peka på knappen **B**.

✓ Indikatorn för effektnivå för den valda kokzonen **P** visar.

✓ Indikatorn för effektnivå för den valda kokzonen återgår till **9** efter 5 minuter.

För att avaktivera BOOST-funktionen:

1. Peka på knappen  på den kokzon där BOOST-funktionen ska aktiveras.

2. Peka på knappen **B**.

✓ Kokzonen återgår till den effektnivå som var inställd före BOOST-funktionen aktiverades.

Använda timern

Endast CVI1350

1. Säkerställ att spishällen är påslagen.

2. Peka på knappen .

✓ Tidsindikatorn visar **30** minuter.

3. Ställ in tiden med knapparna — och +.

➤ Peka på knappen — eller + en gång för att minska eller öka tiden med 1 minut.

➤ Peka på knappen — eller + och håll fast för att minska eller öka tiden med 10 minuter.

✓ Om den inställda tiden överskrider 99 minuter återgår timern automatiskt till 0 minuter.

✓ Tiden räknas ned.

✓ Tidsindikatorn visar återstående tid.

✓ Tidsindikatorn blinkar i 5 sekunder.

✓ Tidsindikatorn visar -- när inställd tid har löpt ut.

✓ Indikatorn för effektnivå visar **H** tills temperaturen på kokzonen är under 60 °C.

4. Ställ in timern på  för att stänga av kokzonen.

Endast CVI1525

1. Säkerställ att spishällen är påslagen.

2. Peka på knappen  på den platta timern ska ställas in på.

3. Peka på knappen .

✓ Tidsindikatorn visar **30** minuter.

✓ Punkten bredvid indikatorn för effektnivå tänds för att indikera att zonen är vald.

4. Ställ in tiden med knapparna — och +.

➤ Peka på knappen — eller + en gång för att minska eller öka tiden med 1 minut.

➤ Peka på knappen — eller + och håll fast för att minska eller öka tiden med 10 minuter.

- ✓ Om den inställda tiden överskrider 99 minuter återgår timern automatiskt till 0 minuter.
 - ✓ Tiden räknas ned.
 - ✓ Tidsindikatorn visar återstående tid.
 - ✓ Tidsindikatorn blinkar i 5 sekunder.
 - ✓ Tidsindikatorn visar -- när inställd tid har löpt ut.
 - ✓ Indikatorn för effektnivå visar H tills temperaturen på kokzonen är under 60 °C.
5. Ställ in timern på  för att stänga av kokzonen.

Ställa in tiden för att stänga av mer än en kokzon:

1. Ställ in en timer för båda kokzonerna.
 - ✓ Timern visar den kortast inställda tiden.
 - ✓ En punkt tänds bredvid effektindikatorn, vilket indikerar att timern visar tiden för denna kokzon.
 - ✓ När tiden har gått ut stängs denna kokzon av automatiskt och visar H tills kokzonens temperatur har sjunkit under 60 °C.
2. För att kontrollera den inställda tiden för den andra kokzonen: peka på knappen  för den kokzon du vill kontrollera tiden på.
 - ✓ Timern visar återstående tid som kokzonen är uppvärmd.

Spara energi

- ▶ Stäng av spishällen när den inte används.
- ▶ Använd kokkärl med samma diameter som den valda kokzonen för att använda energin effektivt (se kapitel "Tekniska data" på sidan 120).
- ▶ Använd alltid ett lock när du lagar mat.
- ▶ Använd alltid minsta möjliga kokkärl när du lagar mat.
- ▶ Reducera energiförsörjningen tidigt.
- ▶ Stäng av energiförsörjningen före matlagningen är klar.

Rengöring och skötsel



OBSERVERA! Risk för skada

- Använd inte några vassa eller hårda rengöringsverktyg till rengöring eftersom spishällen kan skadas.
- Ta bort utspilld mat med en glasskrapa efter att spishällen har svalnat.
- Använd endast standard-rengöringsmedel som finns in handeln.
- Använd inte en högtryckstvätt eller ångrengöringsapparat för att rengöra spishällen.



ANVISNING

Spishällen måste inspekteras en gång per år av kvalificerad personal.

- ▶ Rengör spishällen med en mjuk, fuktig trasa.



Ytterligare skötselinstruktioner för rostfritt stål hittar du online på documents.dometic.com/?object_id=69917

Felsökning

Beskrivning	Möjlig orsak	Åtgärd
Spishällen går inte att slå på.	Ingen ström.	<ul style="list-style-type: none"> ➤ Säkerställ att spishällen är ansluten till strömförsörjningen. ➤ Säkerställ att spishällen är påslagen. ➤ Kontrollera om det finns ett eluttag i närheten. ➤ Kontakta tillverkarens kundtjänst (se baksidan på denna bruksanvisning).
Knapparna reagerar inte.	Knapparna är låsta.	<ul style="list-style-type: none"> ➤ Lås upp knapparna, se kapitel "Använda spishällen" på sidan 115.
Knapparna reagerar inte korrekt.	Funktionen påverkas av smuts eller vatten.	<ul style="list-style-type: none"> ➤ Säkerställ att knapparna är rena och torra. ➤ Säkerställ att du har rena händer när du hanterar knapparna. ➤ Säkerställ att du använder fingertopparna och inte fingernaglarna när du hanterar knapparna.
Indikatorn för effektivnivå visar omväxlande  och  .	Kokkärlet som används är inte lämpligt för induktionshällar.	<ul style="list-style-type: none"> ➤ Använd lämpliga kokkärl.
	Kokkärlet är för litet.	
	Kokkärlet är inte korrekt placerat på kokzonen.	<ul style="list-style-type: none"> ➤ Placera kokkärlet korrekt.
	Endast CVI 1525: Kokkärlet har inte placerats på den kokzon som är påslagen.	
Låg surrande	Orsakas av kokkärlet.	–
Ljud från fläkten	En inbyggd fläkt har aktiverats för att förhindra att elektroniken överhettas.	–
Kokkärlet blir inte varmt.	Kokkärlet är inte lämpligt för induktionshällar och registreras därför inte av spishällen.	<ul style="list-style-type: none"> ➤ Använd lämpliga kokkärl, se kapitel "Välja rätt kokkärl" på sidan 114.
Spishällen eller kokzonen har stängts av automatiskt.	Timern var aktiv.	<ul style="list-style-type: none"> ➤ Slå på spishällen.
	Temperaturen på kokzonen är för hög.	<ul style="list-style-type: none"> ➤ Låt spishällen svalna.

Felkoder

Felkod	Möjliga orsaker	Åtgärd
F3	Fel på kokzonens temperaturgivare.	➤ Kontakta tillverkarens kundtjänst (se baksidan på denna bruksanvisning).
F4		
F9	Temperaturgivare (IGBT) bruten	➤ Kontakta tillverkarens kundtjänst (se baksidan på denna bruksanvisning).
FA	krets.	
E1	För hög ingångsspänning ($\geq 270 \pm 10$ V).	➤ Kontakta tillverkarens kundtjänst (se baksidan på denna bruksanvisning).
E2	För låg ingångsspänning ($\leq 180 \pm 10$ V).	➤ Kontakta tillverkarens kundtjänst (se baksidan på denna bruksanvisning).
E3	Temperaturen på kokzonen är för hög.	Spishällen stängs av automatiskt. ➤ Låt spishällen svalna.
E5	Fläkten är blockerad.	➤ Kontakta tillverkarens kundtjänst (se baksidan på denna bruksanvisning).
	Luftuttaget är tilltäppt.	
E5	Hög temperatur på temperaturgivaren (IGBT).	➤ Kontakta tillverkarens kundtjänst (se baksidan på denna bruksanvisning).
d0	Fel på temperaturgivaren (NTC).	➤ Kontakta tillverkarens kundtjänst (se baksidan på denna bruksanvisning).

Garanti

Den lagstadgade garantitiden gäller. Kontakta din återförsäljare eller tillverkarens avdelningskontor i ditt land (se dometic.com/dealer) om produkten är defekt.

Vid reparations- och garantiärenden ska följande dokument skickas med när du returnerar produkten:

- En kopia på fakturan med inköpsdatum
- En reklambeskrivning eller felbeskrivning

Observera att självständiga eller icke professionella reparationer kan påverka säkerheten och leda till att garantin blir ogiltig.

Avfallshantering

Återvinning av förpackningsmaterial



- Lämna om möjligt förpackningsmaterialet till återvinning.

Återvinning av produkter med icke-utbytbara batterier, laddningsbara batterier eller ljuskällor



- Om produkten innehåller icke-utbytbara batterier, laddningsbara batterier eller ljuskällor behöver du inte avlägsna dem före kassering.



- När produkten slutgiltigt tas ur bruk: Informera dig om gällande bestämmelser hos närmaste återvinningscentral eller hos återförsäljaren.
- Produkten kan kasseras utan avgift.

Tekniska data

	CVI1350	CVI1525
Spänning/frekvens	220 – 240 V~, 50 Hz	
Effekt		
Kokzon 1	2000 W, BOOST 2300 W/Ø180	1000 W/Ø180
Kokzon 2	–	1300 W, BOOST 1700 W/Ø180
Total effekt	2300 W	2300 W
Mått (L x B x H)	350 x 350 x 55 mm	525 x 350 x 55 mm
Kokzon diameter	180 mm	
Besiktning/certifiering		

Vennligst les disse instruksjonene nøye og følg alle anvisninger, retningslinjer og advarsler i denne produktveiledningen for å sikre at du installerer, bruker og vedlikeholder produktet ordentlig til enhver tid. Disse instruksjonene MÅ alltid følge med produktet.

Ved å bruke dette produktet bekrefter du at du har lest alle anvisninger, retningslinjer og advarsler grundig, og at du forstår og samtykker i å overholde vilkårene slik de er presentert her. Du godtar å bruke dette produktet kun til tiltenkt formål og bruksområder, og i samsvar med anvisningene, retningslinjene og advarslene slik de er presentert i denne produktveiledningen, så vel som i samsvar med alle gjeldende lovbestemmelser og forskrifter. Hvis anvisningene og advarslene som er presentert her, ikke blir lest og fulgt, kan det føre til personskader hos deg selv eller andre, skader på produktet eller skader på annen eiendom i nærheten. Denne produktveiledningen med sine anvisninger, retningslinjer og advarsler, samt relatert dokumentasjon, kan være underlagt endringer og oppdateringer. For oppdatert produktinformasjon, se documents.domestic.com.

Innhold

Symbolforklaring	121
Sikkerhetsinstruksjoner	121
Leveringsomfang	124
Målgruppe	124
Forskriftsmessig bruk	124
Teknisk beskrivelse	124
Installasjon	126
Betjening	126
Spare strøm	129
Rengjøring og vedlikehold	130
Feilretting	130
Garanti	131
Avfallshåndtering	132
Tekniske spesifikasjoner	132

Symbolforklaring



ADVARSEL!

Sikkerhetsregel: Kjennetegner en farlig situasjon som - dersom den ikke unngås - kan resultere i alvorlige personskader, eventuelt med døden til følge.



FORSIKTIG!

Sikkerhetsregel: Kjennetegner en farlig situasjon som - dersom den ikke unngås - kan resultere i mindre til moderate personskader.



PASS PÅ!

Kjennetegner en situasjon som - dersom den ikke unngås - kan resultere i materielle skader.



MERK

Ytterligere informasjon om betjening av produktet.



FORSIKTIG! Varm overflate

For å indikere at det merkede elementet kan være varmt og ikke burde berøres uten forsiktighet.

Sikkerhetsinstruksjoner

Grunnleggende sikkerhet



ADVARSEL! Manglende overholdelse av disse advarslene kan resultere i dødelig eller alvorlig personskade

Fare for elektrisk støt

- Reparasjoner på dette produktet skal bare gjennomføres av fagpersoner. Usakkyndige reparasjoner kan føre til alvorlige farer.
- Koble apparatet fra strømmettet før vedlikehold utføres på apparatet.
- Ikke bruk apparatet når det er defekt.
- Koble apparatet fra strømforsyningen hvis det er en feilfunksjon på grunn av en teknisk defekt.
- Hvis tilkoblingskabelen til dette kjøkkenapparatet er skadet, må den skiftes ut av produsenten, et serviceverksted eller en tilsvarende fagperson for å forhindre at sikkerheten settes i fare.
- Ikke modifier dette produktet.
- Ikke fjern eller erstatt noen komponenter på dette produktet.
- Hvis overflaten har sprekker, må du slå av på apparatet for å unngå mulig elektrisk støt.

Brannfare

- Dette apparatet kan brukes av barn fra 8 år og oppover og personer med reduserte fysiske, sensoriske eller mentale evner eller som mangler erfaring og kunnskap, hvis de er under oppsyn eller har fått veiledning i hvordan apparatet brukes på en forsvarlig måte og forstår hvilke farer det innebærer.
- Barn skal være under tilsyn for å sikre at de ikke leker med apparatet.
- Ikke oppbevar gjenstander på kokeoverflatene.
- Hold klar et brannslukningsapparat eller andre midler for å slukke flammer.
Sørg for at brannslukningsapparatet kontrolleres regelmessig av en fagperson.
- Koble apparatet til en krets med vernebryter som sikrer fullstendig frakobling fra strømforsyningen.
- Ikke lag mat med fett eller olje på koketoppen uten oppsyn.
Du må **aldri** prøve å slukke en brann med vann. Slå av apparatet. Dekk flammen med et lokk eller et brannteppe.
- Slå av koketoppen etter bruk, og ikke stol blindt på beskyttelsesmekanismen.

Forbrenningsfare

- Apparatet og dets tilgjengelige deler blir varme under bruk.
Vær forsiktig og prøv å unngå å ta på varmeelementer.
- Hold hender, ansikt og hår vekk fra brennere.
- Barn under 8 år skal holdes unna med mindre de er under tilsyn
- Hold barn og kjæledyr på sikker avstand.
- Overvåk all aktivitet rundt apparatet for å unngå forbrenninger eller andre personskader.
- La apparatet kjøles ned til omgivelsestemperatur før du tar på det med bare hender.
- Bruk bare beskyttelser for koketoppen som er utformet av produsenten av apparatet, eller som er angitt som egnet av produsenten av apparatet i bruksanvisningen, eller beskyttelsene for koke-
toppen som er integrert i apparatet.

Helsefare

- Personer med pacemakere eller andre elektriske implantater (for eksempel insulinpumper) må snakke med legen eller produsenten av implantatet før bruk av dette apparatet, for å sikre at implantatene ikke påvirkes av det elektromagnetiske feltet.



PASS PÅ! Fare for skader

- Ikke bruk apparatet som en arbeids- eller oppbevaringsflate.
- Apparatet er ikke ment til bruk med eksterne timere eller separate fjernkontrollsystemer.

Montere apparatet sikkert



ADVARSEL! Manglende overholdelse av disse instruksjonene kan føre til dødelig eller alvorlig personskade.

Fare for elektrisk støt

- Den elektriske monteringen skal kun utføres av autorisert personale.
- Dette apparatet må installeres i samsvar med nasjonale forskrifter som gjelder i brukslandet.
- Slå av strømmen som du vil koble apparatet til.
- Ikke koble apparatet til strømforsyningen hvis det er synlige skader på apparatet eller strømledningen.
- Monter apparatet på et tørt sted.
- Ikke monter apparatet rett over en oppvaskmaskin, fryser, vaskemaskin eller tørketrommel.
- Følgende må integreres i den faste kablingen i samsvar med forskriftene for kabellegging: En flerpolet frakoplingsenhet som har minst 3 mm klaringer på alle poler. Ved en lekkasjestrøm som kan overskride 10 mA, en jordfeilenheter (RCD) som har en nominell restarbeidsstrøm som ikke overskrider en frakopling på 30 mA.
- Apparatet krever en strømforsyning på minst 230 V/10 A. Sørg for at vekselstrømnettet på 230 V, levert av campingstedet, har en sikring som er høyere enn 10 A.
- Apparatet krever en strømforsyning på minst 110 V/10 A. Sørg for at vekselstrømnettet på 110 V, levert av campingstedet, har en sikring som er høyere enn 10 A.

Brannfare

- Sørg for at det er tilstrekkelig flyt av frisk luft fra utsiden av skapet til bunnen av apparatet.

- Hvis apparatet monteres over en skuff eller et skap, må en varmebarriere monteres under bunnen av apparatet.
- Sørg for at veggflatene rundt apparatet er varmebestandige og enkle å rengjøre.



PASS PÅ! Fare for skader

- Ikke brukt kraft mot toppen eller bunnen av apparatet under montering.
- Sørg for at arbeidsflaten er rett og plan, og at ingen deler av strukturen kommer i konflikt med plassbehov.
- Sørg for at arbeidsplaten er laget av et varmebestandig materiale.
- Hvis apparatet monteres over en ovn, må du sørge for at ovnen har en innebygd nedkjølingsvifte.

Sikkerhet ved bruk av apparatet



ADVARSEL! Manglende overholdelse av disse instruksjonene kan føre til mindre eller moderate personskader.

Fare for elektrisk støt

- Ikke bruk apparatet dersom det er skadet eller ikke fungerer riktig.
- Ikke plasser kjemikalier, antenner eller spraybokser i nærheten av apparatet.

Brannfare

- Matlagning med fett eller olje uten oppsyn kan være farlig og potensielt føre til brann.

Helsefare

- Bruk apparatet kun i rom med god ventilasjon.



FORSIKTIG! Manglende overholdelse av disse instruksjonene kan føre til dødelig eller alvorlig personskade.

Varm overflate

- La apparatet avkjøles før du berører det med bare hendene.

Brannfare

- Matlagingsprosessen må være under tilsyn. En kort matlagingsprosess må være under konstant tilsyn.
- Ikke plasser andre gjenstander enn kokekar og panner på eller inn mot dette produktet.
- Ikke plasser beholdere eller liknende over apparatet.
- Hold brennbare gjenstander borte fra apparatet.

- Bruk kun tørre grytekluter til å håndtere varme kokekar.
- Slå av apparatet før du fjerner kokekaret.

Forbrenningsfare

- Ikke flytt apparatet under bruk.
- Ikke bruk gjenstander av metall når du bruker apparatet.
- Bruk vernehansker ved håndtering av varme komponenter.
- Tilgjengelige deler kan være svært varme. Hold små barn unna.
- Bruk av alkohol, reseptpliktige eller ikke reseptpliktige medikamenter, kan påvirke din evne til å sette sammen eller betjene dette produktet sikkert.
- Metallgjenstander som kniver, gafler, skjeer og lokk må ikke plasseres på varmeplaten, da de kan bli varme.

Helsefare

- Ikke bruk som romoppvarming.
- Bruk dette produktet bare dersom en voksen kan passe på det.
- Rengjøring og vedlikehold skal ikke utføres av barn uten at de er under oppsyn.



PASS PÅ! Fare for skader

- Ikke bruk grove og slipende rengjøringsredskaper eller skarpe metallskraper til å rengjøre apparatet, da de kan skrape opp overflaten. Dette kan føre til at glasset knuser.
- Ikke bruk damprensere.

Leveringsomfang

Komponent	Antall
Kokeplate	1
Festesett	1
Monterings- og bruksanvisning	1



MERK

Festesettet er også tilgjengelig som reservedel.

Bestill reservedeler

1. Les av produktnummeret (PNC) eller delenummeret (SKU) på typeskiltet.
2. Kontakt den nærmeste Dometic servicepartnern eller forhandleren for å legge inn bestillingen.

Målgruppe



Den elektriske installasjonen og oppsettet av apparatet må utføres av en kvalifisert elektriker som har vist ferdigheter og kunnskaper relatert til konstruksjon og drift av elektrisk utstyr og installasjoner, og som er kjent med gjeldende forskrifter i det landet hvor utstyret skal installeres og/eller brukes, og har mottatt sikkerhetsopplæring for å kunne identifisere og unngå farene som er forbundet med arbeidet.

Alle andre handlinger er også ment for ikke-profesjonelle brukere.

Forskriftsmessig bruk

Koketoppen er egnet for matlaging og oppvarming av mat. Koketoppen er ment for bruk i:

- Fritidskjøretøyer
- Båt- og skipsbruk: Montering i oppholdsrom

Koketoppen er **ikke** egnet for:

- Bruk under kjøring
- Bruk som romoppvarming

- Betjening via en ekstern timer eller separat fjernkontroll
- Båt- og skipsbruk: Montering og drift på åpne dekk

Dette produktet er kun egnet for det tiltenkte formålet og bruksområdet i samsvar med disse instruksjonene.

Denne veiledningen gir informasjon som er nødvendig for korrekt installasjon og/eller bruk av produktet. Feilaktig installasjon og/eller ukorrekt bruk eller vedlikehold vil resultere i en utilfredsstillende ytelse og mulig svikt.

Produsenten fraskriver seg ethvert ansvar for personskader eller materielle skader på produktet som følge av:

- Ukorrekt montering eller tilkobling, inkludert for høy spenning
- Ukorrekt vedlikehold eller bruk av andre reservedeler enn originale reservedeler levert av produsenten
- Modifisering av produktet uten at det er gitt uttrykkelig godkjenning av produsenten
- Bruk til andre formål enn beskrevet i denne veiledningen

Dometic forbeholder seg rettigheten til å endre produktet ytre og produktspesifikasjoner.

Teknisk beskrivelse

Maten i kokekaret varmes opp av elektromagnetiske vibrasjoner.

Koketoppen er utstyrt med en lås for å beskytte barn mot potensiell fare eller personskader. Koketoppen har en timer, beskyttelse mot for høy temperatur, beskyttelse mot uegnede gjenstander og en automatisk utkoblingstimer.

Koketoppene er tilgjengelige i ulike versjoner:

- **CVI1350:** Koketopp med én induksjonssone.
- **CVI1525:** Koketopp med to induksjonssoner.

Koketoppen har ni ulike temperaturinnstillinger.

	CVI1350								
Effektnivå	1	2	3	4	5	6	7	8	9
Gjennomsnittlig effekt	120 W	200 W	500 W	800 W	1000 W	1200 W	1700 W	1800 W	2000 W

	CVI1525								
Effektnivå	1	2	3	4	5	6	7	8	9
Gjennomsnittlig effekt (venstre sone)	100 W	200 W	300 W	400 W	500 W	600 W	700 W	800 W	1000 W
Gjennomsnittlig effekt (høyre sone)	100 W	200 W	300 W	400 W	500 W	1000 W	1100 W	1200 W	1300 W



MERK

- Wattforbruk kan variere.
- Det brukes mer watt ved bruk av boost-modus (se kapittel «Tekniske spesifikasjoner» på side 132).

Timer

Timeren kan brukes til å slå av kokesonen automatisk etter angitt tid har gått. Timeren kan stilles inn fra 0 til 99 minutter.

Beskyttelse mot for høy temperatur

En temperatursensor overvåker temperaturen inni koketoppen. Koketoppen slår seg av hvis temperatursensoren registrerer en for høy temperatur.

Beskyttelse mot uegnede gjenstander

Hvis kokekar med uegnet størrelse, en umagnetisk gjenstand eller et lite objekt settes på koketoppen, bytter koketoppen automatisk til standby-modus etter ett minutt. Viften på koketoppen kjøler deretter ned koketoppen i ett minutt.

Automatisk utkoblingstimer

Den automatiske utkoblingstimeren er en sikkerhetsfunksjon. Funksjonen kobler ut koketoppen automatisk etter en viss tid. Utkoblingstidene for de ulike effektnivåene vises i tabellen nedenfor:

Effektnivå	1	2	3	4	5	6	7	8	9
Utkobling (t)	8	8	8	4	4	4	2	2	2

Koketoppens oppbygning (fig. 1, side 3)

Nr.	Beskrivelse
1	Betjeningspanel
2	Ventilasjon
3	Kokesone
4	Glassplate
5	Strømledning

Betjeningspanel (fig. 2, side 3)

Det lyder et lydsignal når berøringsknappene trykkes på.

Nr.	Beskrivelse
1	ON/OFF-knapp
2	Indikator for effektnivå
3	Knapper for varmenivå
4	Tidsindikator
5	BOOST-knapp
6	Timersymbol
7	Låseknapp
8	Valgknapper for kokesone

Installasjon



ADVARSEL! Fare for elektrisk støt

- Sørg for at spenningene samsvarer med verdien angitt på typeskiltet.
- Sørg for at de ulike delene av strømforsyningskabelen tåler belastningen som er spesifisert på typeskiltet.
- Merk deg spesifikasjonene i kapittel «Tekniske spesifikasjoner» på side 132.
- Strømforsyningskabelen må ikke komme i kontakt med varme deler, og den må legges slik at temperaturen ikke overstiger 75 °C.



ADVARSEL! Brannfare

- Sikkerhetsavstanden mellom koketoppen og enheten over koketoppen, må være minst 500 mm (fig. 3, side 3).
- Sørg for at koketoppen er godt ventilerert, og at luftinntaket og -uttaket ikke er blokkert (fig. 3, side 3).



ADVARSEL! Fare for skader

Bruk en arbeidsoverflate med varmebestandig materiale.



MERK

Sørg for at strømforsyningskabelen ikke er tilgjengelig gjennom dørene eller skuffene på skapet etter montering.

1. Sørg for at avstandene overholdes som spesifisert i fig. 3, side 3.
2. Skjær ut arbeidsflaten. Se fig. 4, side 4. Tykkelsen på arbeidsflaten må være 10 – 40 mm.
3. Monter brakettene på arbeidsflaten. Se fig. 5, side 4.
4. Monter avstandsholderen til koketoppen. Se fig. 6, side 4.
5. Monter koketoppen til brakettene. Se fig. 7, side 5.
6. Koble til strømledningen. Se fig. 8, side 5.

Betjening



ADVARSEL! Fare for skader

- Ikke skyv kokekar over koketoppen.
- Løft kokekarene når du vil flytte dem av platen.



FORSIKTIG!

Kontroller at spenningen og frekvensen til nettstrømtilførselen til skippet samsvarer med merkingen på enheten.

Vær oppmerksom på følgende råd og anbefalinger:

- Hvis enheten er beregnet å drives med vekselretterstrøm, bør vekselretteren ha en minimum kontinuerlig utgangseffekt på minst 2300 W og være koblet til en litiumbatteribank med et batteristyringssystem som er i stand til å påføre de nødvendige belastningene.
- Hvis du bruker en vekselretter med en utgangsbelastning på mindre enn 2000 W, bør kun én induksjonssonne brukes om gangen.
- Bare for CVI1525: Begge induksjonssonene kan brukes med strømforsyning. Landstrømtilførselen til et fritidskjøretøy er imidlertid begrenset til 15 A. Driften av flere AC-enheter, f.eks. klimaanlegg, varmtvannssystemer eller frityrkokere, kan samtidig overbelaste fritidskjøretøyets inngang. Reduser i dette tilfellet belastningen og tilbakestill vernebryteren om nødvendig.
- Knappene reagerer på berøring. Ikke bruk kraft for å betjene knappene.
- Bruk fingertuppen og ikke neglen ved betjening.
- Sørg for at knappene alltid er rene og tørre slik at bruksfunksjonen ikke påvirkes.

Velge riktig kokekar



ADVARSEL! Helsefare

Ikke varm opp tomme kjeler eller panner, og ikke bruk kokekar med tynn bunn. Kokekarene kan varmes opp svært raskt. Bunnen av kokekarene kan smelte og skade glassplaten.



PASS PÅ! Fare for skader

Ikke bruk kokekar med ujevne kanter eller krum bunn.



MERK

- Bruk bare kokekar med en egnet bunn for matlaging på induksjon.
- Ikke bruk kokekar laget av rent rustfritt stål, aluminium eller kobber uten en magnetisk bunn, glass, treverk, porselen, keramikk eller steintøy.

- Utfør en magnettest for å kontrollere at kokekarene er egnet for bruk på koketoppen ved å bevege en magnet mot bunnen av kokekaret.
- ✓ Kokekaret er egnet for koketoppen hvis magneten trekkes mot kokekaret.
- Bruk kokekar med en bunn diameter på minst 140 mm.

Varmeinnstillinger







Følgende innstillinger er retningslinjer. Den nøyaktige innstillingen vil avhenge av kokekaret og mengden som skal tilberedes.

Varme-nivå	Egnethet
1 – 2	Oppvarming av små mengder mat Mat som smelter og lett blir brent Kun CVI1350: Langsom småkoking Langsom oppvarming
3 – 4	Kun CVI1350: Varme opp igjen Rask småkoking Koke ris Bare for CVI1525: Langsom småkoking



Varme-nivå	Egnethet
5 – 6	Lage pannekaker Bare for CVI1525: Langsom oppvarming Varme opp igjen
7 – 8	Sautering Koke pasta Bare for CVI1525: Rask småkoking Koke ris
9	Wokke Brune Koke vann





Bruke koketoppen

Kun CVI1350

1. Berør -knappen.
✓ Indikatorene viser - eller -- .
✓ Standby-modus er aktivert.
2. Berør -knappen.
✓ Indikatoren for effektnivå viser  .
3. Plasser et egnet kokekar på kokesonen som skal brukes. Se kapittel «Velge riktig kokekar» på side 127.
✓ Hvis indikatoren for effektnivå viser  , slår displayet seg av etter to minutter. Se kapittel «Feilretting» på side 130.
4. Angi effektnivået til kokesonen ved å bruke  og -knappen.
✓ Koketoppen slår seg av etter ett minutt hvis det ikke angis et effektnivå.



Kun CVI1525

1. Berør -knappen.
✓ Indikatorene viser - eller -- .
✓ Standby-modus er aktivert.
2. Plasser et egnet kokekar på kokesonen som skal brukes. Se kapittel «Velge riktig kokekar» på side 127.
3. Berør -knappen for kokesonen som skal brukes.





- ✓ Indikatoren for effektnivå viser .
 - ✓ Hvis indikatoren for effektnivå viser , slår displayet seg av etter to minutter. Se kapittel «Feilretting» på side 130.
4. Angi effektnivået til kokesonen ved å bruke  og -knappen.
- ✓ Koketoppen slår seg av etter ett minutt hvis det ikke angis et effektnivå.

Slå av koketoppen





Kun CVI1350

1. Du kan slå av kokesonen ved å berøre -knappen til tidsindikatoren viser .
- ✓ H vises så lenge kokesonen er varm.
2. Trykk på -knappen for å slå av koketoppen

Kun CVI1525

1. Berør -knappen for kokesonen som skal slås av.
 2. Du kan slå av kokesonen ved å berøre -knappen til tidsindikatoren viser .
- ✓ H vises så lenge kokesonen er varm.
3. Gjenta fremgangsmåten med den andre kokesonen når den er slått på.
 4. Berør -knappen for å slå av koketoppen.

Bruke låsen





- ▶ Berør -knappen for å låse displayet.
- ✓ Tidsindikatoren viser .
- ✓ Alle berøringsknappene bortsett fra -knappen og -knappen deaktiveres.
- ▶ Berør -knappen og hold den i noen sekunder for å låse opp displayet.

Bruke BOOST-funksjonen



Når BOOST-funksjonen er aktivert, varmes kokesonen opp i maks. fem minutter ved et høyere effektnivå.

Kun CVI1525: BOOST-funksjonen kan kun utføres på **høyre** kokesone.





Kun CVI1350

1. Sørg for at kokesonen er satt til maks. temperatur.
- ✓ Hvis kokesonen ikke brukes ved maks. effektnivå, vil indikatoren for effektnivå blinke.
2. Trykk på  eller -knappen.
 3. Berør **B**-knappen.
- ✓ Indikatoren for effektnivå viser .
 - ✓ Indikatoren for effektnivå går tilbake til  etter fem minutter.

Deaktiver BOOST-funksjonen på følgende måte:

1. Trykk på  eller -knappen.
 2. Berør **B**-knappen.
- ✓ Kokesonen går tilbake til effektnivået som var angitt før BOOST-funksjonen ble aktivert.

Kun CVI1525

1. Sørg for at kokesonen som boost-funksjonen skal brukes på, er satt til maks. temperatur.
- ✓ Hvis kokesonen ikke brukes ved maks. effektnivå, vil indikatorene for effektnivå blinke vekslende.
2. Trykk på -knappen til **høyre** kokesone.
- ✓ Indikatoren for effektnivå til den valgte -knappen blinker.
3. Berør **B**-knappen.
- ✓ Indikatoren for effektnivå til den valgte kokesonen viser .
 - ✓ Indikatoren for effektnivå til den valgte kokesonen går tilbake til  etter fem minutter.







Deaktiver BOOST-funksjonen på følgende måte:

1. Berør -knappen for kokesonen som har BOOST-funksjonen aktivert.
2. Berør **B**-knappen.

- ✓ Kokesonen går tilbake til effektnivået som var angitt før BOOST-funksjonen ble aktivert.









Bruke timeren

Kun CVI1350

1. Sørg for at koketoppen er slått på.
 2. Berør -knappen.
- ✓ Timerindikatoren viser 30 minutter.
3. Angi tiden ved å bruke  og -knappen.
 - Berør  eller -knappen én gang for å redusere eller øke tiden med ett minutt.
 - Berør og hold nede  eller -knappen for å redusere eller øke tiden med ti minutter.
- ✓ Hvis den angitte tiden overstiger 99 minutter, går timeren automatisk tilbake til null minutter.
 - ✓ Tiden telles ned.
 - ✓ Tidsindikatoren viser gjenværende tid.
 - ✓ Timerindikatoren blinker i fem sekunder.
 - ✓ Tidsindikatoren viser -- når den angitte tiden har gått.
 - ✓ Indikatoren for effektnivå viser H til temperaturen på kokesonen er under 60 °C.

4. Sett timeren til 00 for å slå av kokesonen.

Kun CVI1525

1. Sørg for at koketoppen er slått på.
 2. Berør -knappen som timeren skal angis for.
 3. Berør -knappen.
- ✓ Tidsindikatoren viser 30 minutter.
 - ✓ Prikken ved siden av indikatoren for effektnivå lyser for å angi at sonen er valgt.
4. Angi tiden ved å bruke  og -knappen.
 - Berør  eller -knappen én gang for å redusere eller øke tiden med ett minutt.
 - Berør og hold nede  eller -knappen for å redusere eller øke tiden med ti minutter.
- ✓ Hvis den angitte tiden overstiger 99 minutter, går timeren automatisk tilbake til null minutter.
 - ✓ Tiden telles ned.

- ✓ Tidsindikatoren viser gjenværende tid.
 - ✓ Timerindikatoren blinker i fem sekunder.
 - ✓ Tidsindikatoren viser -- når den angitte tiden har gått.
 - ✓ Indikatoren for effektnivå viser H til temperaturen på kokesonen er under 60 °C.
5. Sett timeren til 00 for å slå av kokesonen.

Angi tiden for å slå av mer enn én kokesone:

1. Angi en timer på begge kokesonene.
- ✓ Timeren viser den korteste angitte tiden.
 - ✓ En prikk lyser ved siden av indikatoren for effektnivå, som angir at timerdisplayet viser tiden for den varmesonen.
 - ✓ Når timeren har utgått, slås den tilsvarende kokesonen av og viser H til kokesonen har en temperatur lavere enn 60 °C.
2. For å sjekke den angitte tiden til den andre kokesonen, berører du -knappen på kokesonen du vil sjekke tiden på.
- ✓ Timeren viser den gjenværende tiden kokesonen er varm.

Spare strøm

- Slå av koketoppen når den ikke er i bruk.
- Bruk kokekar med en diameter som er like stor som den valgte kokesonen, for å sørge for effektiv energibruk (se kapittel «Tekniske spesifikasjoner» på side 132).
- Bruk alltid et lokk ved matlaging.
- Bruk alltid kokekar som er så små som mulig ved matlaging.
- Reduser energiforsyningen tidlig.
- Slå av energiforsyningen før du er ferdig med matlagingen.

Rengjøring og vedlikehold



PASS PÅ! Fare for skader

- Ikke bruk skarpe eller harde gjenstander til rengjøring, da det kan skade koketoppen.
- Fjern sølt mat med en glasskrape etter koketoppen er nedkjølt.
- Bruk bare vanlige rengjøringsmidler.
- Ikke bruk en spylor med høyt trykk eller damprensere for å rengjøre koketoppen.



MERK

Koketoppen må kontrolleres én gang i året av kvalifisert personell.

► Rengjør koketoppen med en myk, fuktig klut.



Du finner ytterligere vedlikeholdsinstruksjoner for rustfritt stål på nett, på documents.dometic.com/?object_id=69917

Feilretting

Beskrivelse	Mulig årsak	Løsning
Koketoppen kan ikke slås på.	Ingen strøm.	<ul style="list-style-type: none">► Sørg for at koketoppen er koblet til strømforsyningen.► Sørg for at koketoppen er slått på.► Sjekk om det er strømbryt i området.► Ta kontakt med produsentens støtteavdeling (se baksiden på denne bruksanvisningen).
Berøringsknappene reagerer ikke.	Berøringsknappene er låst.	<ul style="list-style-type: none">► Lås opp berøringsknappene. Se kapittel «Bruke koketoppen» på side 127.
Berøringsknappene reagerer ikke riktig.	Bruk er blokkert av smuss eller vann.	<ul style="list-style-type: none">► Sørg for at berøringsknappene er rene og tørre.► Sørg for at berøringsknappene brukes med rene hender.► Sørg for at berøringsknappene brukes med fingertuppene og ikke med neglene.
Indikatoren for effektnivå viser $\frac{1}{2}$ og $\frac{1}{4}$ vekslende.	Det brukes kokekar som ikke er egnet for induksjonstopp. Kokekaret er for lite. Kokekaret er ikke plassert riktig på kokesonen.	<ul style="list-style-type: none">► Bruk egnet kokekar.► Plasser kokekaret riktig.
Lav summelyd	Forårsaket av kokekaret.	–
Viftestøy	En innebygd nedkjølingsvifte har slått seg på for å unngå at elektronikken overopphetes.	–

Beskrivelse	Mulig årsak	Løsning
Kokekaret blir ikke varmt.	Kokekaret er ikke egnet for induksjonstopp og blir derfor ikke registrert av koketoppen.	► Bruk egnet kokekar. Se kapittel «Velge riktig kokekar» på side 127.
Koketoppen eller kokesonen har slått seg av.	Timeren var aktivert.	► Slå på koketoppen.
	Temperaturen på kokesonen er for høy.	► La koketoppen avkjøles.

Feilkoder

Feilkode	Mulige årsaker	Løsning
F3	Feil med temperatursensoren på kokesonen.	► Ta kontakt med produsentens støtteavdeling (se baksiden på denne bruksanvisningen).
F4		
F9	Åpen krets på temperatursensoren (IGBT).	► Ta kontakt med produsentens støtteavdeling (se baksiden på denne bruksanvisningen).
FA		
E1	Inngangsspenningen er for høy ($\geq 270 \pm 10$ V).	► Ta kontakt med produsentens støtteavdeling (se baksiden på denne bruksanvisningen).
E2	Inngangsspenningen er for lav ($\leq 180 \pm 10$ V).	► Ta kontakt med produsentens støtteavdeling (se baksiden på denne bruksanvisningen).
E3	Temperaturen på kokesonen er for høy.	Koketoppen slår seg av automatisk. ► La koketoppen avkjøles.
E5	Viften er blokkert. Luftutløpet er blokkert.	► Ta kontakt med produsentens støtteavdeling (se baksiden på denne bruksanvisningen).
E5	Høy temperatur på temperatursensoren (IGBT)	► Ta kontakt med produsentens støtteavdeling (se baksiden på denne bruksanvisningen).
d0	Feil med temperatursensoren (NTC).	► Ta kontakt med produsentens støtteavdeling (se baksiden på denne bruksanvisningen).

Garanti

Lovmessig garantitid gjelder. Hvis produktet er defekt, ta kontakt med forhandleren eller produsentens filial i landet (se dometic.com/dealer).

Ved henvendelser vedrørende reparasjon eller garanti, må du sende med følgende dokumentasjon:

- Kopi av kvitteringen med kjøpsdato

- Årsak til reklamasjonen eller beskrivelse av feilen
- Vær oppmerksom på at reparasjoner som utføres selv, eller som ikke utføres på en profesjonell måte, kan gå ut over sikkerheten og føre til at garantien blir ugyldig.

Avfallshåndtering

Resirkulering av emballasje



- ▶ Lever emballasje til resirkulering så langt det er mulig.

Resirkulering av produkter med ikke-erstattbare batterier, oppladbare batterier eller lyskilder



- ▶ Hvis produkter inneholder ikke-erstattbare batterier, oppladbare batterier eller lyskilder, trenger du ikke fjerne dem før avhending.



- ▶ Hvis du ønsker å avfallsbehandle produktet, må du rådføre deg med nærmeste gjenvinningsstasjon eller din faghandler om hvordan du kan gjøre dette i overensstemmelse med gjeldende deponeringsforskrifter.

- ▶ Produktet kan avhendes gratis.

Tekniske spesifikasjoner

	CVI1350	CVI1525
Spenning/frekvens	220 – 240 V~, 50 Hz	
Strøm		
Kokesone 1	2000 W, BOOST 2300 W/Ø180	1000 W/Ø180
Kokesone 2	–	1300 W, BOOST 1700 W/Ø180
Total effekt	2300 W	2300 W
Mål (L x B x H)	350 x 350 x 55 mm	525 x 350 x 55 mm
Diameter på kokesone	180 mm	
Inspeksjon/sertifisering		

Lue nämä ohjeet huolellisesti ja noudata kaikkia tämän tuotteen käyttöohjeissa annettuja ohjeita, määräyksiä ja varoituksia. Näin varmistat, että tuotteen asennus, käyttö ja huolto sujuu aina oikein. Näiden ohjeiden TÄYTYÄ jäädä tuotteen yhteyteen.

Käyttämällä tuotetta vahvistat lukeneesi kaikki ohjeet, määräykset ja varoitukset huolellisesti ja että ymmärrät ja hyväksyt tässä annetut ehdot. Sitoudut käyttämään tuotetta ainoastaan sen käyttötarjoitukseen ja ilmoitetuissa käyttökohteissa ja noudattaen tässä tuotteen käyttöohjeissa annettuja ohjeita, määräyksiä ja varoituksia sekä voimassa olevia lakeja ja määräyksiä. Tässä annettujen ohjeiden ja varoitusten lukematta ja noudattamatta jättäminen voi johtaa omaan tai muiden loukkaantumiseen, tuotteen vaurioitumiseen tai muun ympärillä olevan omaisuuden vaurioitumiseen. Tähän tuotteen käyttöohjeeseen, ohjeisiin, määräyksiin ja varoituksiin sekä ohjeisiin dokumentteihin voidaan tehdä muutoksia ja niitä voidaan päivittää. Katso ajantasaiset tuotetiedot osoitteesta documents.dometic.com.

Sisältö

Symbolien selitykset	133
Turvallisuusohjeet	133
Toimituskokonaisuus	135
Kohderyhmä	136
Käyttötarkoitus	136
Tekninen kuvaus	136
Asennus	137
Käyttö	138
Energian säästäminen	141
Puhdistus ja hoito	141
Vianetsintä	142
Takuu	143
Hävittäminen	143
Tekniset tiedot	144

Symbolien selitykset



VAROITUS!

Turvallisuusohjeet: viittaavat vaaralliseen tilanteeseen, joka voi johtaa kuolemaan tai vakavaan loukkaantumiseen, jos ohjeita ei noudateta.



HUOMIO!

Turvallisuusohjeet: viittaavat vaaralliseen tilanteeseen, joka voi johtaa lievään tai kohtalaiseen loukkaantumiseen, jos ohjeita ei noudateta.



HUOMAUTUS!

viittaavat tilanteeseen, joka voi johtaa esi-
nevahinkoon, jos ohjeita ei noudateta.



OHJE

Tuotteen käyttöä koskevia lisätietoja.



HUOMIO! Kuuma pinta

Ilmaisee, että merkitty esine saattaa olla
kuuma eikä sitä pidä koskettaa varomatto-
masti.

Turvallisuusohjeet

Perusturvallisuus



**VAROITUS! Näiden varoitusten
noudattamatta jättäminen voi johtaa
kuolemaan tai vakavaan vammaan**

Sähköiskun vaara

- Ainoastaan ammattilaiset saavat korjata tätä tuotetta. Virheellisesti suoritetuista korjauksista saattaa aiheutua huomattavia vaaroja.
- Irrota laite sähköverkosta, ennen kuin aloitat laitteen parissa tehtäviä töitä tai huoltotoimenpiteitä.
- Älä käytä laitetta, jos se on viallinen.
- Irrota laite virransyötöstä, jos siinä on teknisen vian aiheuttama toimintahäiriö.
- Jos tämän ruuanlaittolaitteen liitäntäjohto on vaurioitunut, valmistajan, huoltopalvelun tai vastavasti koulutetun ammattilaisen tulee vaihtaa se vaaratilanteiden välttämiseksi.
- Älä tee tähän tuotteeseen muutoksia.
- Älä poista äläkä vaihda mitään tämän tuotteen osia.
- Jos pinnassa on halkeama, kytke laite pois päältä sähköiskun vaaran välttämiseksi.

Palovaara

- Tätä laitetta voivat käyttää valvonnan alaisuudessa myös vähintään 8-vuotiaat lapset samoin kuin henkilöt, joiden fyysiset, aistinvaraiset tai henkiset kyvyt ovat rajoittuneet tai joilta puuttuu laitteen käytön vaatima kokemus tai tietämys, mikäli edellä mainittuja henkilöitä on opastettu käyttämään laitetta turvallisesti ja mikäli henkilöt ymmärtävät laitteen käyttöön liittyvät riskit.

- Lapsia tulee valvoa sen varmistamiseksi, etteivät he leiki laitteella.
 - Älä säilytä keittoalueilla mitään.
 - Pidä käden ulottuvilla palonsammutin tai muu sammuttamiseen sopiva väline. Huolehdi siitä, että osaava alan ammattilainen tarkastaa sammutusvälineen säännöllisin väliajoin.
 - Virtapiirissä, johon laite liitetään, täytyy olla suo-jakytin, joka irrottaa laitteen kokonaan virransyötöstä.
 - Älä kuumenna rasvaa tai öljyä liedellä ilman valvontaa.
- Älä missään tapauksessa** yritä sammuttaa tuli-paloo vedellä. Kytke laite pois päältä. Tukahduta liekit kannella tai sammutuspeitteellä.
- Kytke liesi käytön jälkeen pois päältä, älä odota, että suo-jamekanismi kytkee sen pois.

Palovammojen vaara

- Laite ja sen kosketettavat osat kuumenevat käy-tön aikana. Varo koskemasta lämmityselementteihin.
- Pidä kädet, kasvot ja hiukset kaukana polttimista.
- Alle 8-vuotiaat lapset on pidettävä etäällä, ellei heitä jatkuvasti valvota
- Pidä lapset ja lemmikkieläimet turvallisen matkan päässä.
- Valvo kaikkea toimintaa laitteen lähellä, jotta palovammoilta ja muilta vammoilta vältytään.
- Anna laitteen jäähtyä ympäristön lämpötilaan ennen kuin kosketat sitä paljain käsin.
- Käytä vain keittolaitteen valmistajan suunnittele-maa tai käyttöohjeissa suosittelemaa liesisuo-justa taikka laitteeseen sisältyvää liesisuojusta.

Terveysvaara

- Sydämentahdistinta tai muuta sähkötoimista istutetta (kuten insuliinipumppua) käyttävien täy-tyy selvittää lääkäriltä tai istutteen valmistajalta, voiko sähkömagneettinen kenttä haitata istut-teen toimintaa.



HUOMAUTUS! Vahingonvaara

- Älä käytä laitetta työ- tai säilytystasona.
- Laitetta ei ole tarkoitettu käytettäväksi ulkoisella ajastimella tai erillisellä kaukosäätimellä.

Laitteen turvallinen asennus



VAROITUS! Näiden ohjeiden noudattamatta jättämisestä voi seurata kuolema tai vakava loukkaantuminen.

Sähköiskun vaara

- Sähköasennuksen saa tehdä vain valtuutettu henkilö.
- Laite täytyy asentaa käyttömaassa voimassa ole-vien kansallisten määräysten mukaisesti.
- Kytke virta, johon laite on määrä liittää, pois päältä.
- Älä liitä laitetta virransyöttöön, jos laitteessa tai virtajohdossa on näkyvä vaurio.
- Asenna laite kuivaan paikkaan.
- Älä asenna laitetta suoraan astianpesukoneen, pakastimen, pyykinpesukoneen tai kuivausrum-mun yläpuolelle.
- Kiinteään johdotukseen täytyy asentaa johdotus-sääntöjen mukaisesti seuraavat: kaikki navat erot-tava laite, jossa on vähintään 3 mm vapaata tilaa kaikissa navoissa; kun vuotovirta voi olla yli 10 mA, vikavirtasuojakytin (RCD), jonka nimelli-nen vikavirta on enintään 30 mA; erotuslaite.
- Laitteen tarvitsema virransyöttö on vähintään 230 V / 10 A. Varmista, että leirintäalueen 230 V:n vaihtovirtaverkkosähkö on suojattu yli 10 A:n sulakkeella
- Laitteen tarvitsema virransyöttö on vähintään 110 V / 10 A. Varmista, että leirintäalueen 110 V:n vaihtovirtaverkkosähkö on suojattu yli 10 A:n sulakkeella

Palovaara

- Varmista, että kaapistoon laitteen pohjalle tulee riittävästi ilmaa ulkopuolelta.
- Jos laite asennetaan laatikon tai kaapin yläpuo-llelle, asenna laitteen pohjan alle lämpöeriste.
- Varmista, että laitetta ympäröivät seinäpinnat kestävät kuumuutta ja että ne on helppo puhdis-taa.



HUOMAUTUS! Vahingonvaara

- Älä paina laitetta ylhäältä äläkä alhaalta asennuk-sen aikana.
- Varmista, että työtaso on oikeassa asennossa ja vaakasuorassa, ja ettei mikään rakenteellinen osa haittaa tilavaatimuksia.
- Varmista, että työtason materiaali kestää kuu-muutta.

- Jos laite asennetaan uunin yläpuolelle, varmista, että uunissa on kiinteästi asennettu jäähdystustuletin.

Laitteen käyttöturvallisuus



VAROITUS! Näiden ohjeiden noudattamatta jättämisestä voi seurata lievä tai kohtalainen loukkaantuminen.

Sähköiskun vaara

- Älä käytä laitetta, jos se on vaurioitunut tai jos se ei toimi kunnolla.
- Älä sijoita kemikaaleja, syttyviä materiaaleja tai aerosolisuihkeita laitteen lähelle.

Palovaara

- Rasvan tai öljyn kuumentaminen laitteella ilman valvontaa voi olla vaarallista ja sytyttää tulipalon.

Terveysvaara

- Käytä laitetta vain tilassa, jossa on hyvä ilmanvaihto.



HUOMIO! Näiden ohjeiden noudattamatta jättämisestä voi seurata kuolema tai vakava loukkaantuminen.

Kuuma pinta

- Anna laitteen jäähtyä kunnolla, ennen kuin kosket siihen paljain käsin.

Palovaara

- Ruoanlaittoa täytyy valvoa. Lyhytkestoista ruoanlaittoa täytyy valvoa jatkuvasti.
- Älä laita mitään muita esineitä kuin kattiloita ja pannuja tämän laitteen päälle tai sitä vasten.
- Älä aseta tölkkejä tai sen kaltaisia astioita laitteen päälle.
- Pidä tulenarat esineet loitolla laitteesta.
- Käsittele kuumia keittoastioita aina kuivilla pataloilla.
- Kytke laite pois päältä, ennen kuin otat keittosastian pois.

Palovammojen vaara

- Älä liikuta laitetta käytön aikana.
- Älä käytä metalliesineitä, kun käytät laitetta.
- Käytä suojakäsineitä kun käsittelet kuumia komponentteja.
- Kosketettavat osat voivat olla erittäin kuumia. Pidä pienet lapset loitolla.
- Alkoholin tai käsikauppa- tai reseptilääkkeiden käyttäminen voi heikentää kykyäsi asentaa tämä tuote asianmukaisesti tai käyttää sitä turvallisesti.

- Metalliesineitä kuten veitsiä, haarukoita, lusikoita ja kansia ei kannata laskea keittolevylle, etteivät ne kuumene.

Terveysvaara

- Älä käytä tilalämmittimenä.
- Käytä tätä tuotetta vain, jos aikuinen voi olla paikalla.
- Lapset eivät saa ilman valvontaa puhdistaa laitetta eivätkä ryhtyä käyttäjälle sallittuihin kunnossapitotoihin.



HUOMAUTUS! Vahingonvaara

- Älä puhdistaa laitetta voimakkailla hankausaineilla äläkä terävällä metallikaapimella, koska ne voivat naarmuttaa pintaa, jolloin lasi voi rikkoutua.
- Älä käytä höyrypesuria.

Toimituskokonaisuus

Osa	Määrä
Liesi	1
Kiinnityssarja	1
Asennus- ja käyttöohje	1



OHJE

Kiinnityssarja on saatavilla myös varaosana.

Varaosien tilaaminen

1. Katso tuotenumero (PNC) tai osanumero (SKU) tyyppietiketistä.
2. Tee tilaus ottamalla yhteyttä lähimpään Domestic-huoltopisteeseen tai jälleenmyyjään.

Kohderyhmä



Laitteen sähköasennus ja asetusten tekeminen täytyy antaa pätevän sähköasentajan tehtäväksi. Sähköasentajan täytyy pystyä osoittamaan sähkövarusteiden rakenteeseen ja käyttöön sekä asennukseen liittyvät tietonsa ja taitonsa, ja hänen täytyy tuntea asiaa koskevat määräykset, jotka ovat voimassa siinä maassa, jossa varuste on määrää asentaa ja/tai jossa sitä on määrää käyttää. Lisäksi hänellä täytyy olla suoritettuna turvallisuuskoulutus, jonka ansiosta hän pystyy tunnistamaan asiaan liittyvät vaarat ja välttämään ne.

Kaikki muut toimet ovat sallittuja muillekin kuin ammattilaisille.

Käyttötarkoitus

Liesi sopii ruoanvalmistukseen ja lämmitykseen. Liesi on tarkoitettu käytettäväksi seuraavissa:

- vapaa-ajan ajoneuvot
- veneet ja alukset: asennus oleskelutiloihin

Liesi **ei** sovellu seuraaviin:

- käyttö ajon aikana
- käyttö tilalämmittimenä
- käyttö ulkoisella ajastimella tai erillisellä kaukosäätimellä
- veneet ja alukset: asennus ja käyttö avokannella

Tämä tuote soveltuu ainoastaan näissä ohjeissa ilmoitettuun käyttötarkoitukseen ja käyttökohteeseen.

Näistä ohjeista saat tuotteen asianmukaiseen asennukseen ja/tai käyttöön tarvittavat tiedot. Väärin tehdyn asennuksen ja/tai väärän käyttötavan tai vääränlaisen huollon seurauksena laite ei toimi tyydyttävästi, ja se saattaa mennä epäkuuntoon.

Valmistaja ei ota vastuuta tapaturmista tai tuotevaurioista, jotka johtuvat seuraavista:

- Väärin tehty asennus tai liitäntä, ylijännite mukaan lukien
- Väärin tehty huolto tai muiden kuin valmistajalta saatavien alkuperäisten varaosien käyttö
- Tuotteeseen ilman valmistajan nimenomaista lupaa tehdyt muutokset
- Käyttö muuhun kuin tässä ohjeessa ilmoitettuun tarkoitukseen

Dometic pitää itsellään oikeuden muutoksiin tuotteen ulkonäössä ja spesifikaatioissa.

Tekninen kuvaus

Keittoastiassa oleva ruoka lämpiää sähkömagneettisen värinän vaikutuksesta.

Liedessä on lukko, joka suojaa lapsia mahdolliselta vaaralta tai tapaturmalta. Liedessä on ajastin, ylikuumenemissuoja, suoja tarkoitukseen sopimattoman esineen käytöltä ja automaattinen poiskytkentä-ajastin.

Liedestä on saatavilla eri malliversioita:

- **CVI1350:** Liesi, jossa yksi induktioalue.
- **CVI1525:** Liesi, jossa kaksi induktioaluetta.

Liedessä on 9 lämmitystehoa.

	CVI1350								
Tehotaso	1	2	3	4	5	6	7	8	9
Keskimääräinen teho	120 W	200 W	500 W	800 W	1000 W	1200 W	1700 W	1800 W	2000 W

	CVI1525								
Tehotaso	1	2	3	4	5	6	7	8	9
Keskimääräinen teho (vasen alue)	100 W	200 W	300 W	400 W	500 W	600 W	700 W	800 W	1000 W
Keskimääräinen teho (oikea alue)	100 W	200 W	300 W	400 W	500 W	1000 W	1100 W	1200 W	1300 W



OHJE

- Wattiteho saattaa vaihdella.
- Tehonkulutus on suurempi, kun käytetään Boost-tilaa (ks. kap. "Tekniset tiedot" sivulla 144).

Ajastin

Ajastimella keittoalueen voi säätää kytkeytymään automaattisesti pois asetetun ajan kuluttua. Ajastimen säätöalue on 0 – 99 minuuttia.

Ylikuumenemissuoja

Lämpötilaa lieden sisällä valvotaan lämpötila-anturin avulla. Liesi kytkeytyy pois päältä, jos lämpötila-anturi havaitsee liian kuumen lämpötilan.

Suoja tarkoitukseen sopimattoman esineen käyttöä

Jos liedelle jää sopimattoman kokoinen keittoastia, ei-magneettinen esine tai pieni esine, liesi kytkeytyy 1 minuutin kuluttua automaattisesti valmiustilaan. Sen jälkeen lieden tuuletin jäädyttää liettä 1 minuutin ajan.

Automaattinen poiskytkentäajastin

Automaattinen poiskytkentäajastin on turvatoiminto. Toiminto kytkee lieden automaattisesti pois tietyn ajan kuluttua. Eri tehotasojen automaattiset poiskytkentäajat on ilmoitettu seuraavassa taulukossa:

Tehotaso	1	2	3	4	5	6	7	8	9
Poiskytkentä (h)	8	8	8	4	4	4	2	2	2

Lieden rakenne (kuva 1, sivulla 3)

Nro	Kuvaus
1	Ohjauspaneeli
2	Tuuletus
3	Keittoalue
4	Lasilevy
5	Virtajohto

Ohjauspaneeli (kuva 2, sivulla 3)

Kun kosketuspainikkeita painetaan, kuuluu äänimerkki.

Nro	Kuvaus
1	Virtapainike
2	Tehotason näyttö
3	Tehonsäätöpainikkeet
4	Aikanäyttö
5	BOOST-painike
6	Ajastimen symboli
7	Lukituspainike
8	Keittoalueen valintapainikkeet

Asennus



VAROITUS! Sähköiskun vaara

- Varmista, että jännite on tyypitietissä ilmoitetun arvon mukainen.
- Varmista, että sähköjohdot kestävät tyypikilvessä ilmoitetun kuormituksen.
- Spesifikaatiot, ks. kap. "Tekniset tiedot" sivulla 144.
- Sähköjohto ei saa joutua kosketuksiin kuumien osien kanssa, ja se täytyy vetää niin, ettei sen lämpötila ole yli 75 °C.



VAROITUS! Palovaara

- Lieden ja lieden yläpuolella olevan laitteen välillä täytyy olla tilaa vähintään 500 mm (kuva 3, sivulla 3).
- Varmista lieden hyvä ilmanvaihto ja että tulo- ja poistoilmakanavat eivät ole minkään peitossa (kuva 3, sivulla 3).



VAROITUS! Vahingonvaara

Työtason materiaalin täytyy kestää kuumuutta.



OHJE

Varmista, että sähköjohtoihin ei pääse käsiksi kaapinovie tai laatikoiden kautta, kun asennustyöt on saatu valmiiksi.

1. Varmista spesifikaatioiden mukaiset etäisyydet, ks. kuva **3**, sivulla 3.
2. Tee työtasoon asennusaukko, ks. kuva **4**, sivulla 4.
Vaadittava työtason paksuus on 10 – 40 mm.
3. Asenna kiinnikkeet työtasoon, ks. kuva **5**, sivulla 4.
4. Asenna välikkeet lieteen, ks. kuva **6**, sivulla 4.
5. Asenna liesi kiinnikkeisiin, ks. kuva **7**, sivulla 5.
6. Liitä virtajohto, ks. kuva **8**, sivulla 5.

Käyttö



VAROITUS! Vahingonvaara

- Älä liu'uta keittoastioita liedien pintaa pitkin.
- Nosta keittoastiaa kun otat sen pois liedeltä.



HUOMIO!

Vahvista, että aluksen sähköverkon jännite ja taajuus vastaavat laitteessa annettuja tietoja.

Noudata seuraavia ohjeita ja suosituksia:

- Jos laite on tarkoitettu toimimaan invertterivirralla, invertterin jatkuvan tehon on oltava vähintään 2300 W, ja se on liitettävä litiumakkupankkiin, jossa on akunhallintajärjestelmä, joka pystyy syöttämään tarvittavat kuormat.
- Jos käytät invertteriä, jonka teho on alle 2000 W, vain yhtä induktiovyöhykettä saa käyttää kerrallaan.
- Vain CVI1525: Molempia induktiovyöhykkeitä voidaan käyttää verkkojännitteen syötöllä. Vapaa-ajan ajoneuvojen maavirran syöttö on kuitenkin rajoitettu 15 A:iin. Useiden vaihtovirtalaitteiden, esim. ilmastointilaitteen, lämminvesijärjestelmien tai ilmakeittimien, samanaikainen käyttö voi ylikuormittaa matkailuauton syöttöä. Vähennä tällöin kuormitusta ja nollaa tarvittaessa vikavirtasuojakatkaisija.
- Painikkeet reagoivat kosketukseen. Älä paina painikkeita voimakkaasti.

- Paina painikkeita sormenpäällä, älä kynnellä.
- Pidä painikkeet aina puhtaina ja kuivina, jotta ne toimivat kunnolla.

Keittoastioiden valinta



VAROITUS! Terveysvaara

Älä kuumenna tyhjää kattilaa tai pannua äläkä käytä ohutpohjaisia keittoastioita. Keittoastiat voivat kuumentua hyvin nopeasti. Keittoastian pohja voi sulaa ja vaurioittaa lasipintaa.



HUOMAUTUS! Vahingonvaara

Älä käytä rosoreunaisia tai kuperapohjaisia keittoastioita.



OHJE

- Käytä vain keittoastioita, joiden pohja sopii induktiokäyttöön.
- Älä käytä pelkästään ruostumattomasta teräksestä, alumiinista tai kuparista valmistettuja keittoastioita, joissa ei ole magneettista pohjaa, äläkä lasisia, puisia, posliinisia, keraamisia tai savesta valmistettuja keittoastioita.

- ▶ Testaa keittoastian soveltuvuus liikuttamalla magneettia keittoastian pohjaa kohti.
- ✓ Jos keittoastia vetää magneettia puoleensa, keittoastia sopii käytettäväksi liedellä.
- ▶ Keittoastian pohjan halkaisijan täytyy olla vähintään 140 mm.



Lämmitystehon säätö

Seuraavat asetukset ovat suuntaa antavia. Tarkka lämmitysteho riippuu keittoastiasta ja keitettävästä määrästä.

Tehotaso	Käyttötarkoitus
1 – 2	Pienten määrien lämmittäminen Helposti pohjaan palavien ruokien sulatus Vain CVI1350: Hidas hauduttaminen Hidas lämmittäminen
3 – 4	Vain CVI1350: Uudelleen lämmittäminen Nopea hauduttaminen Riisin keittäminen Vain CVI1525: Hidas hauduttaminen
5 – 6	Lettujuen paistaminen Vain CVI1525: Hidas lämmittäminen Uudelleen lämmittäminen
7 – 8	Käristäminen Pastan keittäminen Vain CVI1525: Nopea hauduttaminen Riisin keittäminen
9	Wokkaaminen Ruskistaminen Veden keittäminen

Lieden käyttö

Vain CVI1350

- Kosketa -painiketta.
✓ Näytössä on - tai -- .
✓ Valmiustila on aktivoituna.
- Kosketa -painiketta.
✓ Tehotason näyttö on  .
- Aseta tarkoitukseen sopiva keittoastia keittoalueelle, jota aiot käyttää. Huomaa kap. "Keittoastioiden valinta" sivulla 138.

✓ Jos tehotason näyttö on  , näyttö sammuu 2 minuutin kuluttua. Katso kap. "Vianetsintä" sivulla 142.

4. Säädä keittoalueen teho painikkeilla — ja  .

✓ Liesi kytkeytyy pois päältä 1 minuutin kuluttua, jos tehoa ei säädetä.

Vain CVI1525

1. Kosketa -painiketta.

✓ Näytössä on - tai -- .

✓ Valmiustila on aktivoituna.

2. Aseta tarkoitukseen sopiva keittoastia keittoalueelle, jota aiot käyttää. Huomaa kap. "Keittoastioiden valinta" sivulla 138.

3. Kosketa käytettävän keittoalueen -painiketta.

✓ Tehotason näyttö on  .

✓ Jos tehotason näyttö on  , näyttö sammuu 2 minuutin kuluttua. Katso kap. "Vianetsintä" sivulla 142.

4. Säädä keittoalueen teho painikkeilla — ja  .

✓ Liesi kytkeytyy pois päältä 1 minuutin kuluttua, jos tehoa ei säädetä.

Lieden kytkeminen pois päältä

Vain CVI1350

1. Kytke keittoalue pois päältä koskettamalla — painiketta, kunnes näyttö on  .

✓ H näkyy näytössä niin kauan, kuin keittoalue on kuuma.

2. Kytke liesi pois päältä koskettamalla -painiketta

Vain CVI1525

1. Kosketa pois kytkettävän keittoalueen -painiketta.





2. Kytke keittoalue pois päältä koskettamalla — painiketta, kunnes aika näyttö on  .

✓ H näkyy näytössä niin kauan, kuin keittoalue on kuuma.

3. Jos toinenkin keittoalue on päällä, kytke se pois samalla tavalla.

4. Kytke liesi pois päältä koskettamalla -painiketta.

Lukituksen käyttäminen



- ▶ Lukitse näyttö koskettamalla -painiketta.
- ✓ Aikanäyttö on .
- ✓ Näytössä näkyvät kaikki painikkeet lukuun ottamatta -painiketta ja -painiketta.
- ▶ Poista näytön lukitus painamalla -painiketta muutaman sekunnin ajan.

BOOST-toiminnon käyttö

Kun BOOST-toiminto on aktivoituna, keittoaluetta kuumennetaan enintään 5 minuutin ajan suuremmalla teholla.

Vain CVI1525: BOOST-toiminto on käytettävissä vain **oikealla** keittoalueella.



Vain CVI1350



1. Varmista, että keittoalue on asetettu suurimmalle teholle.
- ✓ Jos keittoalue ei ole suurimmalla teholla, tehotason näyttö vilkkuu.
2. Kosketa painiketta — tai .
3. Kosketa **B**-painiketta.
- ✓ Tehotason näyttö on .
- ✓ Tehotason näyttö palaa näyttöön  5 minuutin kuluttua.

BOOST-toiminto deaktivoidaan näin:

1. Kosketa painiketta — tai .
2. Kosketa **B**-painiketta.
- ✓ Keittoalue palaa sille tehotasolle, jolla se oli ennen BOOST-toiminnon aktivointia.

Vain CVI1525

1. Varmista, että keittoalue, jota haluat käyttää boost-toiminnolla, on säädetty suurimmalle teholle.
- ✓ Jos keittoalue ei ole suurimmalla teholla, tehotason näyttö vilkkuu vaihdellen.
2. Kosketa **oikean** keittoalueen -painiketta.
- ✓ Valitun keittoalueen  tehotason näyttö vilkkuu.







3. Kosketa **B**-painiketta.
- ✓ Valitun keittoalueen tehotason näyttö on .
- ✓ Valitun keittoalueen tehotason näytöksi palautuu  5 minuutin kuluttua.

BOOST-toiminto deaktivoidaan näin:



1. Kosketa BOOST-toiminnolla olevan keittoalueen -painiketta.
2. Kosketa **B**-painiketta.
- ✓ Keittoalue palaa sille tehotasolle, jolla se oli ennen BOOST-toiminnon aktivointia.

Ajastimen käyttö

Vain CVI1350

1. Varmista, että liesi on kytketty päälle.
2. Kosketa -painiketta.
- ✓ Ajastimen näyttö näyttää  30 minuuttia.
3. Aseta aika painikkeilla — ja .
- ▶ Pidennä tai lyhennä aikaa 1 minuutin askelin painikkeella — tai .
- ▶ Pidennä tai lyhennä aikaa 10 minuutin harppauksin pitämällä painiketta — tai  painettuna.
- ✓ Jos asetettu aika on yli 99 minuuttia, ajastin siirtyy automaattisesti näyttöön 0 minuuttia.
- ✓ Aikaa lasketaan vähenevästi.
- ✓ Aikanäyttö näyttää jäljellä olevan ajan.
- ✓ Aikanäyttö vilkkuu 5 sekunnin ajan.
- ✓ Aikanäyttö on -- , kun asetettu aika on kulunut umpeen.
- ✓ Tehotason näyttö on , kunnes keittoalueen lämpötila on laskenut alle 60 °C:een.
4. Kytke keittoalue pois päältä asettamalla ajastinajaksi .

Vain CVI1525

1. Varmista, että liesi on kytketty päälle.
2. Valitse ajastettava keittoalue koskettamalla -painiketta.
3. Kosketa -painiketta.
- ✓ Aikanäyttö näyttää  30 minuuttia.

✓ Tehotason näytön vieressä oleva piste syttyy sen merkiksi, että alue on valittu.

4. Aseta aika painikkeilla — ja +.

- Pidennä tai lyhennä aikaa 1 minuutin askelein painikkeilla — tai +.
- Pidennä tai lyhennä aikaa 10 minuutin harppauksin pitämällä painiketta — tai + painettuna.

✓ Jos asetettu aika on yli 99 minuuttia, ajastin siirtyy automaattisesti näyttöön 0 minuuttia.

✓ Aikaa lasketaan vähenevästi.

✓ Aikanäyttö näyttää jäljellä olevan ajan.

✓ Aikanäyttö vilkkuu 5 sekunnin ajan.

✓ Aikanäyttö on --, kun asetettu aika on kulunut umpeen.

✓ Tehotason näyttö on H, kunnes keittoalueen lämpötila on laskenut alle 60 °C:een.

5. Kytke keittoalue pois päältä asettamalla ajastinajaksi .

Useamman kuin yhden keittoalueen kytkeminen pois ajastimella:

1. Aseta ajastin kummallekin keittoalueelle.

✓ Ajastin näyttää lyhyemmän ajastusajan.

✓ Tehonäytön viereen syttyy piste, joka ilmaisee, että ajastinnäyttö näyttää kyseisen keittoalueen aikaa.

✓ Kun ajastimen aika on kulunut umpeen, kyseinen keittoalue kytketty automaattisesti pois, ja näyttö on sen osalta H, kunnes keittoalueen lämpötila on laskenut alle 60 °C:een.

2. Jos haluat katsoa toisen keittoalueen ajastinajan, kosketa kyseisen keittoalueen -painiketta.

✓ Ajastin näyttää jäljellä olevan ajan sen keittoalueen osalta, joka on vielä päällä.

Energian säästäminen

➤ Kytke liesi pois päältä, kun sitä ei käytetä.

➤ Lieden käyttö on energiatehokasta, kun käytät keittoastiaa, jonka halkaisija on yhtä suuri kuin valitsemasi keittoalue (ks. kap. "Tekniset tiedot" sivulla 144).

➤ Käytä aina kantta.

➤ Käytä aina mahdollisimman pientä keittoastiaa.

➤ Vähennä tehoa aikaisessa vaiheessa.

➤ Kytke virta pois ennen kuin keittoaika on kulunut umpeen.

Puhdistus ja hoito



HUOMAUTUS! Vahingonvaara

- Älä käytä puhdistamiseen teräviä tai kovia välineitä, koska ne voisivat vaurioittaa liettä.
- Poista läikkyneet tahrat lasinkaapimella, kun liesi on jäähtynyt.
- Käytä vain tavallisia puhdistusaineita.
- Älä puhdista liettä paine-äläkä höyrypesurilla.



OHJE

Pätevän ammattilaisen täytyy tarkastaa liesi kerran vuodessa.

➤ Puhdista liesi pehmeällä, kostealla liinalla.



Lisäohjeita ruostumattoman teräksen hoitoon saat verkosta osoitteesta documents.dometic.com/?object_id=69917

Vianetsintä

Kuvaus	Mahdollinen syy	Ratkaisu
Liesi ei kytkeydy päälle.	Ei virtaa.	<ul style="list-style-type: none">➤ Varmista, että liesi on liitetty virransyöttöön.➤ Varmista, että liesi on kytketty päälle.➤ Tarkista, onko alueellasi mahdollisesti sähkökatkos.➤ Ota yhteyttä valmistajan tukeen (katso tämän ohjeen takasivu).
Kosketuspainikkeet eivät reagoi.	Kosketuspainikkeet on lukittu.	<ul style="list-style-type: none">➤ Poista kosketuspainikkeiden lukitus, ks. kap. "Lieden käyttö" sivulla 139.
Kosketuspainikkeet eivät reagoi kunnolla.	Lika tai vesi estää toiminnan.	<ul style="list-style-type: none">➤ Varmista, että kosketuspainikkeet ovat puhtaat ja kuivat.➤ Kosketa kosketuspainikkeita aina puhtain käsin.➤ Kosketa kosketuspainikkeita aina sormenpäällä, älä kynnellä.
Tehotason näyttö vaihtelee ja on vuoroin $\underline{\quad}$, vuoroin $\underline{\quad}$.	Keittoastia ei sovellu induktiokäyttöön. <hr/> Keittoastia on liian pieni. <hr/> Keittoastia ei ole oikeassa kohdassa keittoalueella. <hr/> Vain CVI1525: Keittoastia ei ole sillä keittoalueella, joka on kytketty päälle.	<ul style="list-style-type: none">➤ Käytä tarkoitukseen sopivaa keittoastiaa.➤ Aseta keittoastia oikein.
Hiljaista hurinaa	Johtuu keittoastiasta.	–
Tuuletinmelua	Kiinteästi asennettu tuuletin on kytketty päälle, jotta sähkölaitteisto ei ylikuumene.	–
Keittoastiat eivät kuume.	Keittoastia ei sovellu induktiokäyttöön eikä liesi sen tähden tunnista sitä.	<ul style="list-style-type: none">➤ Käytä tarkoitukseen sopivaa keittoastiaa, ks. kap. "Keittoastioiden valinta" sivulla 138.
Liesi tai keittoalue on kytketty pois päältä.	Ajastin oli aktivoitu. <hr/> Keittoalueen lämpötila on liian korkea.	<ul style="list-style-type: none">➤ Kytke liesi päälle.➤ Anna lieden jäähtyä.

Virhekoodit

Virhekoodi	Mahdolliset syyt	Ratkaisu
F3	Keittoalueen lämpötila-anturin virhe.	▶ Ota yhteyttä valmistajan tukeen (katso tämän ohjeen takasivu).
F4		
F9	Lämpötila-anturin (IGBT) avoin virtapiiri.	▶ Ota yhteyttä valmistajan tukeen (katso tämän ohjeen takasivu).
FA		
E1	Syöttöjännite on liian suuri ($\geq 270 \pm 10$ V).	▶ Ota yhteyttä valmistajan tukeen (katso tämän ohjeen takasivu).
E2	Syöttöjännite on liian pieni ($\leq 180 \pm 10$ V).	▶ Ota yhteyttä valmistajan tukeen (katso tämän ohjeen takasivu).
E3	Keittoalueen lämpötila on liian korkea.	Liesi kytkeytyy automaattisesti pois päältä. ▶ Anna lieden jäähtyä.
E5	Tuuletin on jumissa. Ilmanpoisto on tukossa.	▶ Ota yhteyttä valmistajan tukeen (katso tämän ohjeen takasivu).
E5	Lämpötila-anturin liian korkea lämpötila (IGBT)	▶ Ota yhteyttä valmistajan tukeen (katso tämän ohjeen takasivu).
d0	Lämpötila-anturin (NTC) vika.	▶ Ota yhteyttä valmistajan tukeen (katso tämän ohjeen takasivu).

Takuu

Tuotetta koskee lakisääteinen tuotevastuu-aika. Jos tuote on viallinen, ota yhteyttä jälleenmyyjään tai valmistajan toimipisteeseen omassa maassasi (ks. dometic.com/dealer).

Jos lähetät tuotteen korjattavaksi, liitä korjaus- ja takuukäsittelyä varten mukaan seuraavat asiakirjat:

- Kopio kuitista, jossa näkyy ostopäivä
- Valitusperuste tai vikakuvaus

Huomaa, että itse tai väärin tehty korjaus voi vaarantaa turvallisuuden ja johtaa takuun raukeamiseen.

Hävittäminen

Pakkausmateriaalin kierrätys



- ▶ Vie pakkausmateriaalit mahdollisuuksien mukaan niille tarkoitettuihin kierrätysjäteastioihin.

Kiinteästi asennettuja akkuja, ladattavia akkuparistoja ja valonlähteitä sisältävien tuotteiden kierrätys



- ▶ Jos tuotteessa on kiinteästi asennettuja akkuja, ladattavia akkuparistoja tai valonlähteitä, niitä ei tarvitse poistaa ennen tuotteen hävittämistä.



- ▶ Jos haluat poistaa tuotteen lopullisesti käytöstä, tiedustele yksityiskohtaisia hävittämistä koskevia ohjeita ja määräyksiä lähimmästä kierrätyskeskuksesta tai erikoisliikkeestä.
- ▶ Tuotteen voi hävittää veloituksetta.

Tekniset tiedot

	CVI1350	CVI1525
Jännite/taajuus	220 – 240 V~, 50 Hz	
Teho		
Keittoalue 1	2000 W, BOOST 2300 W/Ø180	1000 W/Ø180
Keittoalue 2	–	1300 W, BOOST 1700 W/Ø180
Kokonaisteho	2300 W	2300 W
Mitat (P x L x K)	350 x 350 x 55 mm	525 x 350 x 55 mm
Keittoalueen halkaisija	180 mm	
Tarkastus/sertifikaatti		

Prosimy o uważne przeczytanie niniejszej instrukcji i przestrzeganie wszystkich zawartych w niej instrukcji postępowania, wskazówek i ostrzeżeń. Pozwoli to zapewnić, że produkt będzie zawsze prawidłowo instalowany, wykorzystywany i konserwowany. Niniejsza instrukcja MUSI przez cały czas pozostawać przy produkcie.

Korzystając z produktu, użytkownik potwierdza uważne przeczytanie wszelkich instrukcji, wskazówek i ostrzeżeń, ich zrozumienie oraz zobowiązuje się przestrzegać zawartych w nich warunków. Użytkownik zobowiązuje się wykorzystywać niniejszy produkt wyłącznie zgodnie z jego przeznaczeniem i zamierzonym zastosowaniem oraz z instrukcjami, wskazówkami i ostrzeżeniami wyszczególnionymi w niniejszej instrukcji produktu, jak również ze wszystkimi mającymi zastosowanie przepisami i regulacjami prawnymi. Nieprzestrzeganie zawartych tu instrukcji i ostrzeżeń może skutkować obrażeniami u użytkownika oraz osób trzecich, uszkodzeniem produktu lub też uszkodzeniem mienia w sąsiedztwie produktu. Zastrzega się możliwość wprowadzania zmian i aktualizacji niniejszej instrukcji produktu, wraz z instrukcjami, wskazówkami i ostrzeżeniami oraz powiązaną dokumentacją. Aktualne informacje dotyczące produktu można zawsze znaleźć na stronie documents.dometic.com.

Spis treści

Objaśnienie symboli	145
Wskazówki bezpieczeństwa	145
W zestawie	148
Odbiorcy instrukcji.	148
Użytkowanie zgodne z przeznaczeniem	148
Opis techniczny	149
Montaż	150
Eksploatacja	151
Oszczędzanie energii	155
Czyszczenie i konserwacja	155
Usuwanie usterek	156
Gwarancja	158
Utylizacja	158
Dane techniczne	158

Objaśnienie symboli



OSTRZEŻENIE!

Wskazówka bezpieczeństwa: wskazuje niebezpieczną sytuację, która – jeśli się jej nie uniknie – może prowadzić do śmierci lub poważnych obrażeń.



OSTROŻNIE!

Wskazówka bezpieczeństwa: wskazuje niebezpieczną sytuację, która – jeśli się jej nie uniknie – może prowadzić do lekkich lub umiarkowanych obrażeń.



UWAGA!

Wskazuje sytuację, która – jeśli się jej nie uniknie – może prowadzić do powstania szkód materialnych.



WSKAZÓWKA

Dodatkowe informacje dotyczące obsługi produktu.



OSTROŻNIE! Gorąca powierzchnia

Wskazanie, że oznaczony przedmiot może być gorący i nie należy go dotykać bez zachowania ostrożności.

Wskazówki bezpieczeństwa

Podstawowe zasady bezpieczeństwa



OSTRZEŻENIE! Nieprzestrzeganie tych ostrzeżeń może prowadzić do śmierci lub ciężkich obrażeń.

Ryzyko porażenia prądem

- Napraw tego produktu mogą dokonywać tylko odpowiednio wykwalifikowane osoby. Nieodpowiednio wykonane naprawy mogą być przyczyną poważnych zagrożeń.
- Przed wykonaniem jakichkolwiek prac lub konserwacji urządzenia należy odłączyć je od sieci elektrycznej.
- Nie używać urządzenia, które uległo uszkodzeniu.
- Odłączyć urządzenie od zasilania w przypadku usterek spowodowanej wadą techniczną.
- Jeśli przewód zasilający tego urządzenia do gotowania ulegnie uszkodzeniu, musi on ze względów bezpieczeństwa zostać wymieniony przez producenta, centrum serwisowe lub odpowiednio wykwalifikowaną osobę.
- Nie wprowadzać modyfikacji w produkcie.
- Nie demontować ani nie wymieniać żadnych elementów produktu.

- Jeśli powierzchnia jest popękana, należy wyłączyć urządzenie, aby uniknąć możliwości porażenia prądem elektrycznym.

Ryzyko pożaru

- Dzieci od 8 lat i osoby o ograniczonych możliwościach fizycznych, sensorycznych lub intelektualnych oraz osoby niedysponujące stosowną wiedzą i doświadczeniem mogą używać tego urządzenia jedynie pod nadzorem innej osoby bądź pod warunkiem uzyskania informacji dotyczących bezpiecznego użytkowania urządzenia i zrozumienia wynikających z tego zagrożeń.
- Należy dopilnować, aby dzieci nie bawiły się urządzeniem.
- Nie należy przechowywać przedmiotów na powierzchniach przeznaczonych do gotowania.
- Trzymać w pogotowiu gaśnicę lub inne środki odpowiednie do ugaszenia płomienia. Gaśnica powinna być regularnie kontrolowana przez wykwalifikowaną osobę.
- Podłączyć urządzenie do obwodu wyposażonego w bezpiecznik różnicowoprądowy zapewniający całkowite odłączenie od zasilania.
- Nie należy pozostawiać gotowania na płycie grzewczej bez nadzoru w przypadku użycia tłuszczu lub oleju.

Nigdy nie próbować gasić ognia wodą. Wyłączyć urządzenie. Przykryć płomień pokrywą lub kocem gaśniczym.

- Po użyciu należy wyłączyć płytę grzewczą i nie polegać na mechanizmie zabezpieczającym.

Ryzyko poparzenia

- Urządzenie i jego dostępne elementy nagrzewają się w trakcie użytkowania do wysokich temperatur. Należy uważać, aby nie dotykać elementów grzejnych.
- Nie zbliżać dłoni, twarzy ani włosów do palników.
- Dzieci poniżej 8 lat należy trzymać z dala od urządzenia, o ile nie są one stale nadzorowane.
- Trzymać dzieci i zwierzęta w bezpiecznej odległości.
- Zachować ostrożność podczas wykonywania wszelkich czynności przy urządzeniu, aby uniknąć oparzeń i innych obrażeń.

- Aby móc dotknąć urządzenie gołymi rękoma, należy pozostawić je do ostygnięcia do temperatury otoczenia.
- Stosować wyłącznie osłony płyt grzewczych zaprojektowane przez producenta urządzenia do gotowania lub wskazane przez producenta urządzenia w instrukcji obsługi jako odpowiednie lub osłony płyt grzewczych wbudowane w urządzenie.

Zagrożenie zdrowia

- Osoby z rozrusznikami serca lub innymi implantami elektrycznymi (takimi jak pompy insuliny) muszą skonsultować się ze swoim lekarzem lub producentem implantów przed użyciem tego urządzenia, aby upewnić się, że na implanty nie zadziała negatywnie pole elektromagnetyczne.



UWAGA! Ryzyko uszkodzenia

- Nie należy używać urządzenia jako powierzchni roboczej lub do przechowywania.
- Urządzenie nie jest przeznaczone do obsługi za pomocą zewnętrznego timera lub oddzielnego pilota zdalnego sterowania.

Bezpieczeństwo podczas montażu urządzenia



OSTRZEŻENIE! Nieprzestrzeganie tych instrukcji może prowadzić do śmierci lub ciężkich obrażeń.

Ryzyko porażenia prądem

- Podłączenia instalacji elektrycznej może dokonywać wyłącznie wykwalifikowany personel.
- Urządzenie musi zostać zainstalowane zgodnie z przepisami obowiązującymi w kraju jego zastosowania.
- Wyłączyć zasilanie, do którego ma być podłączone urządzenie.
- Nie podłączać urządzenia do zasilania, jeśli są widoczne uszkodzenia urządzenia lub przewodu zasilającego.
- Urządzenie należy montować w suchym miejscu.
- Nie należy instalować urządzenia bezpośrednio nad zmywarką, zamrażarką, pralką lub suszarką do ubrań.

- Przepisy dotyczące instalacji elektrycznych wymagają, aby stała instalacja obejmowała następujące elementy: Wielobiegunowy wyłącznik o szerokości rozwarcia styków dla wszystkich biegunów przynajmniej 3 mm; w przypadku prądu upływowego mogącego przekraczać 10 mA wyłącznik różnicowo-prądowy (RDC) o prądzie zadziałania nieprzekraczającym 30 mA; urządzenie odłączające zasilanie.
- Urządzenie wymaga zasilania co najmniej 230 V/10 A. Należy się upewnić, że sieć 230 V AC zapewniana przez kemping ma bezpiecznik o wartości większej niż 10 A.
- Urządzenie wymaga zasilania co najmniej 110 V/10 A. Należy się upewnić, że sieć 110 V AC zapewniana przez kemping ma bezpiecznik o wartości większej niż 10 A.

Ryzyko pożaru

- Zapewnić odpowiedni przepływ świeżego powietrza z zewnątrz szafki do podstawy urządzenia.
- Jeśli urządzenie jest zainstalowane nad szufladą lub szafką, należy zainstalować izolację termiczną pod podstawą tego urządzenia.
- Należy się upewnić, że powierzchnie ścian wokół urządzenia są odporne na działanie ciepła i łatwe do czyszczenia.



UWAGA! Ryzyko uszkodzenia

- Podczas montażu nie należy stosować siły na górną i dolną część urządzenia.
- Należy się upewnić, że powierzchnia robocza jest ustawiona pod kątem prostym i jest równa oraz, że żadne elementy konstrukcyjne nie kolidują z wymaganiami dotyczącymi przestrzeni.
- Należy się upewnić, że powierzchnia robocza jest wykonana z materiału odpornego na działanie wysokich temperatur.
- Jeśli urządzenie jest zainstalowane nad piekarnikiem, należy sprawdzić, czy piekarnik ma wbudowany wentylator chłodzący.

Bezpieczeństwo podczas eksploatacji urządzenia



OSTRZEŻENIE! Nieprzestrzeganie tych instrukcji może prowadzić do lekkich lub umiarkowanych obrażeń.

Ryzyko porażenia prądem

- Nie używać urządzenia, jeśli jest ono uszkodzone lub nie działa prawidłowo.
- Nie umieszczać w pobliżu urządzenia chemikaliów, materiałów łatwopalnych ani pojemników aerozolowych.

Ryzyko pożaru

- Gotowanie bez nadzoru na urządzeniu z użyciem tłuszczu lub oleju może być niebezpieczne i spowodować pożar.

Zagrożenie zdrowia

- Urządzenie użytkować wyłącznie w dobrze wentylowanym pomieszczeniu.



OSTROŻNIE! Nieprzestrzeganie tych instrukcji może prowadzić do śmierci lub ciężkich obrażeń.

Gorąca powierzchnia

- Przed dotknięciem urządzenia gołymi rękami, należy poczekać aż ono ostygnie.

Ryzyko pożaru

- Proces gotowania należy nadzorować. Krótkotrwały proces gotowania musi być stale nadzorowany.
- Nie stawiać na produkcie ani przy nim żadnych przedmiotów poza garnkami i patelniami.
- Nie należy umieszczać pojemnika ani nic podobnego nad urządzeniem.
- Łatwopalne przedmioty trzymać z dala od urządzenia.
- Do gorących naczyń do gotowania należy używać wyłącznie suchych uchwytów do garnków.
- Wyłączyć urządzenie przed zdjęciem z niego naczynia do gotowania.

Ryzyko poparzenia

- Nie przemieszczać urządzenia w trakcie jego działania.
- Podczas korzystania z urządzenia nie należy nosić metalowych przedmiotów.
- Podczas obchodzenia się z gorącymi elementami nosić rękawice ochronne.

Odbiorcy instrukcji



Instalacji elektrycznej urządzenia oraz jego konfiguracji musi dokonać wykwalifikowany elektryk, posiadający poświadczoną kompetencje i wiedzę w zakresie budowy i sposobu działania urządzeń oraz instalacji elektrycznych, znający przepisy obowiązujące w kraju, w którym urządzenie ma być zainstalowane i/lub wykorzystywane, oraz posiadający ukończone szkolenie w zakresie bezpieczeństwa, pozwalające na rozpoznawanie i unikanie występujących zagrożeń.

Wszelkie inne czynności mogą być wykonywane również przez użytkowników bez specjalistycznych kwalifikacji.

Użytkowanie zgodne z przeznaczeniem

Płyta grzewcza jest przeznaczona do gotowania i podgrzewania potraw. Płyta grzewcza jest przeznaczona do użytkowania w:

- Pojazdy kempingowe
- Łodzi i statki: montaż w pomieszczeniach rekreacyjnych

Płyta grzewcza **nie** nadaje się do:

- Użytkowania podczas prowadzenia samochodu
- Używania jako grzejnik do ogrzewania pomieszczeń
- Obsługi za pomocą zewnętrznego timera lub oddzielnego pilota zdalnego sterowania
- Łodzi i statki: montaż i użytkowanie na otwartych pokładach

Niniejszy produkt jest przystosowany wyłącznie do wykorzystywania zgodnie z jego przeznaczeniem oraz zamierzonym zastosowaniem według niniejszej instrukcji.

Niniejsza instrukcja zawiera informacje, które są niezbędne do prawidłowego montażu i/lub obsługi produktu. Nieprawidłowy montaż i/lub niewłaściwa obsługa lub konserwacja powodują niezadowolające działanie i mogą prowadzić do uszkodzeń.

- Dostępne części urządzenia mogą być bardzo gorące. Trzymać dzieci z dala od urządzenia.
- Spożywanie alkoholu lub zażywanie leków – dostępnych na receptę lub bez niej – może upośledzać zdolność do właściwego montażu i bezpiecznej obsługi tego produktu.
- Na płycie grzewczej nie należy kłaść metalowych przedmiotów, takich jak noże, widelce, łyżeczki i pokrywki, ponieważ mogą się one nagrzewać.

Zagrożenie zdrowia

- Nie używać jako grzejnika do ogrzewania pomieszczeń.
- Z produktu korzystać wyłącznie, gdy zapewniony jest nadzór osoby dorosłej.
- Dzieci nie mogą czyścić i konserwować urządzenia bez nadzoru.



UWAGA! Ryzyko uszkodzenia

- Do czyszczenia urządzenia nie należy używać silnych ściernych środków czyszczących ani ostrych metalowych skrobaków, ponieważ mogą one porysować powierzchnię, co może spowodować rozbicie szkła.
- Nie używać myjki parowej.

W zestawie

Element	Ilość
Płyta grzewcza	1
Zestaw montażowy	1
Instrukcja montażu i obsługi	1



WSKAZÓWKA

Zestaw montażowy jest również dostępny jako część zamienna.

Zamawianie części zamiennych

1. Odczytać numer produktu (PNC) lub numer części (SKU) z tabliczki znamionowej.
2. Skontaktować się z najbliższym partnerem serwisowym Dometic lub sprzedawcą, aby złożyć zamówienie.

Producent nie ponosi żadnej odpowiedzialności za ewentualne obrażenia lub uszkodzenia produktu wynikłe z następujących przyczyn:

- Nieprawidłowy montaż lub podłączenie, w tym zbyt wysokie napięcie
- Niewłaściwa konserwacja lub użycie innych części zamiennych niż oryginalne części zamienne dostarczone przez producenta
- Wprowadzanie zmian w produkcie bez wyraźnej zgody producenta
- Użytkowanie w celach innych niż opisane w niniejszej instrukcji obsługi

Firma Dometic zastrzega sobie prawo do zmiany wyglądu i specyfikacji produktu.

Opis techniczny

Potrawy w naczyniach są podgrzewane przez wibracje elektromagnetyczne.

Płyta grzewcza jest wyposażona w blokadę, aby chronić dzieci przed ewentualnym niebezpieczeństwem lub obrażeniami. Płyta grzewcza posiada timer, zabezpieczenie przed nadmierną temperaturą, zabezpieczenie przed nieodpowiednim przedmiotem oraz timer automatycznego wyłączenia.

Płyty grzewcze są dostępne w różnych wersjach:

- **CVI1350:** Płyta grzewcza z jedną strefą indukcyjną.
- **CVI1525:** Płyta grzewcza z dwiema strefami indukcyjnymi.

Płyta grzewcza ma 9 różnych ustawień temperatury.

	CVI1350								
Poziom mocy	1	2	3	4	5	6	7	8	9
Średnia moc	120 W	200 W	500 W	800 W	1000 W	1200 W	1700 W	1800 W	2000 W

	CVI1525								
Poziom mocy	1	2	3	4	5	6	7	8	9
Średnia moc (strefa lewa)	100 W	200 W	300 W	400 W	500 W	600 W	700 W	800 W	1000 W
Średnia moc (strefa prawa)	100 W	200 W	300 W	400 W	500 W	1000 W	1100 W	1200 W	1300 W



WSKAZÓWKA

- Moc może się różnić.
- Podczas używania funkcji Boost, zużywana jest większa moc (patrz rozdz. „Dane techniczne” na stronie 158).

Timer

Za pomocą timera można automatycznie wyłączyć strefę gotowania po upływie ustawionego czasu. Timer można ustawić od 0 do 99 minut.

Zabezpieczenie przed nadmierną temperaturą

Czujnik temperatury monitoruje temperaturę wewnątrz płyty grzewczej. Płyta grzewcza wyłącza się, jeśli czujnik temperatury wykryje, że jest ona zbyt wysoka.

Zabezpieczenie przed nieodpowiednim przedmiotem

Jeśli na płycie grzewczej pozostawione zostaną naczynia o nieodpowiedniej wielkości, przedmiot niemagnetyczny lub zbyt mały przedmiot, płyta grzewcza po upływie 1 minuty automatycznie przejdzie w tryb czuwania. Wentylator płyty grzewczej chłodzi ją przez 1 minutę.

Timer automatycznego wyłączenia

Timer automatycznego wyłączenia jest funkcją zabezpieczającą. Funkcja ta powoduje automatyczne wyłączenie płyty grzewczej po upływie określonego czasu. Czasy automatycznego wyłączenia dla różnych poziomów mocy przedstawiono w poniższej tabeli:

Poziom mocy	1	2	3	4	5	6	7	8	9
Wyłączenie (h)	8	8	8	4	4	4	2	2	2

Budowa płyty grzewczej (rys. 1, strona 3)

Poz.	Opis
1	Panel sterowania
2	Wentylacja
3	Strefa gotowania
4	Płyta szklana
5	Przewód zasilający

Panel sterowania (rys. 2, strona 3)

Po naciśnięciu przycisków dotykowych emitowany jest sygnał dźwiękowy.

Poz.	Opis
1	Przycisk wł./wyl.
2	Wskaźnik poziomu mocy
3	Przyciski poziomu grzania
4	Wskaźnik czasu
5	Przycisk BOOST
6	Symbol timera
7	Przycisk blokujący
8	Przyciski wyboru strefy gotowania

Montaż



OSTRZEŻENIE! Ryzyko porażenia prądem

- Należy się upewnić, że napięcie odpowiada wartości podanej na tabliczce znamionowej.
- Należy się upewnić, że sekcje przewodu zasilania elektrycznego wytrzymają obciążenie podane na tabliczce znamionowej.
- Należy zwrócić uwagę na specyfikację zawartą w rozdz. „Dane techniczne” na stronie 158.
- Przewód zasilania elektrycznego nie może dotykać żadnych gorących części i musi być poprowadzony tak, aby jego temperatura nie przekraczała 75°C.



OSTRZEŻENIE! Ryzyko pożaru

- Należy zachować odległość bezpieczeństwa pomiędzy płytą grzewczą a znajdującym się nad nią urządzeniem wynoszącą co najmniej 500 mm (rys. 3, strona 3).
- Należy zapewnić dobrą wentylację płyty grzewczej oraz dopilnować, aby nic nie blokowało wlotu i wylotu powietrza (rys. 3, strona 3).



OSTRZEŻENIE! Ryzyko uszkodzenia

Powierzchnia robocza powinna być wykonana z materiału odpornego na działanie wysokich temperatur.



WSKAZÓWKA

Po montażu należy sprawdzić, czy przewód zasilania elektrycznego nie jest dostępny poprzez drzwi szafy lub szuflady.

1. Zapewnić zachowanie odległości podanych na rys. 3, strona 3.
2. Wykonać otwór w blacie, patrz rys. 4, strona 4.
Grubość powierzchni roboczej musi wynosić 10 – 40 mm.
3. Przymocować wsporniki do blatu, patrz rys. 5, strona 4.

4. Przymocować element dystansowy do płyty grzewczej, patrz rys. **6**, strona 4.
5. Przymocować płytę grzewczą do wsporników, patrz rys. **7**, strona 5.
6. Podłączyć przewód zasilający, patrz rys. **8**, strona 5.

Eksploatacja



OSTRZEŻENIE! Ryzyko uszkodzenia

- Nie przesuwac naczyń po płycie grzewczej.
- Należy podnieść naczynie podczas zdejmowania go z płyty grzewczej.



OSTROŻNIE!

Sprawdzić, czy napięcie i częstotliwość zasilania sieciowego statku są zgodne z oznaczeniami na urządzeniu.

Przestrzegać następujących wskazówek i zaleceń:

- Jeżeli urządzenie ma być zasilane z przetwornicy, powinna ona posiadać minimalną moc wyjściową 2300 W i być podłączona do zasobnika energii z akumulatorem litowym, wyposażonego w system zarządzania akumulatorem i przystosowanego do wymaganych obciążeń.
- W przypadku wykorzystywania przetwornicy o mocy mniejszej niż 2000 W jednocześnie wykorzystywać należy tylko jedno pole indukcyjne.
- Tylko CVI1525: Gdy urządzenie zasilane jest z sieci, można wykorzystywać oba pola indukcyjne. Jednakże instalacje zasilania sieciowego pojazdów kempingowych posiadają ograniczenie prądu do 15 A. Jednoczesne wykorzystywanie wielu urządzeń zasilanych prądem przemiennym, np klimatyzatora, instalacji do podgrzewania wody albo frytkownic beztłuszczowych, może doprowadzić do przeciążenia zasilania pojazdu kempingowego. W takim wypadku należy obniżyć obciążenie i w razie potrzeby z powrotem włączyć wyłącznik różnicowoprądowy.
- Przyciski reagują na dotyk. Podczas obsługi przycisków nie należy ich naciskać.

- Należy używać opuszka palca a nie paznokcia.
- Należy zawsze sprawdzać, czy przyciski są czyste i suche, aby nie wpłynęło to negatywnie na ich działanie.

Wybór odpowiednich naczyń



OSTRZEŻENIE! Zagrożenie zdrowia

Nie należy podgrzewać pustych garnków ani patelni i nie używać naczyń z cienkim dnem. Naczynia mogą nagrzać się bardzo szybko. Dno naczynia może się stopić i uszkodzić płytę szklaną.



UWAGA! Ryzyko uszkodzenia

Nie należy używać naczyń z nierównymi krawędziami lub z krzywym dnem.



WSKAZÓWKA

- Stosować wyłącznie naczynia z dnem dostosowanym do gotowania na płycie indukcyjnej.
- Nie należy używać naczyń wykonanych z czystej stali nierdzewnej, aluminium lub miedzi bez dna wykonanego z ferromagnetycznego materiału, szkła, drewna, porcelany, ceramiki ani naczyń glinianych.

- ▶ Należy przeprowadzić test magnetyczny, aby sprawdzić, czy naczynia nadają się do pracy na płycie grzewczej, przesuwając magnes w kierunku dna naczynia.
- ✓ Naczynie nadaje się do płyty grzewczej, gdy magnes jest przyciągany do naczynia.
- ▶ Należy stosować naczynia do gotowania o średnicy dna min. 140 mm.







Ustawienia grzania

Poniższe ustawienia podano jako wskazówki.
Dokładne ustawienie zależy od naczynia i ilości gotowanej potrawy.







Poziom grzania	Odpowiedni dla
1 – 2	Podgrzewanie niewielkich ilości jedzenia Płynne pokarmy, które szybko się przypalają Tylko CVI1350: Powolne gotowanie Powolne podgrzewanie
3 – 4	Tylko CVI1350: Ponowne podgrzewanie Szybkie gotowanie Gotowanie ryżu Tylko CVI1525: Powolne gotowanie
5 – 6	Smażenie naleśników Tylko CVI1525: Powolne podgrzewanie Ponowne podgrzewanie
7 – 8	Smażenie w małej ilości tłuszczu Gotowanie makaronu Tylko CVI1525: Szybkie gotowanie Gotowanie ryżu
9	Szybkie podsmażanie z mieszaniami Obsmażanie Gotowanie wody

Korzystanie z płyty grzewczej

Tylko CVI1350

- Dotknąć przycisk .
✓ Na wyświetlaczu pojawia się - lub -- .
✓ Aktywny jest tryb czuwania.
- Dotknąć przycisk .
✓ Na wskaźniku poziomym mocy pojawia się .
- Należy wybrać odpowiednią strefę gotowania. Uwaga rozdz. „Wybór odpowiednich naczyń” na stronie 151.
✓ Jeśli na wskaźnik poziomym mocy wyświetla się , wyświetlacz wyłączy się po 2 minutach. Patrz rozdz. „Usuwanie usterek” na stronie 156.
- Należy ustawić poziom mocy gotowania za pomocą przycisku  i .
✓ Jeśli nie zostanie ustawiony poziom mocy, płyta grzewcza wyłącza się po 1 minucie.

Tylko CVI1525

- Dotknąć przycisk .
✓ Na wyświetlaczu pojawia się - lub -- .
✓ Aktywny jest tryb czuwania.
- Należy wybrać odpowiednią strefę gotowania. Uwaga rozdz. „Wybór odpowiednich naczyń” na stronie 151.
- Dotknąć przycisk  wybranej strefy gotowania.
✓ Na wskaźniku poziomym mocy pojawia się .
✓ Jeśli na wskaźnik poziomym mocy wyświetla się , wyświetlacz wyłączy się po 2 minutach. Patrz rozdz. „Usuwanie usterek” na stronie 156.
- Należy ustawić poziom mocy gotowania za pomocą przycisku  i .
✓ Jeśli nie zostanie ustawiony poziom mocy, płyta grzewcza wyłącza się po 1 minucie.



Wyłączanie płyty grzewczej

Tylko CVI1350

1. Wyłączyć strefę gotowania za pomocą przycisku —, aż na wyświetlaczu czasu pojawi się .
✓ H wyświetla się do momentu, gdy strefa gotowania pozostanie gorąca.

2. Dotknąć przycisk , aby wyłączyć płytę grzewczą.



Tylko CVI1525

1. Dotknąć przycisk  strefy gotowania, która ma zostać wyłączona.
2. Wyłączyć strefę gotowania za pomocą przycisku —, aż na wyświetlaczu czasu pojawi się .
✓ H wyświetla się do momentu, gdy strefa gotowania pozostanie gorąca.
3. Powtórzyć procedurę w przypadku kolejnej strefy gotowania, która zostanie włączona.
4. Dotknąć przycisk , aby wyłączyć płytę grzewczą.

Korzystanie z blokady

- ▶ Dotknąć przycisk , aby zablokować wyświetlacz.

✓ Na wyświetlaczu czasu pojawia się .

✓ Wszystkie przyciski dotykowe z wyjątkiem przycisku  oraz przycisku  zostają dezaktywowane.



- ▶ Dotknąć przycisku  i przytrzymać przez kilka minut, aby odblokować wyświetlacz.

Korzystanie z funkcji BOOST

Gdy funkcja BOOST jest aktywna, strefa gotowania jest podgrzewana przez maks. 5 minut na wyższym poziomie mocy.

Tylko CVI1525: Z funkcji BOOST można korzystać tylko na **prawej** strefie gotowania.

Tylko CVI1350

1. Należy się upewnić, że strefa gotowania jest ustawiona na maksymalną temperaturę.
✓ Jeśli strefa gotowania nie jest używana przy maksymalnym poziomie mocy, wskaźnik poziomu mocy miga.
2. Dotknąć przycisku — lub .
3. Dotknąć przycisk **B**.
✓ Na wskaźniku poziomu mocy pojawia się .
✓ Wskaźnik poziomu mocy powraca do  po 5 minutach.

Wyłączyć funkcję BOOST w następujący sposób:

1. Dotknąć przycisku — lub .
2. Dotknąć przycisk **B**.
✓ Strefa gotowania powraca do poziomu mocy ustawionego przed włączeniem funkcji BOOST.

Tylko CVI1525

1. Upewnić się, że strefa gotowania, na której ma być włączona funkcja boost, jest ustawiona na maksymalną temperaturę.

✓ Jeśli strefa gotowania nie jest używana przy maksymalnym poziomie mocy, wskaźniki poziomu mocy migają naprzemiennie.

2. Dotknąć przycisku  **prawego** pola grzejnego.

✓ Wskaźnik poziomu mocy wybranego przycisku  miga.

3. Dotknąć przycisk **B**.

✓ Na wskaźniku poziomu mocy dla wybranej strefy gotowania pojawia się P .

✓ Wskaźnik poziomu mocy wybranej strefy gotowania powraca do 9 do 5 minutach.

Wyłączyć funkcję BOOST w następujący sposób:

1. Dotknąć przycisk  wybranej strefy gotowania, gdzie jest włączona funkcja BOOST.

2. Dotknąć przycisk **B**.

✓ Strefa gotowania powraca do poziomu mocy ustawionego przed włączeniem funkcji BOOST.

Korzystanie z timera

Tylko CVI1350

1. Upewnić się, że płyta grzewcza jest włączona.

2. Dotknąć przycisk .

✓ Wskaźnik timera wyświetla 30 minut.

3. Należy ustawić czas za pomocą przycisku — i +.

➤ Dotknąć przycisk — lub + raz, aby zmniejszyć lub zwiększyć czas o 1 minutę.

➤ Dotknąć i przytrzymać przycisk — lub +, aby zmniejszyć lub zwiększyć czas o 10 minut.

✓ Jeśli ustawiony czas przekroczy 99 minut, timer automatycznie powraca do 0 minut.

✓ Czas jest odliczany.

✓ Wyświetlacz czasu wskazuje pozostały czas.

✓ Wyświetlacz czasu miga przez 5 sekund.

✓ Na wyświetlaczu pojawia się --, gdy upływie ustawiony czas.

✓ Na wskaźniku poziomu mocy pojawia się H, aż temperatura strefy gotowania spadnie poniżej 60°C .

4. Ustawić timer na 00 , aby wyłączyć strefę gotowania.

Tylko CVI1525

1. Upewnić się, że płyta grzewcza jest włączona.

2. Dotknąć przycisk , dla którego ma być ustawiony timer.

3. Dotknąć przycisk .

✓ Wskaźnik czasu wyświetla 30 minut.

✓ Kropka obok wskaźnika poziomu mocy świeci się i wskazuje, że wybrano daną strefę.

4. Należy ustawić czas za pomocą przycisku — i +.

➤ Dotknąć przycisk — lub + raz, aby zmniejszyć lub zwiększyć czas o 1 minutę.

➤ Dotknąć i przytrzymać przycisk — lub +, aby zmniejszyć lub zwiększyć czas o 10 minut.

✓ Jeśli ustawiony czas przekroczy 99 minut, timer automatycznie powraca do 0 minut.

✓ Czas jest odliczany.

✓ Wyświetlacz czasu wskazuje pozostały czas.

✓ Wyświetlacz czasu miga przez 5 sekund.

✓ Na wyświetlaczu pojawia się --, gdy upływie ustawiony czas.

✓ Na wskaźniku poziomu mocy pojawia się H, aż temperatura strefy gotowania spadnie poniżej 60°C .

5. Ustawić timer na 00 , aby wyłączyć strefę gotowania.

Ustawienie czasu wyłączenia więcej niż jednej strefy gotowania:

1. Ustawić timer na obu strefach gotowania.

✓ Timer wyświetla najkrótszy ustawiony czas.

✓ Obok wskaźnika mocy zapala się kropka, wskazując, że wyświetlacz timera wyświetla czas dla tej strefy grzewczej.

✓ Po upływie czasu odpowiednia strefa gotowania wyłącza się automatycznie i wyświetla się H aż strefa gotowania osiągnie temperaturę poniżej 60°C.

2. Aby sprawdzić czas ustawiony dla innej strefy gotowania, należy dotknąć przycisku  tej strefy gotowania, której czas ma być sprawdzony.

✓ Timer wyświetla pozostały czas, w którym strefa gotowania jest ogrzewana.

Oszczędzanie energii

- ▶ Należy wyłączyć płytę grzewczą, gdy nie jest ona użytkowana.
- ▶ Aby zapewnić najwyższą efektywność energetyczną, należy stosować naczynia do gotowania o średnicy równej wybranej strefie gotowania (patrz rozdz. „Dane techniczne” na stronie 158).
- ▶ Podczas gotowania zawsze należy używać pokrywkę.
- ▶ Podczas gotowania zawsze należy stosować najmniejsze z możliwych naczyń.
- ▶ Wczesne zmniejszenie dopływu energii.
- ▶ Wyłączyć dopływ energii przed upływem czasu gotowania.

Czyszczenie i konserwacja



UWAGA! Ryzyko uszkodzenia

- Do czyszczenia nie wolno używać ostrych i twardych przedmiotów, ponieważ mogą one uszkodzić płytę grzewczą.
- Ślady żywności należy usuwać za pomocą szklanego skrobaka po ostygnięciu płyty grzewczej.
- Używać tylko standardowych, dostępnych w handlu środków czyszczących.
- Nie używać myjek ciśnieniowych ani parowych do czyszczenia płyty grzewczej.



WSKAZÓWKA

Płyta grzewcza musi być raz w roku poddana kontroli przez wykwalifikowany personel.

- ▶ Czyścić płytę grzewczą miękką, wilgotną ściereczką.



Dodatkowe wskazówki dotyczące pielęgnacji stali nierdzewnej można znaleźć online na stronie: documents.dometic.com/?object_id=69917

Usuwanie usterek

Opis	Możliwa przyczyna	Rozwiązanie
Nie można włączyć płyty grzewczej.	Brak zasilania.	<ul style="list-style-type: none"> ➤ Sprawdzić, czy płyta grzewcza jest podłączona do zasilania. ➤ Upewnić się, że płyta grzewcza jest włączona. ➤ Sprawdzić, czy nie ma przerwy w dostawie prądu. ➤ Skontaktować się z serwisem producenta (patrz tylna strona niniejszej instrukcji).
Przyciski dotykowe nie reagują.	Przyciski dotykowe są zablokowane.	<ul style="list-style-type: none"> ➤ Odblokować przyciski dotykowe, patrz rozdz. „Korzystanie z płyty grzewczej” na stronie 152.
Przyciski dotykowe nie odpowiadają prawidłowo.	Praca została zablokowana przez brud lub wodę.	<ul style="list-style-type: none"> ➤ Sprawdzić, czy przyciski są czyste i suche. ➤ Obsługiwać przyciski czystymi rękami. ➤ Obsługiwać przyciski dotykowe opuszkami palców, a nie paznokciami.
Na wskaźniku poziomu mocy pojawia się naprzemiennie \square i \square .	Używane są naczynia, które nie są przystosowane do kuchenki indukcyjnej.	<ul style="list-style-type: none"> ➤ Stosować odpowiednie naczynia.
	Naczynie jest zbyt małe.	
	Naczynie nie jest prawidłowo ustawione na strefie gotowania.	<ul style="list-style-type: none"> ➤ Ustawić naczynie prawidłowo.
	Tylko CVI 1525: Naczynie nie zostało umieszczone na włączonej strefie gotowania.	
Niski poziom szumu	Spowodowany naczyniem	–
Szum wentylatora	Wbudowany wentylator chłodzący włączył się, aby zapobiec przegrzaniu elektroniki.	–
Naczynie nie nagrzewa się.	Naczynie nie jest przystosowane do kuchenki indukcyjnej i dlatego nie może być wykryte przez płytę grzewczą.	<ul style="list-style-type: none"> ➤ Stosować odpowiednie naczynia, patrz rozdz. „Wybór odpowiednich naczyń” na stronie 151.
Płyta grzewcza lub strefa gotowania wyłączyła się.	Timer był włączony.	<ul style="list-style-type: none"> ➤ Włączyć płytę grzewczą.
	Zbyt wysoka temperatura strefy gotowania.	<ul style="list-style-type: none"> ➤ Odczekać aż płyta grzewcza ostygnie.

Kody błęd

Kod błędu	Możliwa przyczyna	Rozwiązanie
F3 F4	Usterka czujnika temperatury strefy gotowania.	▶ Skontaktować się z serwisem producenta (patrz tylna strona niniejszej instrukcji).
F9 FA	Otwarty obwód czujnika temperatury (IGBT).	▶ Skontaktować się z serwisem producenta (patrz tylna strona niniejszej instrukcji).
E1	Napięcie wejściowe jest zbyt wysokie ($\geq 270 \pm 10$ V).	▶ Skontaktować się z serwisem producenta (patrz tylna strona niniejszej instrukcji).
E2	Napięcie wejściowe jest zbyt niskie ($\leq 180 \pm 10$ V).	▶ Skontaktować się z serwisem producenta (patrz tylna strona niniejszej instrukcji).
E3	Zbyt wysoka temperatura strefy gotowania.	Płyta grzewcza wyłączy się automatycznie. ▶ Odczekać aż płyta grzewcza ostygnie.
E5	Wentylator jest zablokowany. Wylot powietrza jest zablokowany.	▶ Skontaktować się z serwisem producenta (patrz tylna strona niniejszej instrukcji).
E5	Wysoka temperatura czujnika temperatury (IGBT)	▶ Skontaktować się z serwisem producenta (patrz tylna strona niniejszej instrukcji).
d0	Usterka czujnika temperatury (NTC).	▶ Skontaktować się z serwisem producenta (patrz tylna strona niniejszej instrukcji).

Gwarancja

Obowiązuje ustawowy okres gwarancji. W przypadku stwierdzenia uszkodzenia produktu należy skontaktować się z jego sprzedawcą lub z oddziałem producenta w danym kraju (patrz dometic.com/dealer).

W celu naprawy lub realizacji gwarancji konieczne jest przesłanie wraz z produktem następujących dokumentów:

- Kopii rachunku z datą zakupu
- Informacji o przyczynie reklamacji lub opisu wady

Uwaga: Samodzielne lub nieprofesjonalne wykonywanie napraw może powodować zagrożenia oraz doprowadzić do utraty gwarancji.

Utylizacja

Recykling materiałów opakowaniowych



▶ Opakowanie należy wyrzucić do odpowiedniego pojemnika na odpady do recyklingu.

Recykling produktów z niewymiennymi bateriami, akumulatorami lub źródłami światła



▶ Jeśli produkt zawiera niewymienne baterie, akumulatory lub źródła światła, nie trzeba ich usuwać przed utylizacją.



▶ Jeśli produkt nie będzie już dalej wykorzystywany, należy dowiedzieć się w najbliższym zakładzie recyklingu lub od specjalistycznego przedstawiciela producenta, w jaki sposób można zutylizować produkt zgodnie z obowiązującymi przepisami.

▶ Produkt można zutylizować nieodpłatnie.

Dane techniczne

	CVI1350	CVI1525
Napięcie/częstotliwość	220 – 240 V~, 50 Hz	
Moc		
Strefa gotowania 1	2000 W, BOOST 2300 W/Ø180	1000 W/Ø180
Strefa gotowania 2	–	1300 W, BOOST 1700 W/Ø180
Moc całkowita	2300 W	2300 W
Wymiary (dł. x szer. x wys.):	350 x 350 x 55 mm	525 x 350 x 55 mm
Średnica strefy gotowania	180 mm	
Kontrole/certyfikaty		

Dôkladne si prečítajte tento návod a dodržiavajte všetky pokyny, usmernenia a varovania uvedené v tomto návode k výrobku, aby sa zaručilo, že výrobok sa vždy bude správne inštalovať, používať a udržiavať. Tento návod **MUSÍ** zostať priložený k výrobku.

Používaním tohto výrobku týmto potvrdzujete, že ste si dôkladne prečítali všetky pokyny, usmernenia a varovania a že rozumiete a súhlasíte s dodržiavaním všetkých uvedených podmienok. Súhlasíte, že tento výrobok budete používať len v súlade so zamýšľaným použitím a v súlade s pokynmi, usmerneniami a varovania uvedenými v tomto návode k výrobku, ako aj v súlade so všetkými platnými zákonmi a nariadeniami. V prípade, že si neprečítate a nebudete sa riadiť pokynmi a varovaniami uvedenými v tomto návode, môže mať za následok vaše poranenie alebo poranenie iných osôb, poškodenie vášho výrobku alebo poškodenie majetku v jeho blízkosti. Tento návod k výrobku vrátane pokynov, usmernení a varovaní, a súvisiaca dokumentácia môže podliehať zmenám a aktualizáciám. Najaktuálnejšie informácie o výrobku nájdete na adrese documents.dometic.com.

Obsah

Vysvetlenie symbolov	159
Bezpečnostné pokyny	159
Rozsah dodávky	162
Cieľová skupina	162
Používanie v súlade s určením	162
Technický opis	162
Montáž	164
Obsluha	164
Úspora energie	168
Čistenie a údržba	168
Odstraňovanie porúch	168
Záruka	170
Likvidácia	170
Technické údaje	170

Vysvetlenie symbolov



VÝSTRAHA!

Bezpečnostný pokyn: označuje nebezpečnú situáciu, ktorej následkom môže byť smrť alebo vážne zranenie, ak sa jej nezabráni.



UPOZORNENIE!

Bezpečnostný pokyn: označuje nebezpečnú situáciu, ktorej následkom môže byť malé alebo stredne ťažké zranenie, ak sa jej nezabráni.



POZOR!

Označuje situáciu, ktorej následkom môže byť poškodenie majetku, ak sa jej nezabráni.



POZNÁMKA

Doplňujúce informácie týkajúce sa obsluhy produktu.



UPOZORNENIE! Horúci povrch

Indikuje, že označený výrobok môže byť horúci a musíte sa ho dotýkať opatrne.

Bezpečnostné pokyny

Základy bezpečnosti



VÝSTRAHA! Nedodržanie týchto varovaní môže mať za následok smrť alebo vážne poranenie

Nebezpečenstvo úrazu elektrickým prúdom

- Opravy tohto produktu smú vykonávať len kvalifikovaní odborníci. Neodborné opravy môžu zapríčiniť vážne ohrozenia.
- Odpojte zariadenie od elektrickej siete, skôr než budete vykonávať akékoľvek práce alebo údržbu na zariadení.
- Nepoužívajte zariadenie, ak je poškodené.
- Odpojte zariadenie od zdroja napätia, ako došlo k poruche následkom technickej závady.
- Ak je pripájací kábel tohto varného zariadenia poškodený, musí jeho výmenu vykonať výrobca alebo jeho servisný technik alebo podobne spôsobilá osoba, aby sa zabránilo bezpečnostným rizikám.
- Tento výrobok nepozmeňujte ani neupravujte.
- Nepokúšajte sa odstrániť alebo vymeniť žiadnu súčasť tohto výrobku.
- Ak je povrch prasknutý, vypnite zariadenie, aby ste predišli pravdepodobnému úrazu elektrickým prúdom.

Nebezpečenstvo požiaru

- Toto zariadenie smú používať deti od 8 rokov a osoby so zníženými psychickými, zmyslovými alebo mentálnymi schopnosťami a vedomosťami, keď sú pod dozorom alebo keď boli poučené o bezpečnom používaní zariadenia a chápu, aké riziká z toho vyplývajú.
- Dohliadnite na to, aby sa deti nehrali so zariadením.
- Neskladujte predmety na varných plochách.
- Majte pripravený hasiaci prístroj alebo iné prostriedky vhodné na hasenie plameňa. Postarajte sa, aby hasiaci prístroj v pravidelných intervaloch skontroloval kvalifikovaný personál.
- Pripojte zariadenie k obvodu, ktorý disponuje prúdovým chráničom a zaručuje úplné odpojenie od napájania.
- Pri varení s masťou alebo olejom nenechávajte varič bez dozoru.
Nikdy sa nepokúšajte hasiť oheň s vodou. Vypnite spotrebič. Zakryte plameň s pokrievkou alebo hasiacou dekou.
- Po použití vypnite varič a nespoliehajte sa na ochranný mechanizmus.

Nebezpečenstvo popálenia

- Spotrebič a jeho dostupné časti sa počas používania veľmi zohrejú. Dávajte pozor, aby ste sa nedotkli ohrevných prvkov.
- Nepribližujte sa rukami, tvárou a vlasmi k horáku.
- Deťom mladším ako 8 rokov sa nedovoľte priblížiť, pokiaľ nie sú pod neustálym dozorom
- Nedovoľte deťom a domácim miláčikom, aby sa priblížili k výrobku.
- Sledujte všetky činnosti a prostredie okolo zariadenia, aby ste predišli popáleninám alebo iným poraneniam.
- Prv než sa zariadenia dotknete holými rukami, nechajte ho vychladnúť na teplotu okolia.
- Používajte iba chrániče variča vyrobené výrobcom varného spotrebiča alebo označeného výrobcom spotrebiča v návode na obsluhu za vhodný alebo chrániče variča, ktoré sú súčasťou spotrebiča.

Nebezpečenstvo ohrozenia zdravia

- Osoby s kardiostimulátormi alebo inými elektrickými implantátmi (ako napríklad inzulínové pumpy) sa pred použitím tohto spotrebiča musia poradiť so svojím lekárom alebo výrobcom implantátu, aby sa ubezpečili, že elektromagnetické pole nebude mať vplyv na ich implantáty.



POZOR! Nebezpečenstvo poškodenia

- Nepoužívajte zariadenie ako pracovnú alebo úložnú plochu.
- Toto zariadenie nie je určené na prevádzku s použitím externého časovača alebo samostatného systému diaľkového ovládania.

Bezpečná inštalácia zariadenia



VÝSTRAHA! Nedodržanie týchto pokynov môže mať za následok smrť alebo vážne poranenie.

Nebezpečenstvo úrazu elektrickým prúdom

- Elektrickú inštaláciu smie vykonávať len autorizovaný personál.
- Toto zariadenie musí byť nainštalované v súlade so všetkými vnútroštátnymi predpismi platnými v krajine použitia.
- Vypnite prívod energie, ku ktorému chcete pripojiť zariadenie.
- Nepripájajte zariadenie k zdroju napájania, ak zariadenie alebo elektrický kábel sú viditeľne poškodené.
- Zariadenie namontujte v suchom prostredí.
- Zariadenie nemontujte priamo nad umývačku riadu mrazničku, práčku alebo sušičku prádla.
- V súlade s pravidlami zapojenia sa do pevného zapojenia musia zabudovať nasledujúce zariadenia: Celopólové odpojovacie zariadenie, ktoré má na všetkých póloch vzdialenosť minimálne 3 mm; v prípade priesakového prúdu, ktorý môže prekročiť 10 mA; prúdový chránič (RCD) v prípade menovitého zvyškového prúdu, ktorý nepresahuje 30 mA; odpojenie.
- Zariadenie vyžaduje zdroj napájania minimálne 230 V/10 A. Ubezpečte sa, že elektrická sieť 230 V AC v kempe disponuje poistkou s hodnotou vyššou ako 10 A

- Zariadenie vyžaduje zdroj napájania minimálne 110 V/10 A. Ubezpečte sa, že elektrická sieť 110 V AC v kempu disponuje poistkou s hodnotou vyššou ako 10 A



UPOZORNENIE! Nedodržanie týchto pokynov môže mať za následok smrť alebo vážne poranenie.

Horúci povrch

- Zariadenie nechajte dostatočne vychladnúť, skôr než sa ho dotknete holými rukami.

Nebezpečenstvo požiaru

- Pri varení sa nevzdávajte od spotrebica. Pri krátkodobom varení toto nepretržite sledujte.
- Na alebo pred tento výrobok neumiestňujte iné predmety než kuchynské nádoby a panvice.
- Neumiestňujte nádobu alebo niečo podobné nad zariadenie.
- Horľavé predmety neskladujte v blízkosti zariadenia.
- Na manipuláciu s horúcim kuchynským riadom používajte len suché kuchynské chňapky.
- Pred odobratím kuchynského riadu zariadenie vypnite.

Nebezpečenstvo popálenia

- Spotrebič nepremiestňujte, ak sa používa.
- Pri obsluhu zariadenia nenoste kovové predmety.
- Pri manipulácii s horúcimi súčastami používajte ochranné rukavice.
- Prístupné časti a diely môžu byť veľmi horúce. Nedovoľte deťom, aby sa priblížili.
- Požitie alkoholu alebo liekov na predpis či voľne predajných liekov môže ovplyvniť vašu schopnosť správnej montáže alebo bezpečného používania tohto výrobku.
- Kovové predmety, ako napríklad nože, vidličky, lyžičky a pokrievky neukladajte na ohrievaciu platňu, pretože sa môžu veľmi zohriať.

Nebezpečenstvo ohrozenia zdravia

- Výrobok nepoužívajte ako ohrievač.
- Tento výrobok používajte iba v prítomnosti dospelé osoby.
- Čistenie a bežnú údržbu nesmú vykonávať deti bez dozoru.



POZOR! Nebezpečenstvo poškodenia

- Nepoužívajte abrazívne čističe alebo ostré kovové škrabky na čistenie zariadenia, pretože môžu poškriabať povrch, čo môže mať za následok prasknutie skla.
- Nepoužívajte parný čistič!

Nebezpečenstvo požiaru

- Ubezpečte sa, že je zabezpečené dostatočné prúdenie čerstvého vzduchu z vonkajšej strany skrinky k základni zariadenia.
- Ak je zariadenie namontované nad zásuvkou alebo skrinkou, namontujte tepelnú bariéru pod základňu tohto zariadenia.
- Ubezpečte sa, že povrchy stien okolo zariadenia sú teplotvzdorné a ľahko sa čistia.



POZOR! Nebezpečenstvo poškodenia

- Počas montáže nepôsobte silou na vrchnú a spodnú časť zariadenia.
- Postarajte sa, aby pracovný povrch bol pravouhlý a rovný a aby do priestoru nezasahovali žiadne konštrukčné prvky.
- Ubezpečte sa, že pracovný povrch je vyrobený z teplotvzdorného materiálu.
- Ak je zariadenie namontované na pecou, zabezpečte sa, že pec disponuje vstavaným chladiacim ventilátorom.

Bezpečnosť pri prevádzke zariadenia



VÝSTRAHA! Nedodržanie týchto pokynov môže mať za následok drobné alebo stredne ťažké poranenie.

Nebezpečenstvo úrazu elektrickým prúdom

- Nepoužívajte zariadenie, ak je poškodené alebo nefunguje správne.
- Neskladujte chemikálie, horľavé materiály alebo spreje v blízkosti zariadenia.

Nebezpečenstvo požiaru

- Varenie na zariadení s tukom alebo olejom bez dozoru môže byť nebezpečné a môže mať za následok požiar.

Nebezpečenstvo ohrozenia zdravia

- Zariadenie používajte len v dobre vetraných priestoroch.

Rozsah dodávky

Dielec	Počet
Varič	1
Súprava na upevnenie	1
Návod na montáž a uvedenie do prevádzky	1



POZNÁMKA

Súprava na upevnenie je tiež dostupná ako náhradný diel.

Objednávanie náhradných dielov

1. Prečítajte si číslo výrobku (PNC) alebo číslo dielu (SKU) z typového štítku.
2. Kontaktujte najbližšieho servisného partnera alebo predajcu Dometic a zadajte objednávku.

Cieľová skupina



Elektrickú inštaláciu a nastavenie zariadenia musí vykonať kvalifikovaný elektrikár, ktorý preukázal zručnosti a znalosti týkajúce sa konštrukcie a prevádzky elektrického vybavenia a inštalácií, a ktorý je oboznámený s platnými predpismi krajiny, v ktorej sa zariadenie bude inštalovať a/alebo používať, a absolvoval bezpečnostné školenie zamerané na identifikáciu konkrétnych nebezpečenstiev a ich predchádzaniu.

Všetky ostatné kroky sú určené tiež pre neprofesionálnych používateľov.

Používanie v súlade s určením

Varič je vhodný na varenie a ohrievanie jedál. Varič je určený na použitie v:

- rekreačných vozidlách
- Pri použití na lodiach a na mori: inštalácia v denných miestnostiach

Varič **nie je** vhodný na:

- použitie počas jazdy
- použitie ako ohrievač
- prevádzku prostredníctvom externého časovača alebo samostatného diaľkového ovládania
- Pri použití na lodiach a na mori: inštalácia a prevádzka na otvorených palubách

Tento výrobok je vhodný iba na zamýšľané použitie a použitie v súlade s týmto návodom.

Tento návod obsahuje informácie, ktoré sú nevyhnutné pre správnu inštaláciu a/alebo obsluhu výrobku. Chybná inštalácia a/alebo nesprávna obsluha či údržba bude mať za následok neuspokojivý výkon a možnú poruchu.

Výrobca nenesie žiadnu zodpovednosť za akékoľvek poranenia či škody na výrobku spôsobené:

- nesprávnou montážou alebo pripojením vrátane nadmerného napätia
- nesprávnou údržbou alebo použitím iných ako originálnych náhradných dielov poskytnutých výrobcom
- zmeny produktu bez výslovného povolenia výrobcu
- použitie na iné účely než na účely opísané v návode

Firma Dometic si vyhradzuje právo na zmenu vzhľadu a technických parametrov výrobku.

Technický opis

Jedlo v kuchynskom riade je ohrievané elektromagnetickými vibráciami.

Varič je vybavený zámkom pre ochranu detí pred možným nebezpečenstvom alebo poranením. Varič disponuje časovačom, ochranou proti nadmernej teplote, ochranou pred nevhodným predmetom a časovač automatického vypnutia.

Variče sú dostupné v rôznych verziách:

- **CVI1350:** Varič s jednou indukčnou zónou.
- **CVI1525:** Varič s dvomi indukčnými zónami.

Varič má 9 rôznych teplotných nastavení.

	CVI1350								
Úroveň výkonu	1	2	3	4	5	6	7	8	9
Priemerný výkon	120 W	200 W	500 W	800 W	1000 W	1200 W	1700 W	1800 W	2000 W

	CVI1525								
Úroveň výkonu	1	2	3	4	5	6	7	8	9
Priemerný výkon (ľavá zóna)	100 W	200 W	300 W	400 W	500 W	600 W	700 W	800 W	1000 W
Priemerný výkon (pravá zóna)	100 W	200 W	300 W	400 W	500 W	1000 W	1100 W	1200 W	1300 W



POZNÁMKA

- Výkon vo wattoch sa môže meniť.
- Ak sa používa režim boost, spotreba vo wattch je vyššia (pozri kap. „Technické údaje“ na strane 170).

Časovač

Časovač je možné použiť na automatické vypnutie varnej zóny po uplynutí nastaveného času. Časovač je možné nastaviť v rozsahu 0 až 99 minút.

Ochrana proti nadmernej teplote

Snímač teploty monitoruje teplotu vnútri variča. Ak snímač teploty nameria príliš vysokú teplotu, varič sa vypne.

Ochrana pred nevhodným predmetom

Ak je na variči ponechaný kuchynský riad nevhodnej veľkosti, nemagnetizovaný predmet alebo malý predmet, varič sa automaticky prepne do režimu pohotovosti po 1 minúte. Ventilátor variča potom schladí varič po dobu 1 minúty.

Časovač automatického vypnutia

Časovač automatického vypnutia je bezpečnostná ochranná funkcia. Funkcia automaticky vypne varič po určitom čase. Časy automatického vypnutia pre rôzne úrovne výkonu sú uvedené v tabuľke nižšie:

Úroveň výkonu	1	2	3	4	5	6	7	8	9
Vypnutie (h)	8	8	8	4	4	4	2	2	2

Konštrukcia variča (obr. 1, strane 3)

Č.	Opis
1	Ovládací panel
2	Vetranie
3	Varná zóna
4	Sklenená platňa
5	Napájací kábel

Ovládací panel (obr. 2, strane 3)

Pri stlačení dotykových tlačidiel zaznie pípnutie.

Č.	Opis
1	Tlačidlo Zap./Vyp.
2	Ukazovateľ úrovne výkonu
3	Tlačidlá úrovne teploty
4	Ukazovateľ času
5	Tlačidlo BOOST
6	Symbol časovača
7	Tlačidlo zámku
8	Voliace tlačidlá varnej zóny

Montáž



VÝSTRAHA! Nebezpečenstvo úrazu elektrickým prúdom

- Ubezpečte sa, že napätie sa zhoduje s hodnotou uvedenou na typovom štítku.
- Ubezpečte sa, že časti napájacieho kábla vydržia zaťaženie uvedené na typovom štítku.
- Všimnite si špecifikácie v kap. „Technické údaje“ na strane 170.
- Napájací kábel sa nesmie dotýkať horúcich častí a musí byť vedený tak, aby jeho teplota nepresiahla 75 °C.



VÝSTRAHA! Nebezpečenstvo požiaru

- Bezpečná vzdialenosť medzi varičom a zariadením nad varičom musí byť minimálne 500 mm (obr. **3**, strane 3).
- Ubezpečte sa, že varič je dobre vetraný a vstupný a výstupný otvor vzduchu nie sú blokované (obr. **3**, strane 3).



VÝSTRAHA! Nebezpečenstvo poškodenia

Použite pracovný povrch je vyrobený z teplovzdorného materiálu.



POZNÁMKA

Po montáži sa ubezpečte, že napájací kábel nie je prístupný cez dvere skrinky alebo zásuvky.

1. Ubezpečte sa, že vzdialenosti sú dodržané podľa špecifikácie v obr. **3**, strane 3.
2. Vyrežte pracovnú plochu, pozri obr. **4**, strane 4.
Hrúbka pracovnej plochy musí byť 10 – 40 mm.
3. Namontujte konzoly na pracovnú plochu, pozri obr. **5**, strane 4.
4. Namontujte dištančný prvok na varič, pozri obr. **6**, strane 4.
5. Namontujte varič na konzoly, pozri obr. **7**, strane 5.

6. Pripojte napájací kábel, pozri obr. **8**, strane 5.

Obsluha



VÝSTRAHA! Nebezpečenstvo poškodenia

- Neposúvajte kuchynský riad po variči.
- Ak chcete kuchynský riad premiestniť, zdvihnite ho z platne.



UPOZORNENIE!

Overte si, či napätie a frekvencia elektrickej siete lode vyhovuje údajom zariadenia.

Riadte sa nasledujúcimi tipmi a odporúčaniami:

- Ak je zariadenie určené na prevádzku s pomocou striedača, striedač by mal mať minimálny trvalý výkon najmenej 2300 W a byť pripojený k lítiovej batérii so systémom správy batérie, ktorý je schopný prenášať potrebné zaťaženie.
- Ak používate striedač s výkonom nižším ako 2000 W, používajte súčasne iba jednu indukčnú zónu.
- Iba model CVI1525: Obe indukčné zóny je možné používať pri napájaní z elektrickej siete. Príkon pobrežného napájania rekreačných vozidiel je však obmedzený na 15 A. Prevádzka viacerých zariadení na striedavý prúd, napr. klimatizácie, systému na ohrev vody alebo teplovzdušných fritéz naraz môže preťažiť príkon rekreačného vozidla. V tomto prípade znížte zaťaženie a resetujte prúdový chránič, ak je to nutné.
- Tlačidlá reagujú na dotyk. Nepoužívajte tlak na ovládanie tlačidiel.
- Na ovládanie použite špičku prsta a nie necht.
- Postarajte sa, aby tlačidlá boli vždy čisté a suché, takže obsluha nebude ovplyvnená.

Výber správneho kuchynského riadu



VÝSTRAHA! Nebezpečenstvo ohrozenia zdravia

Nezohrievajte prázdne hrnce alebo panvice a nepoužívajte kuchynský riad s tenkým dnom. Kuchynský riad sa môže veľmi rýchlo zohriať. Dno kuchynského riadu sa môže roztopiť a poškodiť sklenenú platňu.



POZOR! Nebezpečenstvo poškodenia

Nepoužívajte kuchynský riad s vrúbkovanými hranami alebo zakriveným dnom.



POZNÁMKA

- Používajte iba kuchynský riad s dnom vhodným pre indukčné varenie.
- Nepoužívajte kuchynský riad vyrobený z čisto nerezovej ocele, hliníka alebo medi bez magnetického dna, zo skla, z dreva, porcelánu, keramiky a hlinený riad.

► Vykonať skúšku magnetom, aby ste skontrolovali, či je váš kuchynský riad vhodný pre použitie na variči tak, že magnet priblížite k dnu kuchynského riadu.

✓ Kuchynský riad je vhodný pre varič, keď magnet príľne ku kuchynskému riadu.

► Používajte kuchynský riad s priemerom dna min. 140 mm.

Nastavenia teploty

Nasledujúce nastavenia slúžia ako orientačné hodnoty. Presné nastavenie závisí od kuchynského riadu a množstva vareného jedla.

Úroveň teploty	Vhodnosť
1 – 2	Ohrievanie malých porcií jedál Roztopenie potravín, ktoré rýchlo zhoria Iba model CVI1350: Pomalé vrenie Pomalé ohrievanie
3 – 4	Iba model CVI1350: Opätovné zohrievanie Rýchle vrenie Varenie ryže Iba model CVI1525: Pomalé vrenie
5 – 6	Robenie palacinek Iba model CVI1525: Pomalé ohrievanie Opätovné zohrievanie
7 – 8	Rýchle osmaženie (sautéing) Varenie cestovín Iba model CVI1525: Rýchle vrenie Varenie ryže
9	Prudké osmaženie, restovanie Opečenie Zovretie vody

Používanie variča

Iba model CVI1350

1. Dotknite sa tlačidla

✓ Ukazovateľ zobrazí - alebo -- .

✓ Režim pohotovosti je aktivovaný.

2. Dotknite sa tlačidla

✓ Ukazovateľ úrovne výkonu zobrazí

3. Na varnú zónu, ktorú chcete používať, umiestnite vhodný kuchynský riad. Pozrite si kap.

„Výber správneho kuchynského riadu“ na strane 165.

✓ Ak ukazovateľ úrovne výkonu zobrazí  , displej sa vypne po 2 minútach. Pozri kap. „Odstraňovanie porúch“ na strane 168.

4. Nastavte úroveň výkonu varnej zóny s použitím tlačidla — a  .

✓ Ak nie je nastavená žiadna úroveň výkonu, varič sa vypne po 1 minúte.

Iba model CVI1525

1. Dotknite sa tlačidla  .

✓ Ukazovatele zobrazia - alebo -- .

✓ Režim pohotovosti je aktivovaný.

2. Na varnú zónu, ktorú chcete používať, umiestnite vhodný kuchynský riad. Pozrite si kap. „Výber správneho kuchynského riadu“ na strane 165.

3. Dotknite sa tlačidla  varnej zóny, ktorú budete používať.

✓ Ukazovateľ úrovne výkonu zobrazí  .

✓ Ak ukazovateľ úrovne výkonu zobrazí  , displej sa vypne po 2 minútach. Pozri kap. „Odstraňovanie porúch“ na strane 168.

4. Nastavte úroveň výkonu varnej zóny s použitím tlačidla — a  .

✓ Ak nie je nastavená žiadna úroveň výkonu, varič sa vypne po 1 minúte.

Vypnutie variča

Iba model CVI1350

1. Vypnite varnú zónu dotykom na tlačidlom — , kým ukazovateľ času nezobrazí  .

✓ H je zobrazené dovtedy, kým je varná zóna horúca.

2. Dotknite sa tlačidla  pre vypnutie variča

Iba model CVI1525

1. Dotknite sa tlačidla  varnej zóny, ktorú chcete vypnúť.

2. Vypnite varnú zónu dotykom na tlačidlom — , kým ukazovateľ času nezobrazí  .

✓ H je zobrazené dovtedy, kým je varná zóna horúca.



3. Postup zopakujte pri druhej varnej zóne, ak je zapnuté.

4. Dotknite sa tlačidla  pre vypnutie variča.

Používanie zámku

► Dotknite sa tlačidla  pre uzamknutie displeja.

✓ Ukazovateľ času zobrazí  .

✓ Všetky dotykové tlačidlá okrem tlačidla  a tlačidla  sú deaktivované.

► Dotknite sa tlačidla  a podržte ho niekoľko sekúnd pre odomknutie displeja.

Používanie funkcie BOOST

Keď je aktivovaná funkcia BOOST, varná zóna sa zahrieva max. 5 minút na najvyššej úrovni výkonu.

Iba model CVI1525: Funkciu BOOST je možné použiť iba na **pravej** varnej zóne.

Iba model CVI1350

1. Ubezpečte sa, že varná zóna je nastavená na max. teplotu.

✓ Ak varná zóna nie je zapnutá na max. úroveň výkonu, ukazovateľ úrovne výkonu bliká.

2. Dotknite sa tlačidla — alebo  .

3. Dotknite sa tlačidla **B** .

✓ Ukazovateľ úrovne výkonu zobrazí  .

✓ Ukazovateľ úrovne výkonu sa vráti na  po 5 minútach.

Funkciu BOOST deaktivujte nasledujúcim spôsobom:

1. Dotknite sa tlačidla — alebo  .

2. Dotknite sa tlačidla **B** .

✓ Varná zóna sa vráti na úroveň výkonu, ktorá bola nastavená pred aktivovaním funkcie BOOST.

Iba model CVI1525

1. Ubezpečte sa, že varná zóna, na ktorej bude zapnutá funkcia BOOST, je nastavená na max. teplotu.

✓ Ak varná zóna nie je zapnutá na max. úroveň výkonu, ukazovatele úrovne výkonu striedavo blikajú.

2. Dotknite sa tlačidla  **pravej** varnej zóny.

✓ Ukazovateľ úrovne výkonu zvoleného tlačidla  bliká.

3. Dotknite sa tlačidla **B**.

✓ Ukazovateľ úrovne výkonu zvolenej varnej zóny zobrazí **P**.

✓ Ukazovateľ úrovne výkonu zvolenej varnej zóny sa vráti na **9** po 5 minútach.

Funkciu BOOST deaktivujte nasledujúcim spôsobom:

1. Dotknite sa tlačidla  varnej zóny, pre ktorú je aktivovaná funkcia BOOST.

2. Dotknite sa tlačidla **B**.

✓ Varná zóna sa vráti na úroveň výkonu, ktorá bola nastavená pred aktivovaním funkcie BOOST.

Používanie časovača

Iba model CVI1350

1. Ubezpečte sa, že varič je zapnutý.

2. Dotknite sa tlačidla .

✓ Ukazovateľ času zobrazuje **30** minút.

3. Nastavte čas s použitím tlačidla **—** a **+**.

➤ Dotknite sa tlačidla **—** alebo **+** raz pre skrátenie alebo predĺženie času o 1 minútu.

➤ Dotknite sa tlačidla **—** alebo **+** a podržte ho pre skrátenie alebo predĺženie času o 10 minút.

✓ Ak nastavený čas prekročí 99 minút, časovač sa automaticky vráti na 0 minút.

✓ Čas sa odpočítava.

✓ Ukazovateľ času zobrazuje zostávajúci čas.

✓ Ukazovateľ času bliká 5 sekúnd.

✓ Po uplynutí nastaveného času ukazovateľ času zobrazí **--**.

✓ Ukazovateľ úrovne výkonu zobrazuje **H**, kým teplota varnej zóny nie je nižšia ako 60 °C.

4. Nastavte časovač na  pre vypnutie varnej zóny.

Iba model CVI1525

1. Ubezpečte sa, že varič je zapnutý.

2. Dotknite sa tlačidla , pre ktoré chcete nastaviť časovač.

3. Dotknite sa tlačidla .

✓ Ukazovateľ času zobrazuje **30** minút.

✓ Bod vedľa ukazovateľa úrovne výkonu sa rozsvieti, čím signalizuje, že zóna je zvolená.

4. Nastavte čas s použitím tlačidla **—** a **+**.

➤ Dotknite sa tlačidla **—** alebo **+** raz pre skrátenie alebo predĺženie času o 1 minútu.

➤ Dotknite sa tlačidla **—** alebo **+** a podržte ho pre skrátenie alebo predĺženie času o 10 minút.

✓ Ak nastavený čas prekročí 99 minút, časovač sa automaticky vráti na 0 minút.

✓ Čas sa odpočítava.

✓ Ukazovateľ času zobrazuje zostávajúci čas.

✓ Ukazovateľ času bliká 5 sekúnd.

✓ Po uplynutí nastaveného času ukazovateľ času zobrazí **--**.

✓ Ukazovateľ úrovne výkonu zobrazuje **H**, kým teplota varnej zóny nie je nižšia ako 60 °C.

5. Nastavte časovač na  pre vypnutie varnej zóny.

Nastavenie času pre vypnutie viac ako jednej varnej zóny:

1. Nastavte časovač na oboch varných zónach.

✓ Časovač zobrazí najkratší nastavený čas.

✓ Vedľa ukazovateľa úrovne výkonu sa rozsvieti bod, ktorý signalizuje, že displej časovača zobrazuje čas pre danú varnú zónu.

✓ Po uplynutí nastaveného času časovača sa príslušná varná zóna automaticky vypne a zobrazuje **H**, kým teplota varnej zóny neklesne pod 60 °C.

2. Pre kontrolu nastaveného času druhej varnej zóny sa dotknite tlačidla  tej varnej zóny, ktorú chcete skontrolovať.

✓ Časovač zobrazí zostávajúci čas, počas ktorého je varná zóna zohrievaná.

Úspora energie

- ▶ Vypnite varič, ak sa nepoužíva.
- ▶ Používajte kuchynský riad, ktorého priemer je rovnaký ako priemer varnej zóny, aby ste energiu využívali účinne (pozri kap. „Technické údaje“ na strane 170).
- ▶ Pri varení vždy používajte pokrievku.
- ▶ Pri varení vždy používajte najmenší možný kuchynský riad.
- ▶ Včas znížte prívod energie.
- ▶ Pred ukončením doby varenia vypnite prívod energie.

Čistenie a údržba



POZOR! Nebezpečenstvo poškodenia

- Na čistenie nepoužívajte ostré alebo tvrdé predmety, pretože by mohli poškodiť varič.
- Po vychladnutí variča odstráňte zvyšky jedla zo sklenenou škrabkou.
- Používajte iba bežné čistiace prostriedky.
- Nepoužívajte vysokotlakový alebo parný čistič na čistenie variča.



POZNÁMKA

Varič musí raz ročne skontrolovať kvalifikovaný personál.

- ▶ Varič čistite s mäkkou, navlhčenou utierkou.



Doplňujúce pokyny pre ošetrovanie nerezovej ocele nájdete online na adrese documents.dometic.com/?object_id=69917

Odstraňovanie porúch

Opis	Možná príčina	Riešenie
Varič sa nedá zapnúť.	Žiadna energia.	<ul style="list-style-type: none">▶ Ubezpečte sa, že varič je pripojený k zdroju napájania.▶ Ubezpečte sa, že varič je zapnutý.▶ Skontrolujte, či vo vašej oblasti nedošlo k výpadku prúdu.▶ Kontaktujte podporu výrobcu (pozrite zadnú stranu tohto návodu).
Dotykové tlačidlá nereagujú.	Dotykové tlačidlá sú uzamknuté.	<ul style="list-style-type: none">▶ Odomknite dotykové tlačidlá, k tomu si pozrite kap. „Používanie variča“ na strane 165.
Dotykové tlačidlá správne nereagujú.	Ovládanie je narušené kvôli znečisteniu alebo vode.	<ul style="list-style-type: none">▶ Ubezpečte sa, že dotykové tlačidlá sú čisté a suché.▶ Dotykové tlačidlá vždy ovládajte s čistými rukami.▶ Dotykové tlačidlá vždy ovládajte so špičkou prsta a nie s nechťom.

Opis	Možná příčina	Riešenie
Ukazovateľ úrovne výkonu striedavo zobrazuje $\frac{u}{a}$ _ .	Použitý kuchynský riad nie je vhodný pre indukčnú varnú dosku.	► Použite vhodný kuchynský riad.
	Kuchynský riad je príliš malý.	
	Kuchynský riad nie je správne umiestnený na varnej zóne.	► Kuchynský riad správne umiestnite.
	Iba model CVI1525: Kuchynský riad nebol umiestnený na varnú zónu, ktorá je zapnutá.	
Slabé hučanie	Spôsobené kuchynským riadom.	-
Hluk ventilátora	Vstavaný chladiaci ventilátor sa zapol, aby sa zabránilo prehriatiu.	-
Kuchynský riad sa nezohreje.	Kuchynský riad nie je vhodný pre indukčnú varnú dosku, a preto ho varič nerozpozná.	► Použite vhodný kuchynský riad, pozri kap. „Výber správneho kuchynského riadu“ na strane 165.
Varič alebo varná zóna sa samovoľne vypnú.	Časovač bol aktívny.	► Zapnite varič.
	Teplota varnej zóny je príliš vysoká.	► Varič nechajte vychladnúť.

Kódy chýb

Kód chyby	Možné príčiny	Riešenie
F3	Porucha snímača teploty varnej zóny.	► Kontaktujte podporu výrobcu (pozrite zadnú stranu tohto návodu).
F4		
F9	Rozpojený okruh snímača teploty (IGBT).	► Kontaktujte podporu výrobcu (pozrite zadnú stranu tohto návodu).
FA		
E1	Vstupné napätie je príliš vysoké ($\geq 270 \pm 10$ V).	► Kontaktujte podporu výrobcu (pozrite zadnú stranu tohto návodu).
E2	Vstupné napätie je príliš nízke ($\leq 180 \pm 10$ V).	► Kontaktujte podporu výrobcu (pozrite zadnú stranu tohto návodu).
E3	Teplota varnej zóny je príliš vysoká.	Varič sa automaticky vypne. ► Varič nechajte vychladnúť.
E5	Ventilátor je zablokovaný. Výstup vzduchu je upchatý.	► Kontaktujte podporu výrobcu (pozrite zadnú stranu tohto návodu).
E5	Vysoká teplota snímača teploty (IGBT)	► Kontaktujte podporu výrobcu (pozrite zadnú stranu tohto návodu).
d0	Porucha snímača teploty (NTC).	► Kontaktujte podporu výrobcu (pozrite zadnú stranu tohto návodu).

Záruka

Platí zákonom stanovená záručná lehota. Ak je výrobok poškodený, obráťte sa na svojho predajcu alebo pobočku výrobcu vo svojej krajine (pozri dometic.com/dealer).

Ak žiadate o vybavenie opravy alebo nárokov vyplývajúcich zo záruky, k zaslanému produktu musíte priložiť nasledujúce dokumenty:

- Kópiu faktúry s dátumom kúpy,
- Dôvod reklamácie alebo opis chyby.

Upozorňujeme Vás, že samooprava alebo neodborná oprava môže mať za následok ohrozenie bezpečnosti a zánik záruky.

Likvidácia

Recyklácia obalového materiálu



- Obalový materiál dávajte podľa možnosti do príslušného recyklovateľného odpadu.

Recyklácia výrobkov s integrovanými batériami, nabíjateľnými batériami alebo svetelnými zdrojmi



- Ak výrobok obsahuje integrované batérie, nabíjateľné batérie alebo svetelné zdroje, nemusíte ich pred likvidáciou vyberať.



- Keď výrobok chcete definitívne vyradiť z prevádzky, informujte sa v najbližšom recyklačnom stredisku alebo u svojho špecializovaného predajcu o príslušných predpisoch týkajúcich sa likvidácie.
- Výrobok je možné bezplatne zlikvidovať.

Technické údaje

	CVI1350	CVI1525
Napätie/frekvencia	220 – 240 V~, 50 Hz	
Výkon		
Varná zóna 1	2000 W, BOOST 2300 W/Ø180	1000 W/Ø180
Varná zóna 2	–	1300 W, BOOST 1700 W/Ø180
Celkový výkon	2300 W	2300 W
Rozmery (D × Š × V)	350 × 350 × 55 mm	525 × 350 × 55 mm
Priemer varnej zóny	180 mm	
Skúška/certifikát		

Pečlivě si prosím přečtěte a dodržujte všechny pokyny, směrnice a varování obsažené v tomto návodu k výrobku, abyste měli jistotu, že výrobek budete vždy správně instalovat, používat a udržovat. Tyto pokyny MUSÍ být uchovávány v blízkosti výrobku.

Používáním výrobku tímto potvrzujete, že jste si pečlivě přečetli všechny pokyny, směrnice a varování a že rozumíte podmínkám uvedeným v tomto dokumentu a souhlasíte s nimi. Souhlasíte s používáním tohoto výrobku pouze k určenému účelu a použití a v souladu s pokyny, směrnicemi a varováními uvedenými v tomto návodu k výrobku a v souladu se všemi příslušnými zákony a předpisy. Pokud si nepřečtete a nebudete dodržovat zde uvedené pokyny a varování, může to vést ke zranění vás i ostatních, poškození vašeho výrobku nebo poškození jiného majetku v okolí. Tento návod k výrobku, včetně pokynů, směrnic a varování a související dokumentace může být předmětem změn a aktualizací. Aktuální informace o výrobku naleznete na documents.dometic.com.

Obsah

Vysvětlení symbolů	171
Bezpečnostní pokyny	171
Obsah dodávky	173
Cílová skupina	174
Použití v souladu s účelem	174
Technický popis	174
Montáž	176
Obsluha	176
Úspora energie	179
Čištění a péče	179
Odstraňování poruch a závad	180
Záruka	181
Likvidace	181
Technické údaje	182

Vysvětlení symbolů



VÝSTRAHA!

Bezpečnostní pokyn: označuje nebezpečnou situaci, která, pokud se jí nezabrání, může mít za následek smrt nebo vážné zranění.



UPOZORNĚNÍ!

Bezpečnostní pokyn: označuje nebezpečnou situaci, která, pokud se jí nezabrání, může mít za následek lehké nebo středně těžké zranění.



POZOR!

označuje nebezpečnou situaci, která, pokud se jí nezabrání, může mít za následek majetkové škody.



POZNÁMKA

Doplňující informace týkající se obsluhy výrobku.



UPOZORNĚNÍ! Horký povrch

Označení, že daný předmět může být horký a nemělo by se na něj neopatrně sahat.

Bezpečnostní pokyny

Základní bezpečnost



VÝSTRAHA! Nedodržení těchto varování by mohlo mít za následek smrt nebo vážné zranění.

Nebezpečí usmrcení elektrickým proudem

- Opravy na tomto výrobku smějí provádět pouze odborníci. Nesprávně provedené opravy mohou být zdrojem značných rizik.
- Před prováděním jakýchkoli prací nebo údržby na spotřebiči odpojte přístroj od elektrické sítě.
- Nepoužívejte zařízení, pokud je vadné.
- Pokud dojde k poruše v důsledku technické závady, odpojte zařízení od elektrické sítě.
- Pokud je přívodní kabel tohoto vařiče poškozen, musí být vyměněn výrobcem, zástupcem servisu nebo odborníkem s podobnou kvalifikací, aby nevzniklo nebezpečí.
- Tento výrobek neupravujte.
- Neodstraňujte ani nevyměňujte žádné součásti tohoto výrobku.
- Pokud je povrch spotřebiče prasklý, vypněte jej, abyste předešli nebezpečí úrazu elektrickým proudem.

Nebezpečí požáru

- Tento přístroj mohou používat děti od 8 let a osoby se sníženými fyzickými, smyslovými nebo duševními schopnostmi nebo s nedostatečnými zkušenostmi a znalostmi, pokud jsou pod dohledem nebo obdržely pokyny týkající se používání přístroje bezpečným způsobem a porozuměly souvisejícím nebezpečím.

- Děti musejí být pod dohledem tak, aby si se zařízením nehrály.
- Na varné plochy neodkládejte žádné předměty.
- Mějte k dispozici hasicí přístroj nebo jiný prostředek vhodný k uhašení plamene. Zjistěte, aby hasicí přístroj byl pravidelně kontrolován pověřenou osobou.
- Zařízení zapojte do obvodu, který je vybaven jističem zajišťujícím úplné odpojení od zdroje napájení.
- Při přípravě pokrmů s tukem nebo olejem nenechávejte varnou desku bez dozoru. **Nikdy** se nepokoušejte uhasit oheň vodou. Spotřebič vypněte. Plameny zaduste jejich překrytím víkem nebo hasicí dekou.
- Po použití varnou desku vypněte a nespolehejte se jen na ochranný mechanismus.

Nebezpečí popálení

- Přístroj a jeho přístupné části se během používání zahřívají. Dejte pozor, abyste se nedotkli ohřevných prvků.
- Ruce, obličej a vlasy udržujte v bezpečné vzdálenosti od hořáků.
- Děti mladší 8 let je třeba udržovat mimo dosah zařízení, pokud nejsou pod neustálým dohledem.
- Děti a zvířata udržujte v bezpečné vzdálenosti.
- Pozorně sledujte veškerou aktivitu kolem tohoto spotřebiče, abyste zabránili popálení a jiným úrazům.
- Dříve než se přístroje dotknete holýma rukama, nechte je vychladnout na okolní teplotu.
- Používejte pouze kryty varných desek navržené výrobcem vařiče nebo označené jako vhodné výrobcem spotřebiče v návodu k použití, případně kryty varné desky, které jsou součástí spotřebiče.

Nebezpečí ohrožení zdraví

- Osoby s kardiostimulátory nebo jinými elektrickými implantáty (např. inzulinovými pumpami) se musí před použitím tohoto přístroje poradit se svým lékařem nebo výrobcem implantátu, aby se ujistili, že jejich implantáty nebudou ovlivněny elektromagnetickým polem.



POZOR! Nebezpečí poškození

- Nepoužívejte zařízení jako pracovní nebo odkládací plochu.

- Zařízení není určeno k ovládání pomocí externího časovače nebo samostatného systému dálkového ovládání.

Bezpečná instalace spotřebiče



VÝSTRAHA! Nedodržení těchto pokynů by mohlo mít za následek smrt nebo vážné zranění.

Nebezpečí usmrcení elektrickým proudem

- Elektrickou instalaci směřjí provádět pouze oprávnění pracovníci.
- Tento přístroj musí být nainstalován v souladu se všemi národními předpisy platnými v zemi použití.
- Vypněte zdroj napájení, ke kterému chcete spotřebiči připojit.
- Spotřebič nepřipojujte ke zdroji napájení, pokud je na zařízení nebo napájecím kabelu patrné viditelné poškození.
- Spotřebič instalujte v suchém prostředí.
- Neinstalujte jej přímo nad myčku nádobí, mrazničku, pračku nebo sušičku prádla.
- Do pevné elektroinstalace musí být začleněny následující prvky v souladu s předpisy pro elektroinstalaci: Odpojovač všech pólů, který má na všech pólech vzdálenost rozpojených kontaktů min. 3 mm; při svodovém proudu, který může překročit 10 mA proudový chránič (RCD) se jmenovitým reziduálním provozním proudem nepřesahujícím 30 mA; odpojení.
- Přístroj vyžaduje napájení min. 230 V / 10 A. Ujistěte se, že je síť 230 V AC v kempu opatřena pojistkou s hodnotou vyšší než 10 A.
- Přístroj vyžaduje napájení min. 110 V / 10 A. Ujistěte se, že je síť 110 V AC v kempu opatřena pojistkou s hodnotou vyšší než 10 A.

Nebezpečí požáru

- Zjistěte dostatečný průvod čerstvého vzduchu zvenčí skříně do základny přístroje.
- Pokud je přístroj instalován nad zásuvkou nebo skříníčkou, vložte pod základnu tohoto zařízení tepelnou izolaci.
- Ujistěte se, že stěny kolem tohoto přístroje mají tepelně odolné a snadno čistitelné povrchy.



POZOR! Nebezpečí poškození

- Při instalaci nevystavujte horní ani spodní část přístroje působení větší síly.

- Ujistěte se, že je pracovní plocha rovná a že do pracovního prostoru nezasahují žádné konstrukční prvky.
- Ujistěte se, že je povrch pracovní plochy vyroben z tepelně odolného materiálu.
- Pokud je přístroj instalován nad troubou, ujistěte se, že má tato trouba zabudovaný chladicí ventilátor.

Bezpečnost za provozu přístroje



VÝSTRAHA! Nedodržení těchto pokynů by mohlo vést k lehkému nebo středně závažnému úrazu.

Nebezpečí usmrcení elektrickým proudem

- Spotřebič nepoužívejte, pokud je poškozený nebo nefunguje správně.
- V blízkosti tohoto spotřebiče neumísťujte chemikálie, hořlavé materiály ani nestříkejte aerosoly.

Nebezpečí požáru

- Vaření s tukem nebo olejem bez dozoru může být nebezpečné a může vést k požáru.

Nebezpečí ohrožení zdraví

- Tento spotřebič používejte pouze v dobře větrávaných prostorách.



UPOZORNĚNÍ! Nedodržení těchto pokynů by mohlo mít za následek smrt nebo vážné zranění.

Horký povrch

- Dříve než se přístroje dotknete holýma rukama, nechejte jej vychladnout.

Nebezpečí požáru

- Na vaření je třeba dohlížet. Krátkodobý proces vaření je třeba mít pod neustálou kontrolou.
- Na tento výrobek nepokládejte žádné předměty s výjimkou hrnců a pánví ani je o přístroj neopírejte.
- Na spotřebič nepokládejte nádoby nebo podobné předměty.
- Hořlavé předměty udržujte v bezpečné vzdálenosti od spotřebiče.
- K manipulaci s horkým nádobím používejte pouze suché chňapky.
- Před odebráním nádobí vypněte spotřebič.

Nebezpečí popálení

- Přístroj během používání nepřemísťujte.
- Při používání spotřebiče nenoste kovové předměty.

- Při manipulaci s horkými součástmi používejte ochranné rukavice.
- Přístupné části mohou být velmi horké. Malé děti udržujte mimo dosah.
- Požívání alkoholu nebo užívání léků na předpis či volně prodejných léků může zhoršit vaši schopnost řádně sestavit nebo bezpečně obsluhovat tento výrobek.
- Kovové předměty, jako jsou nože, vidličky, lžice a pokličky, by se neměly pokládat na varnou desku, protože se mohou rozžhavit.

Nebezpečí ohrožení zdraví

- Nepoužívejte jako topidlo.
- Tento výrobek používejte, pouze pokud na něj může dohlížet dospělá osoba.
- Čištění a běžnou údržbu nesmějí provádět děti bez dozoru.



POZOR! Nebezpečí poškození

- K čištění spotřebiče nepoužívejte drsné abrazivní čisticí prostředky ani ostré kovové škrabky, protože mohou poškrábat povrch a způsobit tříštění skla.
- Nepoužívejte parní čistič.

Obsah dodávky

Součást	Množství
Varná deska	1
Upevňovací sada	1
Návod k montáži a obsluze	1



POZNÁMKA

Upevňovací sada je dostupná i jako náhradní díl.

Objednávání náhradních dílů

1. Zjistěte si číslo výrobku (PNC) nebo číslo součásti (SKU) z typového štítku.
2. Obratě se na nejbližšího servisního partnera nebo prodejce společnosti Dometic a proveďte objednávku.

Cílová skupina



Elektrickou instalaci přístroje musí provést kvalifikovaný elektrikář, který disponuje potřebnými dovednostmi a znalostmi týkajícími se konstrukce, instalace a provozu elektrických zřízení, který zná platné předpisy v zemi instalace nebo používání tohoto zařízení a který absolvoval bezpečnostní školení, aby byl schopen rozpoznat související nebezpečí a předejít jim.

Všechny ostatní kroky mohou provést i běžní uživatelé.

Použití v souladu s účelem

Varná deska se hodí k ohřevu nebo vaření jídla. Tato varná deska je určena k následujícímu použití:

- v obytných vozidlech,
- na lodích a na moři: k instalaci v denních místnostech,

Varná deska se **není určena**:

- k použití za jízdy,
- k použití jako ohřívač místnosti (topidlo),
- k ovládání pomocí externího časovače nebo samostatného dálkového ovladače,
- na lodích a na moři: k instalaci a provozu na otevřených palubách.

Tento výrobek je vhodný pouze k určenému účelu a použití v souladu s tímto návodem.

Tento návod poskytuje informace, které jsou nezbytné pro řádnou instalaci a/nebo provoz výrobku. Nedostatečná instalace a/nebo nesprávný provoz či údržba povedou k neuspokojivému výkonu a možné závadě.

Výrobce nepřijímá žádnou odpovědnost za jakékoli zranění nebo poškození výrobku vyplývající z následujícího:

- Nesprávné sestavení nebo připojení včetně nadměrného napětí
- Nesprávná údržba nebo použití jiných náhradních dílů než původních dílů dodaných výrobcem
- Změna výrobku bez výslovného souhlasu výrobce
- Použití k jiným účelům, než jsou popsány v tomto návodu

Společnost Dometic si vyhrazuje právo změnit vzhled a specifikace výrobku.

Technický popis

Pokrmy se v nádobí ohřívají pomocí elektromagnetických vibrací.

Varná deska je vybavena zámek, který chrání děti před možným nebezpečím nebo zraněním. Varná deska je vybavena časovačem, ochranou proti přehřátí, ochranou proti nevhodným předmětům a časovačem automatického vypnutí.

Varné desky jsou k dispozici v různých verzích:

- **CVI1350:** Varná deska s jednou indukční zónou.
- **CVI1525:** Varná deska se dvěma indukčními zónami.

Varná deska má 9 různých teplotních nastavení.

	CVI1350								
Stupeň výkonu	1	2	3	4	5	6	7	8	9
Průměrný příkon	120 W	200 W	500 W	800 W	1000 W	1200 W	1700 W	1800 W	2000 W

	CVI1525								
Stupeň výkonu	1	2	3	4	5	6	7	8	9
Průměrný příkon (levá zóna)	100 W	200 W	300 W	400 W	500 W	600 W	700 W	800 W	1000 W
Průměrný příkon (pravá zóna)	100 W	200 W	300 W	400 W	500 W	1000 W	1100 W	1200 W	1300 W



POZNÁMKA

- Příkon se může lišit.
- Při použití režimu Boost (Přídavný výkon) se příkon zvyšuje (viz kap. „Technické údaje“ na strani 182).

Časovač

Časovač lze použít k automatickému vypnutí varné zóny po uplynutí nastaveného času. Časovač lze nastavit v rozsahu 0 až 99 minut.

Ochrana proti přehřátí

Teplotní čidlo monitoruje teplotu uvnitř varné desky. Pokud teplotní čidlo zjistí příliš vysokou teplotu, varná deska se vypne.

Ochrana proti nevhodným předmětům

Když na varné desce zůstane ležet nádobí nevhodné velikosti, nemagnetický předmět nebo nějaká malá věc, varná deska se po 1 minutě automaticky přepne do pohotovostního režimu. Ventilátor varné desky pak po dobu 1 minuty varnou desku ochlazuje.

Časovač automatického vypnutí

Časovač automatického vypnutí je bezpečnostní ochranná funkce. Tato funkce varnou desku po určité době automaticky vypne. Doby automatického vypnutí pro různé stupně výkonu uvádí následující tabulka:

Stupeň výkonu	1	2	3	4	5	6	7	8	9
Vypnutí (h)	8	8	8	4	4	4	2	2	2

Konstrukce varné desky (obr. 1, strana 3)

Č.	Popis
1	Ovládací panel
2	Větrání
3	Varná zóna
4	Skleněná deska
5	Napájecí kabel

Ovládací panel (obr. 2, strana 3)

Při stisknutí dotykových tlačítek se ozve pípnutí.

Č.	Popis
1	Tlačítko Zap/Vyp
2	Indikátor stupně výkonu
3	Tlačítka úrovně ohřevu
4	Ukazatel času
5	Tlačítko BOOST
6	Symbol časovače
7	Tlačítko uzamčení
8	Tlačítka výběru varné zóny

Montáž



VÝSTRAHA! Nebezpečí usmrcení elektrickým proudem

- Zkontrolujte, zda napětí odpovídá hodnotě uvedené na typovém štítku.
- Ujistěte se, že průřez napájecího kabelu snese zatížení uvedené na typovém štítku.
- Viz specifikace v části kap. „Technické údaje“ na straně 182.
- Napájecí kabel se nesmí dotýkat žádných horkých částí a musí být veden tak, aby jeho teplota nepřekročila 75 °C.



VÝSTRAHA! Nebezpečí požáru

- Bezpečnostní vzdálenost mezi varnou deskou a zařízením nad varnou deskou musí být nejméně 500 mm (obr. **3**, strana 3).
- Ujistěte se, že je varná deska dobře ventilovaná a že není blokován přívod ani odvod vzduchu (obr. **3**, strana 3).



VÝSTRAHA! Nebezpečí poškození

Používejte pracovní plochu s povrchem vyrobeným z tepelně odolného materiálu.



POZNÁMKA

Zajistěte, aby napájecí kabel nebyl po instalaci přístupný přes dvířka nebo zásuvky skříně.

1. Zajistěte, aby byly dodrženy vzdálenosti uvedené na obr. **3**, strana 3.
2. Vyřízněte pracovní plochu, viz obr. **4**, strana 4.
Pracovní plocha musí mít tloušťku 10 – 40 mm.
3. Na pracovní plochu připevňte držáky, viz obr. **5**, strana 4.
4. Připevňte distanční podložku k varné desce, viz obr. **6**, strana 4.
5. Varnou desku instalujte do držáků, viz obr. **7**, strana 5.
6. Připojte napájecí kabel, viz obr. **8**, strana 5.

Obsluha



VÝSTRAHA! Nebezpečí poškození

- Neposouvejte nádobí po varné desce.
- Když chcete nádobí z desky sundat, zvedněte ho.



UPOZORNĚNÍ!

Zkontrolujte, zda napětí a frekvence lodi elektrické sítě odpovídá označení na zařízení.

Dodržujte následující rady a doporučení:

- Pokud je zařízení určeno k provozu s využitím měniče, měl by mít použitý měnič minimální trvalý výkon alespoň 2300 W a měl by být připojen k lithiovému akumulátoru se systémem řízení a sledování stavu, který umožňuje zvládat potřebná zatížení.
- Pokud používáte měnič s výkonem nižším než 2000 W, měli byste využívat vždy pouze jednu indukční zónu.
- Pouze CVI1525: Při síťovém napájení je možné využívat obě indukční zóny. Napájecí přípojka rekreačních vozidel je však omezena na 15 A. Současný provoz více zařízení napájených střídavým proudem, např. klimatizace, teplovodních systémů nebo fritéz, může přetížit přívodní vedení rekreačního vozidla. V takovém případě snižte zátěž a v případě potřeby resetujte jistič.
- Tlačítka reagují na dotyk. K ovládání tlačítek nepoužívejte tlak.
- K ovládání používejte špičku prstu, nikoli nehet.
- Dbejte na to, aby byla tlačítka vždy čistá a suchá, aby nedošlo k narušení jejich funkčnosti.

Výběr správného nádobí



VÝSTRAHA! Nebezpečí ohrožení zdraví

Nezahřívajte prázdné hrnce či pánve a nepoužívejte nádobí s tenkým dnem. Nádobí se může velmi rychle rozžhavit. Dno nádobí se může roztavit a poškodit skleněnou desku.



POZOR! Nebezpečí poškození

Nepoužívejte nádobí se zubatými hranami nebo zakřiveným dnem.



POZNÁMKA

- Používejte pouze nádobí se dnem vhodným pro indukční vaření.
- Nepoužívejte nádobí vyrobené z čisté nerezové oceli, hliníku nebo mědi bez magnetického dna, nádobí ze skla, ze dřeva, z porcelánu, z keramiky a z kameniny.

► Magnetickým testem si zkontrolujte, zda je vaše nádobí vhodné k použití na varné desce, a to tak, že přiblížíte magnet ke dnu nádobí.

✓ Pokud nádobí přitahuje magnet, hodí se k použití na varné desce.

► Používejte nádobí s průměrem dna min. 140 mm.

Nastavení ohřevu

Následující nastavení jsou pouze orientační. Přesné nastavení závisí na použitém nádobí a množství vařeného pokrmu.

Stupeň ohřevu	Vhodnost
1 – 2	Ohřívání malých množství potravin Rozpouštění potravin, které se rychle připalují. Pouze CVI1350: Pomalé vaření Pomalé ohřívání
3 – 4	Pouze CVI1350: Opětovné ohřívání Rychlé vaření Vaření rýže Pouze CVI1525: Pomalé vaření
5 – 6	Smažení palačinek Pouze CVI1525: Pomalé ohřívání Opětovné ohřívání

Stupeň ohřevu	Vhodnost
7 – 8	Restování Vaření těstovin Pouze CVI1525: Rychlé vaření Vaření rýže
9	Smažení Opékání Vaření vody

Používání varné desky

Pouze CVI1350

1. Dotkněte se tlačítka

✓ Indikátory zobrazí - nebo -- .

✓ Aktivuje se pohotovostní režim.

2. Dotkněte se tlačítka

✓ Na indikátoru stupně výkonu se zobrazí

3. Na varnou zónu postavte vhodné nádobí. Viz kap. „Výběr správného nádobí“ na straně 176.

✓ Pokud se na indikátoru stupně výkonu zobrazuje , displej se po 2 minutách vypne. Viz kap. „Odstraňování poruch a závad“ na straně 180.

4. Tlačítka a nastavte stupeň výkonu varné zóny.

✓ Není-li nastaven žádný výkonový stupeň, varná deska se po 1 minutě vypne.

Pouze CVI1525

1. Dotkněte se tlačítka

✓ Indikátory zobrazí - nebo -- .

✓ Aktivuje se pohotovostní režim.

2. Na varnou zónu postavte vhodné nádobí. Viz kap. „Výběr správného nádobí“ na straně 176.

3. Dotkněte se tlačítka varné zóny, kterou chcete použít.

✓ Na indikátoru stupně výkonu se zobrazí

✓ Pokud se na indikátoru stupně výkonu zobrazuje , displej se po 2 minutách vypne. Viz kap. „Odstraňování poruch a závad“ na straně 180.

4. Tlačítky — a + nastavte stupeň výkonu varné zóny.

✓ Není-li stupeň výkonu nastaven, varná deska se po 1 minutě vypne.

Vypnutí varné desky

Pouze CVI1350

1. Varnou zónu vypněte podržením tlačítka —, dokud se nezobrazí ukazatel času 0 .

✓ H Zobrazuje se, dokud je varná zóna horká.

2. Varnou desku vypněte dotykem tlačítka 1 .

Pouze CVI1525

1. Dotkněte se tlačítka 2 (varné zóny, kterou chcete vypnout).

2. Varnou zónu vypněte podržením tlačítka —, dokud se nezobrazí ukazatel času 0 .

✓ H Zobrazuje se, dokud je varná zóna horká.

3. Pokud je zapnutá druhá varná zóna, zopakujte tento postup.

4. Varnou desku vypněte dotykem tlačítka 1 .

Použití zámku

► Klepnutím na tlačítko 1 uzamknete displej.

✓ Na ukazateli času se zobrazí L O .

✓ Všechna dotyková tlačítka kromě tlačítek 1 a 2 jsou deaktivovaná.

► Pro odemknutí displeje podržte několik sekund tlačítko 1 .

Použití funkce BOOST

Po aktivování funkce BOOST se varná zóna bude po dobu max. 5 minut zahřívat na vyšší stupeň výkonu.

Pouze CVI1525: Funkci BOOST lze spustit pouze na **pravé** varné zóně.

Pouze CVI1350

1. Ujistěte se, že je varná zóna nastavená na maximální teplotu.

✓ Není-li varná zóna zapnutá na maximální výkonový stupeň, indikátor stupně výkonu bliká.

2. Dotkněte se tlačítka — nebo + .

3. Dotkněte se tlačítka **B** .

✓ Na indikátoru stupně výkonu se zobrazí P .

✓ Po 5 minutách se indikátor stupně výkonu vrátí na 0 .

Postup pro deaktivaci funkce BOOST:

1. Dotkněte se tlačítka — nebo + .

2. Dotkněte se tlačítka **B** .

✓ Varná zóna se vrátí na úroveň výkonu, která byla nastavena před aktivací funkce BOOST.

Pouze CVI1525

1. Ujistěte se, že varná zóna, u které má být spuštěna funkce BOOST, je nastavena na maximální teplotu.

✓ Není-li varná zóna zapnutá na maximální výkonový stupeň, indikátory stupně výkonu střídavě blikají.

2. Dotkněte se tlačítka 2 (pravé varné zóny).

✓ Indikátor stupně výkonu zvoleného tlačítka 2 se rozblíká.

3. Dotkněte se tlačítka **B** .

✓ Na indikátoru stupně výkonu zvolené varné zóny se zobrazí P .

✓ Po 5 minutách se indikátor stupně výkonu zvolené varné zóny vrátí na 0 .

Postup pro deaktivaci funkce BOOST:

1. Dotkněte se tlačítka 2 (varné zóny, u níž je aktivována funkce BOOST).

2. Dotkněte se tlačítka **B** .

✓ Varná zóna se vrátí na úroveň výkonu, která byla nastavena před aktivací funkce BOOST.

Použití časovače

Pouze CVI1350

1. Ujistěte se, že je varná deska zapnutá.

2. Dotkněte se tlačítka 1 .



✓ Na ukazateli časovače se zobrazí 30 minut.

3. Tlačítky — a + nastavte požadovanou dobu.

► Každým dotykem tlačítka — nebo + se tato doba sníží nebo zvýší o 1 minutu.

- ▶ Přidržením tlačítka — nebo + se nastavovaná doba sníží nebo zvýší o 10 minut.
 - ✓ Pokud nastavená doba překročí 99 minut, časovač se automaticky vrátí na 0 minut.
 - ✓ Nastavená doba se odpočítává.
 - ✓ Na ukazateli času se zobrazuje zbývající doba.
 - ✓ Ukazatel časovače bliká po dobu 5 sekund.
 - ✓ Po uplynutí nastavené doby se na ukazateli času zobrazí -- .
 - ✓ Na indikátoru stupně výkonu se zobrazuje H , dokud teplota varné zóny neklesne pod 60 °C.
4. Nastavením časovače na  varnou zónu vypnete.

Pouze CVI1525

1. Ujistěte se, že je varná deska zapnutá.
 2. Dotkněte se tlačítka , kde chcete nastavit časovač.
 3. Dotkněte se tlačítka .
 - ✓ Na ukazateli doby se zobrazí  minut.
 - ✓ Vedle indikátoru stupně výkonu se rozsvítí tečka, která indikuje výběr příslušné zóny.
4. Tlačítka — a + nastavte požadovanou dobu.
- ▶ Každým dotykem tlačítka — nebo + se tato doba sníží nebo zvýší o 1 minutu.
 - ▶ Přidržením tlačítka — nebo + se nastavovaná doba sníží nebo zvýší o 10 minut.
 - ✓ Pokud nastavená doba překročí 99 minut, časovač se automaticky vrátí na 0 minut.
 - ✓ Nastavená doba se odpočítává.
 - ✓ Na ukazateli času se zobrazuje zbývající doba.
 - ✓ Ukazatel časovače bliká po dobu 5 sekund.
 - ✓ Po uplynutí nastavené doby se na ukazateli času zobrazí -- .
 - ✓ Na indikátoru stupně výkonu se zobrazuje H , dokud teplota varné zóny neklesne pod 60 °C.

5. Nastavením časovače na  varnou zónu vypnete.

Nastavení času pro vypnutí více varných zón:

1. Nastavte časovač u obou varných zón.
- ✓ Na časovači se zobrazí nejkratší nastavený čas.

- ✓ Vedle ukazatele výkonu se rozsvítí tečka, která signalizuje, že displej časovače zobrazuje čas pro danou varnou zónu.
 - ✓ Po uplynutí nastavené doby časovače se odpovídající varná zóna automaticky vypne a zobrazuje se H , dokud teplota varné zóny neklesne pod 60 °C.
2. Chcete-li zkontrolovat nastavený čas jiné varné zóny, dotkněte se tlačítka  varné zóny, u které chcete provést kontrolu.
- ✓ Časovač zobrazuje zbývající čas, po který se bude varná zóna zahřívat.

Úspora energie

- ▶ Pokud varnou desku nepoužíváte, vypněte ji.
- ▶ Pro efektivní využití energie používejte nádobí, jehož průměr je stejně velký jako zvolená varná zóna (viz kap. „Technické údaje“ na straně 182).
- ▶ Při vaření vždy používejte pokličku.
- ▶ Vždy vařte v co nejmenším nádobí.
- ▶ Včas snižte příkon energie.
- ▶ Před koncem doby vaření vypněte ohřev.

Čištění a péče



POZOR! Nebezpečí poškození

- Nepoužívejte k čištění žádné tvrdé nebo ostré předměty, které by mohly varnou desku poškodit.
- Po vychladnutí varné desky odstraňte rozlité jídlo škrabkou na sklo.
- Používejte pouze standardní komerční čisticí prostředky.
- K čištění přístroje nepoužívejte vysokotlaký proud ani parní čistič.



POZNÁMKA

Varnou desku musí jednou ročně zkontrolovat kvalifikovaný personál.

- ▶ Varnou desku čistěte měkkým vlhkým hadříkem.



Další pokyny k péči o nerezovou ocel najdete online na adrese documents.dometic.com/?object_id=69917

Odstraňování poruch a závad

Popis	Možná příčina	Náprava
Varnou desku nelze zapnout.	Chybí elektrické napájení.	<ul style="list-style-type: none"> ➤ Zajistěte připojení varné desky k napájení. ➤ Ujistěte se, že je varná deska zapnutá. ➤ Zkontrolujte, zda ve vaší oblasti nedošlo k výpadku proudu. ➤ obraťte se na podporu výrobce (viz zadní stranu tohoto návodu.)
Dotyková tlačítka nereagují.	Dotyková tlačítka jsou uzamčená.	<ul style="list-style-type: none"> ➤ Postup pro odemknutí tlačítek je uveden v části kap. „Používání varné desky“ na straně 177.
Dotyková tlačítka nereagují správně.	Správnému ovládání brání nečistoty nebo voda.	<ul style="list-style-type: none"> ➤ Zajistěte, aby byla dotyková tlačítka čistá a suchá. ➤ Ujistěte se, že dotyková tlačítka ovládáte čistými rukama. ➤ Dotyková tlačítka ovládejte konečky prstů, nikoli nehty.
Na indikátoru stupně výkonu se střídavě zobrazuje $\frac{\square}{\square}$ a \square .	Používá se nádobí, které není vhodné pro indukční sporák.	<ul style="list-style-type: none"> ➤ Použijte vhodné nádobí.
	Nádobí je příliš malé.	
	Nádobí není správně umístěno na varné zóně.	<ul style="list-style-type: none"> ➤ Umístěte varné nádobí správně.
	Pouze CVI1525: Nádobí nebylo umístěno na zapnutou varnou zónu.	
Tiché hučení	Způsobeno nádobím.	–
Hluk ventilátoru	Zapnul se vestavěný chladicí ventilátor, aby nedošlo k přehřátí elektroniky.	–
Nádobí se nezahřívá.	Nádobí není vhodné pro indukční sporáky, proto jej varná deska nedetekuje.	<ul style="list-style-type: none"> ➤ Použijte vhodné nádobí, viz kap. „Výběr správného nádobí“ na straně 176.
Varná deska nebo varná zóna se sama vypnula.	Byl aktivní časovač.	<ul style="list-style-type: none"> ➤ Zapněte varnou desku.
	Teplota varné zóny je příliš vysoká.	<ul style="list-style-type: none"> ➤ Nechte varnou desku vychladnout.

Chybové kódy

Chybový kód	Možné příčiny	Náprava
F3	Porucha teplotního čidla varné zóny.	► Obráťte se na podporu výrobce (viz zadní stranu tohoto návodu.)
F4		
F9	Rozpojený obvod snímače teploty (IGBT).	► Obráťte se na podporu výrobce (viz zadní stranu tohoto návodu.)
FA		
E1	Vstupní napětí je příliš vysoké ($\geq 270 \pm 10$ V).	► Obráťte se na podporu výrobce (viz zadní stranu tohoto návodu.)
E2	Vstupní napětí je příliš nízké ($\leq 180 \pm 10$ V).	► Obráťte se na podporu výrobce (viz zadní stranu tohoto návodu.)
E3	Teplota varné zóny je příliš vysoká.	Varná deska se automaticky vypíná. ► Nechte varnou desku vychladnout.
E5	Ventilátor je zablokovaný. Výstup vzduchu je zablokovaný.	► Obráťte se na podporu výrobce (viz zadní stranu tohoto návodu.)
E5	Vysoká teplota snímače teploty (IGBT)	► Obráťte se na podporu výrobce (viz zadní stranu tohoto návodu.)
d0	Porucha snímače teploty (NTC).	► Obráťte se na podporu výrobce (viz zadní stranu tohoto návodu.)

Záruka

Na výrobek je poskytována záruka v souladu s platnými zákony. Pokud je výrobek vadný, obraťte se na svého prodejce nebo na pobočku výrobce ve vaší zemi (viz dometic.com/dealer).

K vyřízení opravy a záruky nezapomeňte spolu s výrobkem odeslat následující dokumenty:

- Kopii účtenky s datem zakoupení,
- Uvedení důvodu reklamace nebo popis vady.

Upozorňujeme, že oprava svépomocí nebo neodborná oprava může ohrozit bezpečnost a vést ke ztrátě záruky.

Likvidace

Recyklace obalového materiálu



- Obalový materiál likvidujte v odpadu určeném k recyklaci.

Recyklace výrobků s nevyměnitelnými bateriemi, dobíjecími bateriemi nebo světelnými zdroji



- Pokud výrobek obsahuje nevyměnitelné baterie, dobíjecí baterie nebo světelné zdroje, nemusíte je před likvidací odstraňovat.



- Pokud budete chtít výrobek definitivně zlikvidovat, informace o příslušném postupu v souladu s platnými předpisy pro likvidaci vám sdělí místní recyklační středisko nebo specializovaný prodejce.
- Výrobek lze bezplatně zlikvidovat.

Technické údaje

	CVI1350	CVI1525
Napětí / frekvence	220 – 240 V~, 50 Hz	
Výkon Varná zóna 1 Varná zóna 2	2000 W, BOOST 2300 W/Ø180 –	1000 W/Ø180 1300 W, BOOST 1700 W/Ø180
Celkový příkon	2300 W	2300 W
Rozměry (D x Š x V)	350 x 350 x 55 mm	525 x 350 x 55 mm
Průměr varné zóny	180 mm	
Zkouška/certifikát		

A termék mindenkor szakszerű telepítése, használata és karbantartása érdekében kérjük figyelmesen olvassa el az ebben a termék kézikönyvben található utasításokat, irányelveket és figyelmeztetéseket, valamint mindig tartsa be ezeket. Ezt az útmutatót a termék közelében KELL tartani.

A termék használatba vételével Ön kijelenti hogy figyelmesen elolvasta az összes utasítást, irányelvet és figyelmeztetést, valamint megértette és elfogadja az itt leírt szerződési feltételeket. Ön elfogadja, hogy kizárólag a rendeltetésének megfelelő célra és a jelen termék kézikönyvben leírt útmutatásoknak, irányelveknek és figyelmeztetéseknek, valamint a hatályos törvényeknek és szabályozásoknak megfelelően használja ezt a terméket. Az itt leírt utasítások és figyelmeztetések elolvasásának és betartásának elmulasztása saját és mások sérüléséhez, a termék vagy a közelben található más anyagi javak károsodásához vezethet. Ez a termék kézikönyv és a benne található utasítások, irányelvek és figyelmeztetések, valamint a kapcsolódó dokumentációk módosulhatnak és frissülhetnek. Naprakész termékinformációk érdekében kérjük látogasson el a következő honlagra: documents.dometic.com.

Tartalom

Szimbólumok magyarázata	183
Biztonsági útmutatások	183
A csomag tartalma	186
Célcsoport	186
Rendeltetésszerű használat	186
Műszaki leírás	186
Szerelés	188
Üzemeltetés	188
Energiatakarékosság	192
Tisztítás és karbantartás	192
Hibaelhárítás	193
Szavatosság	194
Ártalmatlanítás	194
Műszaki adatok	195

Szimbólumok magyarázata



FIGYELMEZTETÉS!

Biztonsági útmutatás: veszélyes helyzetet jelöl, amely súlyos sérülést vagy halált okozhat, ha nem kerülik el.



VIGYÁZAT!

Biztonsági útmutatás: veszélyes helyzetet jelöl, amely könnyű vagy mérsékelt sérülést okozhat, ha nem kerülik el.



FIGYELEM!

Olyan helyzetet jelöl, amely vagyoni kárt okozhat, ha nem kerülik el.



MEGJEGYZÉS

A termék kezelésére vonatkozó kiegészítő információk.



VIGYÁZAT! Forró felület

Annak jelzésére, hogy a megjelölt tárgy forró lehet, és nem szabad óvatlanul megérinteni.

Biztonsági útmutatások

Alapvető biztonság



FIGYELMEZTETÉS! Ezeknek a figyelmeztetéseknek a figyelmen kívül hagyása súlyos vagy akár halálos sérüléshez vezethet

Áramütés miatti veszély

- Ezen a készüléken csak szakember végezhet javításokat. A szakszerűtlen javítások jelentős veszélyeket okozhatnak.
- A készüléken végzett bármilyen munka vagy karbantartás előtt válassza le a készüléket az elektromos hálózatról.
- A készüléket tilos meghibásodott állapotban használni.
- Műszaki hiba miatti üzemzavar esetén válassza le a készüléket az elektromos hálózatról.
- Ha a főzőkészülék csatlakozókábele megsérült, akkor a veszélyek elkerülése érdekében a gyártóval, a szervizzel vagy egy hasonlóan képzett szakemberrel kell kicseréltetni ezt.
- Ne módosítsa ezt a terméket.
- A termék egyik alkatrészét se távolítsa el illetve ne cserélje ki.
- Ha a felület berepedt, akkor az áramütés lehetőségének elkerülése érdekében kapcsolja ki a készüléket.

Tűzveszély

- A készüléket 8 év feletti gyermekek, valamint korlátozott fizikai, érzékelési és mentális képességű, illetve megfelelő tapasztalattal és tudással nem rendelkező személyek csak felügyelet mellett, illetve a készülék biztonságos használatát és az abból eredő veszélyeket megértve használhatják.
- A gyermekeket felügyelni kell annak érdekében, hogy ne játszanak a készülékkel.
- Ne tároljon tárgyakat a főzőfelületeken.
- Tartson készenlétben egy tűzoltó-készüléket, vagy más tűzoltásra alkalmas eszközt. Gondoskodjon arról, hogy a tűzoltó készüléket szakképzett személyzet rendszeres időközönként ellenőrizze.
- A készüléket olyan áramkörhöz csatlakoztassa, amely az áramellátásról történő teljes lekapcsolást biztosító megszakítóval rendelkezik.
- Ne főzzön felügyelet nélkül zsírral vagy olajjal a főzőlapon.
Soha ne próbálja meg vízzel eloltani a tüzet. Kapcsolja ki a készüléket. Fedje le a lángot egy fedővel vagy egy tűzoltó takaróval.
- Használat után kapcsolja ki a főzőlapot, és ne hagyatkozzon a védelmi mechanizmusra.

Égési sérülés veszélye

- A készülék és a hozzáférhető részei használat közben felforrósodnak. Ügyeljen arra, hogy ne érintse meg a fűtőelemeket.
- Kezét, arcát és haját tartsa távol az égőfejektől.
- A 8 évnél fiatalabb gyermekeket távol kell tartani a készüléktől, kivéve, ha folyamatosan felügyeli őket
- Tartsa biztonságos távolságban a gyermekeket és a háziállatokat.
- Az égési és egyéb sérülések megelőzése érdekében felügyelje az összes tevékenységet a készülék körül.
- A készüléket csak akkor fogja meg csupasz kézzel, ha az már lehűlt a környezeti hőmérsékletre.
- Csak a főzőkészülék gyártója által tervezett, vagy a készülék gyártója által használati útmutatóban megfelelőnek feltüntetett, illetve a készülékbe beépített főzőlap védőket használjon.

Egészségkárosodás veszélye

- Annak biztosítása érdekében, hogy az implantátumot ne befolyásolja az elektromágneses mező, a szívritmus-szabályozóval vagy más elektromos implantátummal (például inzulin-pumpával) rendelkező személyeknek a készülék használata előtt konzultálniuk kell orvosukkal vagy az implantátum gyártójával.



FIGYELEM! Károsodás veszélye

- A készüléket tilos munka-, vagy tárolófelületként használni.
- A készülék nem alkalmas külső időzítővel vagy külön távvezérlő rendszerrel történő üzemeltetésre.

A készülék biztonságos telepítése



FIGYELMEZTETÉS! Ezeknek az útmutatásoknak a figyelmen kívül hagyása súlyos vagy halálos sérüléshez vezethet.

Áramütés miatti veszély

- A elektromos szerelési munkákat csak jogosultsággal rendelkező személyzet végezheti el.
- A készüléket a felhasználási országban érvényben lévő szabályozásoknak megfelelően kell telepíteni.
- Kapcsolja ki azt az áramforrást, amelyhez a készüléket csatlakoztatni kívánja.
- Ne csatlakoztassa a készüléket az áramellátáshoz, ha a készüléken vagy a tápkábelen látható sérülések vannak.
- A készüléket száraz környezetbe telepítse.
- Ne helyezze a készüléket közvetlenül mosogatógép, fagyasztó, mosógép vagy ruhaszárító fölé.
- A kábelezési szabályoknak megfelelően a következőket kell beépíteni a rögzített kábelezésbe: Olyan összes pólust megszakító berendezés, amely minden pólusnál legalább 3 mm hézaggal rendelkezik; ha a szivárgási áram meghaladhatja a 10 mA értéket, olyan hibaáram védőkapcsoló (RCD), amelynek névleges maradvány üzemi árama nem haladja meg a 30 mA értéket; megszakító.
- A készülékhez legalább 230 V/10 A feszültségű áramellátásra van szükség. Ellenőrizze, hogy a kemping által biztosított 230 V-os váltakozó áramú elektromos hálózat 10 A-nál nagyobb biztosítóval rendelkezik-e.

- A készülékhez legalább 110 V/10 A feszültségű áramellátásra van szükség. Ellenőrizze, hogy a kemping által biztosított 110 V-os váltakozó áramú elektromos hálózat 10 A-nál nagyobb biztosítókkal rendelkezik-e.



VIGYÁZAT! Ezeknek az útmutatásoknak a figyelmen kívül hagyása súlyos vagy halálos sérüléshez vezethet.

Forró felület

- Pusztá kézzel történő megérintés előtt hagyja lehűlni a készüléket.

Tűzveszély

- A főzési folyamatot felügyelni kell. A rövid ideig tartó főzési folyamatot folyamatosan felügyelni kell.
- A főzéshez használt edényeken és serpenyőkön kívül más tárgyakat ne helyezzen a termékre.
- Ne helyezzen tárolóedényt vagy hasonlót a készülék fölé.
- A gyúlékony tárgyakat tartsa távol a készüléktől.
- Csak száraz edénytartót használjon a forró főzőedények kezeléséhez.
- A főzőedény vagy a serpenyő levétele előtt kapcsolja ki a készüléket.

Égési sérülés veszélye

- Használat közben nem mozgassa a készüléket.
- Ne viseljen fém tárgyakat a gép üzemeltetése közben.
- A forró alkatrészek kezelésekor használjon védőkesztyűt.
- A hozzáférhető részek nagyon forróak lehetnek. A kisgyermeket tartsuk távol tőle.
- Az alkohol, a vényköteles és nem vényköteles gyógyszerek hatása csökkentheti a termék helyes összeszerelésének, vagy üzemeltetésének képességét.
- Fém tárgyakat, például késeket, villákat, kanalakat és fedeleket tilos a főzőlapra helyezni, mivel azok felforrósodhatnak.

Egészségkárosodás veszélye

- Fűtési célra használni tilos.
- A terméket csak felnőtt felügyelet mellett üzemeltesse.
- A tisztítást és a felhasználói karbantartást felügyelet nélküli gyermekek nem végezhetik.



FIGYELEM! Károsodás veszélye

- A készülék tisztításához ne használjon durva súrolószereket vagy éles fémkaparókat, mivel ezek megkarcolhatják a felületet, ami az üveg töréséhez vezethet.
- Ne használjon gőzborotvát.

Tűzveszély

- Biztosítson megfelelő friss levegő áramlást a szekrényen kívülről a készülék alsó részéhez.
- Ha a készüléket egy fiók vagy szekrény fölé szereli be, szereljen hővédőt a készülék alsó része alá.
- Szereljen hőálló és könnyen tisztítható felületeket a készülék körüli falfelületekre.



FIGYELEM! Károsodás veszélye

- Ne fejtse ki erőt a készülék tetejére és aljára a szerelés során.
- Biztosítsa, hogy a munkafelület merőleges és vízszintes legyen, és a helyigényt ne korlátozzák zavaró szerkezeti elemek.
- Biztosítsa, hogy a munkafelület hőálló anyagból legyen.
- Ha a készüléket sütő fölé szereli fel, ellenőrizze, hogy a sütő rendelkezik beépített hűtőventilátorral.

Biztonság a készülék üzemeltetése során



FIGYELMEZTETÉS! Ezeknek az útmutatásoknak a figyelmen kívül hagyása enyhe vagy mérsékelt sérüléshez vezet.

Áramütés miatti veszély

- Ha a készülék károsodott, vagy nem működik megfelelően, akkor ne használja azt.
- A készülék mellé ne helyezzen vegyszereket, tűzveszélyes anyagokat, vagy aeroszol sprayket.

Tűzveszély

- A készüléken zsírral vagy olajjal történő felügyelet nélküli főzés veszélyes lehet, és tüzet okozhat.

Egészségkárosodás veszélye

- Csak jól szellőző helyiségekben használja a készüléket.

A csomag tartalma

Szerkezeti elem	Mennyiség
Főzőlap	1
Rögzítőkészlet	1
Szerelési és használati útmutató	1



MEGJEGYZÉS

A rögzítőkészlet tartalék alkatrészként is kapható.

Tartalék alkatrészek rendelése

1. Olvassa le a termékszámot (PNC) vagy az alkatrészszámot (SKU) a típuscímkéről.
2. A rendelés leadásához forduljon a legközelebbi Dometic szervizpartnerhez vagy kereskedőhöz.

Célcsoport



A készülék elektromos beszerelését és beállítását csak olyan képzett villanyszerelő végezheti, aki bizonyítottan rendelkezik elektromos berendezések és szerelvények felépítésével és működtetésével kapcsolatos készségekkel és ismeretekkel, és aki ismeri annak az országnak a vonatkozó előírásait, amelyben a berendezést beszerelik és/vagy használják, valamint a veszélyek azonosítása és elkerülése érdekében biztonsági képzésben részesült.

Minden egyéb műveletet nem szakképzett felhasználók is elvégezhetnek.

Rendeltetészerű használat

A főzőlap ételek főzésére és melegítésére alkalmas. A főzőlap a következőkben való használatra alkalmas:

- Lakóautók
- Hajón történő és tengeri használat: Telepítés nappali helyiségekben

A főzőlap **nem** alkalmas a következőkre:

- Vezetés közbeni használat
- Fűtőtestként történő használatra
- Külső időzítővel vagy külön távirányítóval történő üzemeltetés
- Hajón történő és tengeri használat: Telepítés és üzemeltetés nyitott fedélzeten

Ez a termék az itt leírt utasításoknak megfelelő rendeltetészerű használatra alkalmas.

Ez a kézikönyv olyan információkat nyújt, amelyek a termék szakszerű telepítéséhez és/vagy üzemeltetéséhez szükségesek. A hibás telepítés és/vagy a szakszerűtlen üzemeltetés vagy karbantartás elégtelen teljesítményhez és potenciálisan meghibásodáshoz vezethet.

A gyártó nem vállal felelősséget a termék olyan károsodásáért, vagy sérülésekért, amelyek a következőkre vezethetők vissza:

- Hibás összeszerelés vagy csatlakoztatás, ideértve a túlfeszültséget is
 - Helytelen karbantartás, vagy a gyártó által szállított eredeti cserealkatrészekről eltérő cserealkatrészek használata
 - A termék kifejezett gyártói engedély nélküli módosítása
 - Az útmutatóban leírt céloktól eltérő felhasználás
- A Dometic fenntartja a termék megjelenésének és specifikációjának módosítására vonatkozó jogát.

Műszaki leírás

A főzőedényben lévő ételeket elektromágneses rezgések melegítik fel.

A főzőlap zárral van ellátva, amely megvédi a gyermekeket az esetleges veszélytől vagy sérüléstől. A főzőlap időzítővel, túlmelegedés elleni védelemmel, alkalmatlan tárgyak elleni védelemmel és automatikus kikapcsolási időzítővel rendelkezik.

A főzőlapok különböző verziókban kaphatók:

- **CVI1350:** Főzőlap egy indukciós zónával.
- **CVI1525:** Főzőlap két indukciós zónával.

A főzőlap 9 különböző hőmérsékleti beállítással rendelkezik.

	CVI1350								
Teljesítményszint	1	2	3	4	5	6	7	8	9
Átlagos teljesítmény	120 W	200 W	500 W	800 W	1000 W	1200 W	1700 W	1800 W	2000 W

	CVI1525								
Teljesítményszint	1	2	3	4	5	6	7	8	9
Átlagos teljesítmény (bal oldali zóna)	100 W	200 W	300 W	400 W	500 W	600 W	700 W	800 W	1000 W
Átlagos teljesítmény (jobb oldali zóna)	100 W	200 W	300 W	400 W	500 W	1000 W	1100 W	1200 W	1300 W



MEGJEGYZÉS

- A teljesítmény változhat.
- A boost üzemmód használatakor a készülék nagyobb teljesítményt vesz fel (lásd: „Műszaki adatok” fejl., 195. oldal).

Időzítő

A beállított idő letelte után a főzőzóna az időzítővel automatikusan kikapcsolható. Az időzítő 0 és 99 perc között állítható be.

Túlmelegedés elleni védelem

Egy hőmérséklet-érzékelő figyelni a főzőlap belsejének hőmérsékletét. Ha a hőmérsékletérzékelő túl magas hőmérsékletet érzékel, akkor a főzőlap kikapcsol.

Alkalmatlan tárgyak elleni védelem

Ha nem megfelelő méretű főzőedény, nem mágneses tárgy vagy kisméretű tárgy marad a főzőlapon, a főzőlap 1 perc után automatikusan készenléti üzemmódba kapcsol. A főzőlap ventilátora ekkor 1 perccig hűti a főzőlapot.

Automatikus kikapcsolási időzítő

Az automatikus kikapcsolási időzítő egy biztonsági védelmi funkció. A funkció egy bizonyos idő után automatikusan kikapcsolja a főzőlapot. A különböző teljesítményszintekhez tartozó automatikus kikapcsolási idők az alábbi táblázatban láthatók:

Teljesítményszint	1	2	3	4	5	6	7	8	9
Kikapcsolás (h)	8	8	8	4	4	4	2	2	2

Főzőlap felépítése (1. ábra, 3. oldal)

Sz.	Leírás
1	Kezelőpanel
2	Szellőztetés
3	Főzőzóna
4	Üveglap
5	Tápkábel

Vezérlőpanel (2. ábra, 3. oldal)

Az érintógombok megnyomásakor hangjelzés hallható.

Sz.	Leírás
1	BE/KI gomb
2	Teljesítményszint jelző
3	Hőfok gombok
4	Időjelző

Sz.	Leírás
5	BOOST gomb
6	Időzítő szimbólum
7	Zár gomb
8	Főzési zóna kiválasztó gombok

Szerelés



FIGYELMEZTETÉS! Áramütés miatti veszély

- Ellenőrizze, hogy a feszültség megfelel a típuscímkén megadott értékeknek.
- Ellenőrizze, hogy a tápkábel keresztmetszete elviseli az adattáblán megadott terhelést.
- Vegye figyelembe a műszaki adatokat a következő helyen: „Műszaki adatok” fej., 195. oldal.
- A tápkábel nem érhet hozzá forró alkatrészekhez, és úgy kell elvezetni, hogy hőmérséklete ne haladja meg a 75 °C-ot.



FIGYELMEZTETÉS! Tűzveszély

- A főzőlap és a főzőlap felett elhelyezett készülékek között legalább 500 mm védőtávolságnak kell lennie (3. ábra, 3. oldal).
- Gondoskodjon a főzőlap jó szellőzéséről, és arról, hogy a levegő be- és kivezető nyílása ne legyen elzárva (3. ábra, 3. oldal).



FIGYELMEZTETÉS! Károsodás veszélye

Használjon hőálló anyagból készült munkafelületet.



MEGJEGYZÉS

Ügyeljen arra, hogy a tápkábel a beszerelés után ne legyen hozzáférhető a szekrényajtókon vagy fiókokon keresztül.

1. Ügyeljen arra, hogy betartsa a 3. ábra, 3. oldal helyen megadott távolságokat.

2. Vágja ki a munkafelületet, lásd: 4. ábra, 4. oldal.
A munkafelület vastagsága 10 – 40 mm kell hogy legyen.
3. Szerelje fel a konzolokat a munkafelületre, lásd: 5. ábra, 4. oldal.
4. Szerelje fel a távtartót a főzőlapra, lásd: 6. ábra, 4. oldal.
5. Szerelje fel a főzőlapot a konzolokra, lásd: 7. ábra, 5. oldal.
6. Csatlakoztassa az elektromos kábelt, lásd: 8. ábra, 5. oldal.

Üzemeltetés



FIGYELMEZTETÉS! Károsodás veszélye

- Ne csúsztassa a főzőedényeket a főzőlap fölé.
- Ha el akarja távolítani a lapról, emelje fel a főzőedényt.



VIGYÁZAT!

Ellenőrizze, hogy a hálózi tápellátásának feszültsége és frekvenciája megfelel-e a készüléken jelölt értéknek.

Tartsa be a következő tanácsokat és ajánlásokat:

- Ha a készüléket inverteres táplálással kívánja üzemeltetni, akkor az inverternek legalább 2300 W folyamatos teljesítménnyel kell rendelkeznie, és olyan akkumulátor-kezelő rendszerrel rendelkező lítium akkumulátorhoz kell csatlakoztatni, amely képes az adott fogyasztók kezelésére.
- Ha 2000 W-nál kisebb teljesítményű invertert alkalmaz, akkor egyszerre csak egy indukciós zónát szabad használni.
- Csak CVI1525: Hálózati áramellátásról mindkét indukciós zóna használható. A lakóautók külső áramfelvétele azonban 15 A-ra van korlátozva. Több váltakozó áramú készülék, pl. légkondicionáló, melegvíz-rendszer vagy forró levegős sütő egyidejű üzemeltetése túlterhelheti a lakóautó bemenetét. Ebben az esetben csökkentse a terhelést, és szükség esetén állítsa vissza a hibáram-megszakítót.

- A gombok érintésre reagálnak. A gombok működtetéséhez ne alkalmazzon nyomást.
- A működtetéshez az ujjbegyet és ne a körmöt használja.
- Ügyeljen arra, hogy a gombok mindig tiszták és szárazak legyenek, ellenkező esetben a működés nem lesz tökéletes.

A megfelelő főzőedény kiválasztása



FIGYELMEZTETÉS! Egészségkárosodás veszélye

Ne melegítsen üres edényeket vagy serpenyőket, és ne használjon vékony aljú főzőedényeket. A főzőedények nagyon gyorsan felmelegedhetnek. A főzőedények alja megolvadhat és károsíthatja az üveglapot.



FIGYELEM! Károsodás veszélye

Ne használjon olyan főzőedényeket, amelyeknek csorbult pereme vagy hajlott alsó része van.



MEGJEGYZÉS

- Csak indukciós főzésre alkalmas alsó résszel rendelkező főzőedényeket használjon.
- Ne használjon tiszta rozsdamentes acélból, alumíniumból vagy rézből készült, mágneses alsó rész nélküli főzőedényeket, üvegből, fából, porcelánból, kerámiából és agyagból készült edényeket.

► Annak ellenőrzésére, hogy a főzőedénye alkalmas-e a főzőlappal való használatra, egy mágnesnek a főzőedény alsó része felé történő mozgatásával végezzen mágneses tesztet.

✓ A főzőedény akkor alkalmas a főzőlappal való használatra, ha a mágnes vonzza a főzőedényt.

► Olyan főzőedényeket használjon, amelyeknek az alsó átmérője legalább 140 mm.

Hőfokbeállítások

A következő beállítások iránymutatásként szolgálnak. A pontos beállítás a főzőedénytől és a főzni kívánt mennyiségtől függ.

Hőfok	Alkalmasság
1 – 2	Kis mennyiségű étel melegítése Gyorsan odaéggó ételek olvasztása Csak CVI1350: Lassú főzés Lassú melegítés
3 – 4	Csak CVI1350: Újbóli felmelegítés Gyors főzés Rizs főzés Csak CVI1525: Lassú főzés
5 – 6	Palacsinta sütés Csak CVI1525: Lassú melegítés Újbóli felmelegítés
7 – 8	Hirtelen kisütés Tészta főzés Csak CVI1525: Gyors főzés Rizs főzés
9	Serpenyőben sütés Fonnyasztás Víz felforralása

A főzőlap használata

Csak CVI1350

1. Érintse meg a  gombot.

✓ A kijelzőn megjelenik a - vagy a -- .

✓ Aktiválódott a készenléti üzemmód.

2. Érintse meg a  gombot.

✓ A teljesítményszint kijelzőn megjelenik a .

3. Helyezzen megfelelő főzőedényt a használni kívánt főzőzónára. Megjegyzés „A megfelelő főzőedény kiválasztása” fej., 189. oldal.

✓ Ha a teljesítményszint kijelzőn megjelenik a , a kijelző 2 perc után kikapcsol. Lásd: „Hibaelhárítás” fej., 193. oldal.

4. Állítsa be a főzőzőna teljesítményszintjét a — és a + gombbal.

✓ Ha nincs beállítva a teljesítményszint, akkor a főzőlap 1 perc múlva kikapcsol.

Csak CVI1525

1. Érintse meg a 1 gombot.

✓ A kijelzőn megjelenik a - vagy a - - .

✓ Aktiválódott a készenléti üzemmód.

2. Helyezzen megfelelő főzőedényt a használni kívánt főzőzőnára. Megjegyzés „A megfelelő főzőedény kiválasztása” fej., 189. oldal.

3. Érintse meg a használni kívánt főzőzőna  gombját.

✓ A teljesítményszint kijelzőn megjelenik a 1 .

✓ Ha a teljesítményszint kijelzőn megjelenik a 2 , a kijelző 2 perc után kikapcsol. Lásd: „Hibaelhárítás” fej., 193. oldal.

4. Állítsa be a főzőzőna teljesítményszintjét a — és a + gombbal.

✓ Ha nincs beállítva a teljesítményszint, akkor a főzőlap 1 perc múlva kikapcsol.

Kapcsolja ki a főzőlapot

Csak CVI1350

1. A — gomb megérintésével kapcsolja ki a főzőzőnát amíg az időkijelzőn megjelenik a 1 .

✓ H addig látható, amíg egy főzőzőna forró.

2. A főzőlap kikapcsolásához nyomja meg a 1 gombot

Csak CVI1525

1. Érintse meg a kikapcsolni kívánt főzőzőna  gombját.

2. Kapcsolja ki a főzőzőnát a — gomb megérintésével, amíg a kijelző időkijelzőn megjelenik a 1 .

✓ H addig látható, amíg egy főzőzőna forró.

3. Ismétlje meg az eljárást a másik főzőzőna bekapcsolásakor.

4. A főzőlap kikapcsolásához nyomja meg a 1 gombot.

A zár használata

► A kijelző lezárásához érintse meg a  gombot.

✓ Az időkijelző kijelzőn megjelenik a L 0 .

✓ A 1 gomb és a 1 gomb kivételével minden érintőgomb letiltásra kerül.

► A kijelző feloldásához érintse meg a  gombot, és tartsa lenyomva néhány másodpercig.

A BOOST funkció használata

A BOOST funkció aktiválásakor a főzőzőna max. 5 percig magasabb teljesítményszinten kerül felmelegítésre.

Csak CVI1525: A BOOST funkció csak a **jobb** oldali főzőzőnában használható.

Csak CVI1350

1. Ügyeljen arra, hogy a főzőzőna a maximális hőmérsékletre legyen beállítva.

✓ Ha a főzőzőna nem a maximális teljesítményszinten működik, akkor a teljesítményszint jelző villog.

2. Érintse meg a — vagy a + gombot.

3. Érintse meg a **B** gombot.

✓ A teljesítményszint kijelzőn megjelenik a P .

✓ A teljesítményszint jelző 5 perc múlva visszaáll erre: 9 .

A BOOST funkciót a következő módon kapcsolhatja ki:

1. Érintse meg a — vagy a + gombot.

2. Érintse meg a **B** gombot.

✓ A főzőzőna visszatér a BOOST funkció aktiválása előtt beállított teljesítményszintre.

Csak CVI1525

1. Biztosítsa, hogy a főzőzőna, amelyen a boost funkciót kívánja használni, a maximális hőmérsékletre legyen beállítva.

✓ Ha a főzőzőna nem a maximális teljesítményszinten működik, akkor a teljesítményszint jelzők felváltva villognak.

2. Érintse meg a  gombot a **jobb oldali** főzőzőnán.

✓ A kiválasztott  gomb teljesítményszint jelzője villog.

3. Érintse meg a **B** gombot.

✓ A kiválasztott főzőzóna teljesítményszint jelzője ezt jeleníti meg: P .

✓ A kiválasztott főzőzóna teljesítményszint jelzője 5 perc múlva visszaáll erre: 9 .

A BOOST funkciót a következő módon kapcsolhatja ki:

1. Érintse meg annak a főzőzónának a  gombját, amelynél a BOOST funkció aktiválva van.

2. Érintse meg a **B** gombot.

✓ A főzőzóna visszatér a BOOST funkció aktiválása előtt beállított teljesítményszintre.

Az időzítő használata

Csak CVI1350

1. Biztosítsa, hogy a főzőlap be legyen kapcsolva.

2. Érintse meg a  gombot.

✓ Az időzítő kijelzője 30 percet mutat.

3. A — és a + gombok használatával állítsa be az időt.

➤ Az idő 1 perccel történő csökkentéséhez vagy növeléséhez érintse meg egyszer a — vagy a + gombot.

➤ Az idő 10 perccel történő csökkentéséhez vagy növeléséhez érintse meg és tartsa lenyomva a — vagy a + gombot.

✓ Ha a beállított idő meghaladja a 99 percet, az időzítő automatikusan visszatér 0 percre.

✓ Megkezdődik az idő visszaszámlálása.

✓ Az időkijelző a hátralévő időt mutatja.

✓ Az időzítő kijelző 5 másodpercig villog.

✓ A beállított idő leteltekor az időjelző kijelzőn ez jelenik meg: -- .

✓ A teljesítményszint jelző addig látható a H , amíg a főzőzóna hőmérséklete 60 °C alá nem csökken.

4. A főzőzóna kikapcsolásához állítsa be az időzítőt erre: 00 .

Csak CVI1525

1. Biztosítsa, hogy a főzőlap be legyen kapcsolva.

2. Érintse meg azt a  gombot, amelyre az időzítőt be kívánja állítani.

3. Érintse meg a  gombot.

✓ Az időkijelzőn 30 perc jelenik meg.

✓ A teljesítményszint jelző melletti pont világít, jelezve, hogy a zóna ki van választva.

4. A — és a + gombok használatával állítsa be az időt.

➤ Az idő 1 perccel történő csökkentéséhez vagy növeléséhez érintse meg egyszer a — vagy a + gombot.

➤ Az idő 10 perccel történő csökkentéséhez vagy növeléséhez érintse meg és tartsa lenyomva a — vagy a + gombot.

✓ Ha a beállított idő meghaladja a 99 percet, az időzítő automatikusan visszatér 0 percre.

✓ Megkezdődik az idő visszaszámlálása.

✓ Az időkijelző a hátralévő időt mutatja.

✓ Az időzítő kijelző 5 másodpercig villog.

✓ A beállított idő leteltekor az időjelző kijelzőn ez jelenik meg: -- .

✓ A teljesítményszint jelző addig látható a H , amíg a főzőzóna hőmérséklete 60 °C alá nem csökken.

5. A főzőzóna kikapcsolásához állítsa be az időzítőt erre: 00 .

Az idő beállítása egynél több főzőzóna kikapcsolásához:

1. Állítsa be az időzítőt mindkét főzőzónához.

✓ Az időzítő a legrövidebb beállított időt mutatja.

✓ A teljesítményjelző mellett egy pont világít, jelezve, hogy az időzítő kijelző az adott főzőzóna idejét mutatja.

✓ Ha az időzítő lejárt, a megfelelő főzőzóna automatikusan kikapcsol, és a kijelző addig jeleníti meg a H jelzést, amíg a főzőzóna hőmérséklete 60 °C alá nem csökken.

2. A másik főzőzóna beállított idejének ellenőrzéséhez érintse meg annak a főzőzónának a  gombját, amelynek az idejét ellenőrizni kívánja.
- ✓ Az időzítő megjeleníti a főzőzóna fűtésének hátralévő idejét.

Energiatakarékosság

- ▶ Ha nem használja, kapcsolja ki a főzőlapot.
- ▶ Az energiahatékonyság érdekében olyan főzőedényt használjon, amelynek átmérője akkora, mint a kiválasztott főzőzóna átmérője (lásd: „Műszaki adatok” fejr., 195. oldal).
- ▶ Főzés közben mindig használjon fedőt.
- ▶ Főzéskor mindig a lehető legkisebb főzőedényt használja.
- ▶ Időben csökkentse az áramellátást.
- ▶ A főzési idő vége előtt kapcsolja ki az áramellátást.

Tisztítás és karbantartás



FIGYELEM! Károsodás veszélye

- Ne használjon éles vagy kemény eszközöket a tisztításhoz, mivel azok a főzőlap sérülését okozhatják.
- Miután a főzőlap kihűlt üvegkaparóval távolítsa el a kiömlött ételt.
- Csak normál, kereskedelmi forgalomban kapható tisztítószeret használjon.
- A főzőlap tisztításához ne használjon nagynyomású tisztítóberendezést vagy gőzborotvát.



MEGJEGYZÉS

Évente egyszer képzett szakemberrel ellenőriztesse a főzőlapot.

- ▶ A főzőlapot puha, nedves kendővel tisztítsa.



A rozsdamentes acélra vonatkozó további ápolási útmutatásokat online következő helyen találhat:
documents.dometic.com/?object_id=69917

Hibaelhárítás

Leírás	Lehetséges ok	Megoldás
A főzőlap nem kapcsolható be.	Nincs áramellátás.	<ul style="list-style-type: none"> ➤ Biztosítsa, hogy a főzőlap csatlakoztatva legyen az áramellátáshoz. ➤ Biztosítsa, hogy a főzőlap be legyen kapcsolva. ➤ Ellenőrizze, hogy az Ön területén nincs-e áramszünet. ➤ Vegye fel a kapcsolatot a gyártó ügyfélszolgálatával (lásd a kézikönyv hátsó oldalán).
Az érintógombok nem reagálnak.	Az érintógombok zárolva vannak.	<ul style="list-style-type: none"> ➤ Oldja fel az érintógombok zárolását, lásd: „A főzőlap használata” fejj., 189. oldal.
Az érintógombok nem reagálnak megfelelően.	A működést szennyeződés vagy víz akadályozza.	<ul style="list-style-type: none"> ➤ Biztosítsa, hogy az érintógombok tiszták és szárazak legyenek. ➤ Biztosítsa, hogy az érintógombokat tiszta kézzel kezelje. ➤ Biztosítsa, hogy az érintógombokat ujjbeggyel és ne körmömmel kezelje.
A teljesítményszint jelző váltakozva jeleníti meg ezeket: $\underline{\quad}$ és $\underline{\quad}$.	<p>Olyan főzőedényeket használ, amelyek nem alkalmasak az indukciós tűzhelyhez.</p> <p>A főzőedény túl kicsi.</p> <p>A főzőedény nem megfelelően van elhelyezve a főzőzónán.</p> <p>Csak CVI1525: A főzőedény nem a bekapcsolt főzőzónára került ráhelyezésre.</p>	<ul style="list-style-type: none"> ➤ Használjon megfelelő főzőedényeket. ➤ Helyezze rá megfelelően a főzőedényt.
Halk zúgás	A főzőedény okozta.	–
Ventilátorzaj	Bekapcsolt a beépített hűtőventilátor bekapcsolódott és megakadályozza az elektronika túlmelegedését.	–
A főzőedények nem forrosodnak fel.	A főzőedények nem alkalmasak indukciós tűzhelyhez, ezért a főzőlap nem érzékeli ezeket.	<ul style="list-style-type: none"> ➤ Használjon megfelelő főzőedényeket, lásd: „A megfelelő főzőedény kiválasztása” fejj., 189. oldal.
A főzőlap vagy egy főzőzóna magától kikapcsolt.	<p>Az időzítő aktív volt.</p> <p>A főzőzóna hőmérséklete túl magas.</p>	<ul style="list-style-type: none"> ➤ Kapcsolja be a főzőlapot. ➤ Hagyja lehűlni a főzőlapot.

Hibakódok

Hibakód	Lehetséges okok	Megoldás
F3	A főzőzóna hőmérsékletérzékelőjének meghibásodása.	▶ Vegye fel a kapcsolatot a gyártó ügyfélszolgálatával (lásd a kézikönyv hátsó oldalán).
F4		
F9	Hőmérsékletérzékelő (IGBT) nyitott áramkör.	▶ Vegye fel a kapcsolatot a gyártó ügyfélszolgálatával (lásd a kézikönyv hátsó oldalán).
FA		
E1	A bemeneti feszültség túl magas ($\geq 270 \pm 10$ V).	▶ Vegye fel a kapcsolatot a gyártó ügyfélszolgálatával (lásd a kézikönyv hátsó oldalán).
E2	A bemeneti feszültség túl alacsony ($\leq 180 \pm 10$ V).	▶ Vegye fel a kapcsolatot a gyártó ügyfélszolgálatával (lásd a kézikönyv hátsó oldalán).
E3	A főzőzóna hőmérséklete túl magas.	A főzőlap automatikusan kikapcsol. ▶ Hagyja lehűlni a főzőlapot.
E5	A ventilátor blokkolódott. A levegőkivezető nyílás eldugult.	▶ Vegye fel a kapcsolatot a gyártó ügyfélszolgálatával (lásd a kézikönyv hátsó oldalán).
E5	A hőmérsékletérzékelő (IGBT) magas hőmérséklete	▶ Vegye fel a kapcsolatot a gyártó ügyfélszolgálatával (lásd a kézikönyv hátsó oldalán).
d0	Hőmérsékletérzékelő (NTC) meghibásodás.	▶ Vegye fel a kapcsolatot a gyártó ügyfélszolgálatával (lásd a kézikönyv hátsó oldalán).

Szavatosság

A termékre a törvény szerinti szavatossági időszak érvényes. Amennyiben a termék meghibásodott, lépjen kapcsolatba a kiskereskedővel, vagy a gyártó helyi képviselőjével (lásd: dometic.com/dealer).

A javításhoz, illetve a garancia intézéséhez a következő dokumentumokat kell mellékelnie a termék beküldésekor:

- A számla vásárlási dátummal rendelkező másolatát
- A reklamáció okát vagy a hibát tartalmazó leírást

Vegye figyelembe, hogy az önkezü javítás vagy a nem szakszerű javítás biztonsági következményekkel járhat, és érvénytelenítheti a szavatosságot.

Ártalmatlanítás

Csomagolóanyagok újrahasznosítása



- ▶ A csomagolóanyagot lehetőleg a megfelelő újrahasznosítható hulladékokhoz tegye.

Nem cserélhető elemeket, akkumulátorokat vagy fényforrásokat tartalmazó termékek újrahasznosítása



▶ Ha a termék nem cserélhető elemeket, akkumulátorokat vagy fényforrásokat tartalmaz, azokat nem kell eltávolítani az ártalmatlanítás előtt.



▶ A termék végleges üzemén kívül helyezése esetén tájékozódjon a legközelebbi újrahasznosító központban vagy szakkereskedőjénél a vonatkozó ártalmatlanítási előírásokról.

▶ A termék ingyenesen ártalmatlanítható.

Műszaki adatok

	CVI1350	CVI1525
Feszültség / Frekvencia	220 – 240 V~, 50 Hz	
Teljesítmény		
Főzőzóna 1	2000 W, BOOST 2300 W/Ø180	1000 W/Ø180
Főzőzóna 2	–	1300 W, BOOST 1700 W/Ø180
Összteljesítmény	2300 W	2300 W
Méret (H x Sz x Ma):	350 x 350 x 55 mm	525 x 350 x 55 mm
Főzőzóna átmérője	180 mm	
Vizsgálat/tanúsítvány		

Pažljivo pročitajte ove upute i poštujujte sve upute, smjernice i upozorenja sadržane u ovim uputama kako biste u svakom trenutku osigurali pravilnu instalaciju, uporabu i održavanje proizvoda. Ove upute MORAJU ostati u blizini uređaja.

Uporabom proizvoda potvrđujete da ste pažljivo pročitali sve upute, smjernice i upozorenja te da razumijete i pristajete poštovati ovdje navedene uvjete i odredbe. Pristajete koristiti ovaj proizvod samo za predviđenu svrhu i namjenu te u skladu s uputama, smjernicama i upozorenjima navedenima u ovom priručniku za proizvod, kao i u skladu sa svim važećim zakonima i propisima. Ako ne pročitate i ne poštujujte ovdje navedene upute i upozorenja, tada to može dovesti do ozljeđivanja vas i drugih osoba, do oštećenja proizvoda ili druge imovine u blizini. Ovaj priručnik za proizvod, uključujući i upute, smjernice i upozorenja, te povezanu dokumentaciju može biti podložan promjenama i ažuriranjima. Za najnovije podatke o proizvodu posjetite documents.dometic.com.

Sadržaj

Objašnje simbola	196
Sigurnosne upute	196
Opseg isporuke	198
Ciljna skupina	199
Namjena	199
Tehnički opis	199
Instalacija	200
Rad	201
Ušteda energije	204
Čišćenje i održavanje	204
Uklanjanje smetnji	205
Jamstvo	207
Odlaganje u otpad	207
Tehnički podaci	207

Objašnje simbola



UPOZORENJE!

Sigurnosna uputa: Naznačuje opasnu situaciju, koja bi, ako se ne izbjegne, mogla rezultirati smrću ili teškim ozljedama.



OPREZ!

Sigurnosna uputa: Naznačuje opasnu situaciju, koja bi, ako se ne izbjegne, mogla rezultirati lakšim ili umjerenim ozljedama.



POZOR!

Naznačuje situaciju, koja, ako se ne izbjegne, može rezultirati materijalnom štetom.



UPUTA

Dodatne informacije za rukovanje proizvodom.



OPREZ! Vruća površina

Oznaka koja navodi da označena stavka može biti vruća i ne smije se dirati bez vođenja opasnosti.

Sigurnosne upute

Opća sigurnost



UPOZORENJE! Nepoštivanje ovih upozorenja moglo bi dovesti do smrti ili teške ozljede

Opasnost od strujnog udara

- Proizvod smije popravljati samo kvalificirano osoblje. Neadekvatni popravci mogu prouzročiti ozbiljne opasnosti.
- Isključite uređaj s električne mreže prije nego što provedete bilo kakav rad ili održavanje na uređaju.
- Uređaj nemojte upotrebljavati ako nije ispravan.
- Isključite uređaj s napajanja ako postoji kvar zbog tehničkog nedostatka.
- Ako je kabel za napajanje kuhala oštećen, mora ga zamijeniti proizvođač, serviser ili slična kvalificirana osoba kako bi se spriječilo ugrožavanje sigurnosti.
- Nemojte mijenjati proizvod.
- Nemojte uklanjati ili mijenjati bilo koje dijelove ovog proizvoda.
- Ako je površina puknuta, isključite uređaj kako ne bi došlo do električnog udara.

Opasnost od požara

- Ovim uređajem smiju rukovati djeca starija od 8 godina i osobe sa smanjenim fizičkim, osjetilnim i mentalnim sposobnostima ili osobe s nedostatkom iskustva i znanja ako su pod nadzorom, odn. ako im se daju upute u vezi sa sigurnom uporabom uređaja i ako razumiju uključene opasnosti.

- Djeca moraju biti pod nadzorom kako bi se osiguralo da se neće igrati s uređajem.
- Nemojte pohranjivati predmete na površinu za kuhanje.
- Imajte spreman aparat za gašenje požara ili ostala odgovarajuća sredstva za gašenje plamena.
- Pobrinite se za to da aparat za gašenje požara redovito pregledava obučeno osoblje.
- Priključite uređaj na električni krug koji ima sigurnosnu sklopku koja osigurava potpuno isključivanje napajanja.
- Nemojte ostaviti da se kuha nešto s masti ili uljem bez nadzora.

Nikad ne pokušajte ugasiti vatru vodom. Isključite uređaj. Prekrijte plamen poklopcem ili dekom za požar.

- Nakon upotrebe isključite štednjak i nemojte se oslanjati na zaštitni mehanizam.

Opasnost od opeklina

- Uređaj i njegovi pristupni dijelovi mogu postati vrući tijekom upotrebe.
Trebali biste se pobrinuti da ne dodirujete vruće elemente.
- Ruke, lice i kosu držite podalje od plamenika.
- Djeca mlađa od 8 godina ne bi se smjela približavati bez stalnog nadzora
- Držite djecu i kućne ljubimce podalje od uređaja.
- Nadzirite sve aktivnosti oko uređaja da biste spriječili opekline ili druge ozljede.
- Pustite da se uređaj ohladi na okolnu temperaturu prije nego što ga dodirnete golim rukama.
- Upotrijebite držače štednjaka koje je osmislio proizvođač uređaja za kuhanje ili kako je naznačio proizvođač uređaja u uputama za upotrebu kao odgovarajuće ili držače za štednjak ugrađene u uređaj.

Opasnost za zdravlje

- Osobe koje imaju elektrostimulatore srca ili ostale električne implantate (poput inzulinskih pumpi) moraju se obratiti svojem liječniku ili proizvođaču implantata prije upotrebe ovog uređaja kako bi se osigurali da na njihove implantate neće utjecati elektromagnetsko polje.



POZOR! Opasnost od oštećenja

- Nemojte upotrebljavati uređaj kao radnu površinu ili površinu za pohranu.

- Uređaj nije namijenjen da se njime rukuje vanjskim brojačem vremena ili sustavom zasebnog daljinskog upravljača.

Sigurnost pri montaži uređaja



UPOZORENJE! Nepoštivanje ovih uputa može dovesti do smrti ili teške ozljede.

Opasnost od strujnog udara

- Električnu montažu smije provoditi samo kvalificirano osoblje.
- Uređaj se mora montirati u skladu s državnim propisima koji vrijede u državi upotrebe.
- Isključite struju na koju želite priključiti uređaj.
- Nemojte priključiti uređaj na napajanje ako postoji vidljivo oštećenje na uređaju ili kabelu za napajanje.
- Uređaj montirajte u suhom okruženju.
- Nemojte izravno postavljati uređaj iznad perlice za suđe, zamrzivača, perlice za rublje ili sušilice za rublje.
- Sljedeće je potrebno uključiti u fiksno ožičenje u skladu s pravilima za ožičenje: Svepolna sigurnosna sklopka za isključivanje koja ima najmanje 3 mm razmaka na svim polovima; u slučaju curenja struje koje može premašiti 10 mA veza sa zaštitnim uređajem struje kvara (RCD) s nazivnom preostalom strujom koja ne premašuje 30 mA bit će prekinuta.
- Uređaju je potrebno barem 230 V/10 A napajanja. Električna mreža od 230 V izmjenične struje u kampu mora imati osigurač jači od 10 A.
- Uređaju je potrebno barem 110 V/10 A napajanja. Električna mreža od 110 V izmjenične struje u kampu mora imati osigurač jači od 10 A.

Opasnost od požara

- Pobrinite se da ima prikladan protok svježeg zraka izvan ormarića na podlogu uređaja.
- Ako se uređaj postavi iznad ladice ili ormarića, postavite toplinsku barijeru između podloge uređaja.
- Pobrinite se da su površine otporne na toplinu i lako se čiste za zidne površine oko uređaja.



POZOR! Opasnost od oštećenja

- Nemojte primjenjivati silu na gornji i donji dio uređaja tijekom montaže.
- Pobrinite se da je radna površina kvadratna i ravna, bez strukturalnih dijelova koji ometaju zahtjeve prostora.

- Pobrinite se da je radna površina izrađena od materijala otpornog na toplinu.
- Ako je uređaj montiran iznad pećnice, pobrinite se da pećnica ima ugrađen ventilator za hlađenje.

Sigurnost pri radu uređaja



UPOZORENJE! Nepoštivanje ovih uputa dovest će do manje ili umjerene ozljede.

Opasnost od strujnog udara

- Uređaj nemojte upotrebljavati ako je oštećen ili ne radi pravilno.
- U blizini uređaja nemojte postavljati kemikalije, zapaljive materijale ni sprejeve.

Opasnost od požara

- Kuhanje masti ili ulja bez nadzora na uređaju može biti opasno i prouzrokovati požar.

Opasnost za zdravlje

- Uređaj upotrebljavajte samo u dobro prozračanim prostorijama.



OPREZ! Nepoštivanje ovih uputa može dovesti do smrti ili teške ozljede.

Vruća površina

- Pustite da se uređaj ohladi prije nego što ga dodirnete golim rukama.

Opasnost od požara

- Postupak se kuhanja treba nadzirati. Kratko kuhanje bi se trebalo stalno nadzirati.
- Nemojte postavljati bilo kakve predmete osim posuđa i tava za kuhanja na ili uz proizvod.
- Nemojte postaviti spremnik ili nešto slično preko uređaja.
- Zapaljive predmete držite podalje od uređaja.
- Za rukovanje toplim posuđem za kuhanje koristite isključivo suhe držače za lonce.
- Uređaj isključite prije nego što uklonite posude za kuhanje.

Opasnost od opekline

- Uređaj tijekom upotrebe nemojte pomicati.
- Nemojte nositi metalne predmete tijekom rukovanja uređajem.
- Prilikom rukovanja vrućim komponentama nosite zaštitne rukavice.
- Dijelovi kojima se može pristupiti mogu biti jako vrući. Držite malu djecu podalje od uređaja.

- Upotreba alkohola te lijekova dobivenih na recept ili bez njega može utjecati na vašu sposobnost pravilnog postavljanja ili sigurnog upravljanja proizvodom.
- Metalni predmeti poput noževa, vilica, žlica i poklopaca ne smiju se postaviti na ploču budući da se mogu zagrijati.

Opasnost za zdravlje

- Nemojte upotrebljavati kao grijač prostora.
- Proizvod upotrebljavajte samo uz nadzor odrasle osobe.
- Djeca ne smiju provoditi čišćenje i korisničko održavanje bez nadzora.



POZOR! Opasnost od oštećenja

- Nemojte upotrebljavati jaka abrazivna sredstva za čišćenje ili oštre metalne strugače za čišćenje uređaja budući da mogu ogrebat površinu, a čime se može razbiti staklo.
- Nemojte upotrebljavati parne čistače.

Opseg isporuke

Komponenta	Količina
Štednjak	1
Komplet za postavljanje	1
Upute za montažu i rukovanje	1



UPUTA

Također je dostupan komplet za postavljanje kao rezervni dio.

Ostali rezervni dijelovi

1. Pročitajte broj proizvoda (PNC) ili broj dijela (SKU) s podatkovne pločice.
2. Obratite se najbližem servisnom partneru ili trgovcu tvrtke Dometic kako biste ih naručili.

Ciljna skupina



Električnu montažu te postavljanje uređaja smije provoditi samo kvalificirani električar koji je pokazao vještinu i znanje vezano za konstrukciju i rad električne opreme i izvođenje instalacija, koji dobro poznaje važeće propise države u kojoj se oprema treba instalirati i/ili koristiti i koji je prošao obuku o sigurnosti koja mu omogućava da prepozna i izbjegne opasnosti koje se pri tome javljaju.

Sve ostale radnje namijenjene su također za neprofesionalne korisnike.

Namjena

Štednjak je pogodan za kuhanje i zagrijavanje hrane. Štednjak je namijenjen za upotrebu:

- u rekreacijskim vozilima
- na brodovima i plovilima: Postavljanje u dnevnim boravcima

Štednjak **nije** prikladan za:

- upotrebu tijekom vožnje
- upotrebu kao grijač prostora
- rukovanje putem vanjskim mjeraca vremena ili zasebnog daljinskog upravljača
- na brodovima i plovilima: Montaža i rukovanje na otvorenim palubama

Ovaj je proizvod prikladan samo za predviđenu namjenu i primjenu u skladu s ovim uputama.

Ove upute donose informacije neophodne za pravilnu instalaciju i/ili rad proizvoda. Loša instalacija i/ili nepravilan rad ili održavanje rezultirat će nezadovoljavajućom uspješnošću i mogućim kvarom. Proizvođač ne preuzima nikakvu odgovornost za bilo kakve ozljede ili oštećenja proizvoda koje nastanu kao rezultat:

- nepravilne montaže ili priključivanja, uključujući i previsok napon
- nepravilnog održavanja ili uporabe nekih drugih rezervnih dijelova osim originalnih rezervnih dijelova koje isporučuje proizvođač
- izmjena na proizvodu bez izričitog dopuštenja proizvođača
- uporabe u svrhe koje nisu opisane u ovim uputama

Dometic pridržava pravo na izmjene izgleda i specifikacija proizvoda.

Tehnički opis

Hrana u posuđu za kuhanje zagrijava se elektromagnetskim vibracijama.

Štednjak je opremljen bravom za zaštitu djece od mogućih opasnosti i ozljeda. Štednjak ima mjerač vremena, zaštitu od prekomjerne temperature, zaštitu od neodgovarajućih predmeta te brojač vremena za automatsko isključivanje.

Dostupan je štednjak u različitim verzijama:

- **CVI1350:** Štednjak s jednom indukcijskom zonom.
- **CVI1525:** Štednjak s dvama indukcijskim zonama.

Štednjak ima 9 različitih postavki temperature.

	CVI1350								
Razina snage	1	2	3	4	5	6	7	8	9
Prosječna snaga	120 W	200 W	500 W	800 W	1000 W	1200 W	1700 W	1800 W	2000 W

	CVI1525								
Razina snage	1	2	3	4	5	6	7	8	9
Prosječna snaga (lijeva zona)	100 W	200 W	300 W	400 W	500 W	600 W	700 W	800 W	1000 W
Prosječna snaga (desna zona)	100 W	200 W	300 W	400 W	500 W	1000 W	1100 W	1200 W	1300 W



UPUTA

- Snaga se može razlikovati.
- Ako se upotrebljava način rada Boost, trošit će se više snage (pogledajte pogl. „Tehnički podaci“ na stranici 207).

Tajmer

Mjerač vremena može se upotrebljavati za automatsko isključivanje zone za kuhanje nakon što postavljeno vrijeme protekne. Mjerač vremena može se postaviti od 0 do 99 minuta.

Zaštita od prekomjerne temperature

Senzor temperature nadzire temperaturu unutar štednjaka. Štednjak se isključuje ako senzor temperature prepozna preveliku temperaturu.

Zaštita od neprikladnih predmeta

Ako je posuđe za kuhanje neodgovarajuće veličine, nemagnetski predmet ili se mali predmet ostavi na štednjaku, štednjak se automatski prebacuje na stanje pripravnosti nakon 1 minute. Ventilator štednjaka zatim hladi štednjak 1 minutu.

Mjerač vremena za automatsko isključivanje

Mjerač vremena za automatsko isključivanje sigurnosna je funkcija za zaštitu. Funkcija automatski isključuje štednjak nakon određenog vremena. Vremena za automatsko isključivanje različitih razina snage prikazana su u tablici u nastavku:

Razina snage	1	2	3	4	5	6	7	8	9
Isključivanje (h)	8	8	8	4	4	4	2	2	2

Struktura štednjaka (sl. 1, stranica 3)

Br.	Opis
1	Upravljačka ploča
2	Ventilacija
3	Zona kuhanja
4	Staklena ploča
5	Strujni kabel

Upravljačka ploča (sl. 2, stranica 3)

Zvučni se signali oglašavaju kad se pritisnu dodirni gumbi.

Br.	Opis
1	Tipka za uključivanje/isključivanje
2	Indikator razine snage
3	Gumbi za razinu topline
4	Indikator vremena
5	Tipka BOOST
6	Simbol mjerača vremena
7	Gumb za zaključavanje
8	Gumbi za odabir zone kuhanja

Instalacija



UPOZORENJE! Opasnost od strujnog udara

- Pobrinite se da napon odgovara vrijednosti navedenoj na podatkovnoj pločici.
- Pobrinite se da odjeljci kabela za napajanje mogu podnijeti određeno opterećenje na nazivnoj pločici.
- Pogledajte specifikacije u odjeljku pogl. „Tehnički podaci“ na stranici 207.
- Kabel za napajanje ne smije dodirivati nijedan vrući dio i mora se usmjeriti tako da mu je temperatura najviše 75 °C.



UPOZORENJE! Opasnost od požara

- Sigurnosna udaljenost između štednjaka i uređaja iznad štednjaka mora biti najmanje 500 mm (sl. 3, stranica 3).
- Pobrinite se da štednjak ima dobru ventilaciju te da ulazi i izlazi zraka nisu blokirani (sl. 3, stranica 3).



UPOZORENJE! Opasnost od oštećenja

Upotrijebite radnu površinu izrađenu od materijala otpornog na toplinu.



UPUTA

Pobrinite se da se ne može pristupiti kabeleu za napajanje putem vrata ormarića ili ladica nakon montaže.

1. Pobrinite se da pratite udaljenosti navedene u odjeljcima sl. **3**, stranica 3.
2. Izrežite radnu površinu, pogledajte sl. **4**, stranica 4.
Debljina radne površine mora biti 10 – 40 mm.
3. Montirajte nosače na radnu površinu, pogledajte sl. **5**, stranica 4.
4. Montirajte držač razmaka na štednjak, pogledajte sl. **6**, stranica 4.
5. Montirajte štednjak na nosače, pogledajte sl. **7**, stranica 5.
6. Priključite kabel za napajanje, pogledajte sl. **8**, stranica 5.

Rad



UPOZORENJE! Opasnost od oštećenja

- Nemojte povlačiti posuđe za kuhanje po štednjaku.
- Podignite posuđe za kuhanje kad ga želite ukloniti s ploče.



OPREZ!

Provjerite da napon i frekvencija električne mreže broda odgovaraju oznaci na uređaju.

Pridržavajte se sljedećih savjeta i preporuka:

- Ako je uređaj predviđen za rad uz napajanje iz invertera, inverter mora imati minimalnu kontinuiranu nazivnu snagu od najmanje 2300 W i biti povezan s litijevim punjačem opremljenim sustavom za upravljanje akumulatorom koji može primijeniti potrebna opterećenja.
- Ako upotrebljavate inverter s izlaznom snagom manjom od 2000 W, koristite samo jednu indukcijsku zonu odjednom.

- Samo CVI1525: uz napajanje iz električne mreže mogu se upotrebljavati obadvije indukcijske zone. No stacionarno napajanje rekreacijskih vozila ograničeno je na 15 A. Istovremena upotreba većeg broja uređaja na izmjeničnu struju, npr. klimatizacijskog uređaja, sustava za toplu vodu ili friteza na vrući zrak može preopteretiti ulazno napajanje vozila. U tom slučaju smanjite opterećenje i po potrebi prekidač struje kvara vratite u početni položaj.
- Gumbi reagiraju na dodir. Nemojte presnažno stiskati gumbе.
- Upotrijebite vrh prsta, a ne nokat za rukovanje.
- Pobrinite da su gumbi uvijek čisti i suhi tako da to ne utječe na rad.

Odobir ispravnog posuđa za kuhanje



UPOZORENJE! Opasnost za zdravlje

Nemojte zagrijavati prazno posuđe ili tave te nemojte upotrebljavati posuđe za kuhanje s tankim dnom. Posuđe za kuhanje može se prebrzo zagrijati. Donji dio posuđa za kuhanja može se otopiti i oštetiti staklenu ploču.



POZOR! Opasnost od oštećenja

Nemojte upotrebljavati posuđe za kuhanje koje ima oštre rubove ili zaobljenu podlogu.



UPUTA

- Upotrebljavajte samo posuđe za kuhanje s odgovarajućom podlogom za indukcijsko kuhanje.
- Nemojte upotrebljavati posuđe za kuhanje izrađeno od čistog nehrđajućeg čelika, aluminija ili bakra bez magnetske podloge, stakla, drva, porculana, keramike i zemljanog posuđa.

- Provedite test za magnet kako biste provjerili je li vam posuđe za kuhanje odgovarajuće za rad štednjaka tako da približite magnet prema podlozi posuđa.
- ✓ Posuđe za kuhanje odgovarajuće je za štednjak kad se magnet približi posuđu.
- Koristite posuđe za kuhanje s promjerom dna od min. 140 mm.



Postavke topline



Sljedeće su postavke smjernice. Točna postavka ovisit će o posuđu za kuhanje i količini koja se kuha.

Razina topline	Prikladnost
1 – 2	Zagrijavanje male količine hrane Hrana koja se topi i brzo pregori Samo CVI1350: Sporo kuhanje Sporo zagrijavanje
3 – 4	Samo CVI1350: Podgrijavanje Brzo kuhanje Kuhanje riže Samo CVI1525: Sporo kuhanje
5 – 6	Pečenje palačinki Samo CVI1525: Sporo zagrijavanje Podgrijavanje
7 – 8	Pirjanje Kuhanje tjestenine Samo CVI1525: Brzo kuhanje Kuhanje riže
9	Prženje uz miješanje Pečenje Prokuhavanje vode







Upotreba štednjaka

Samo CVI1350

1. Dodirnite gumb .
- ✓ Indikatori prikazuju - ili -- .
- ✓ Aktivirano je stanje pripravnosti.
2. Dodirnite gumb .
- ✓ Indikator razine snage prikazuje .
3. Postavite odgovarajuće posuđe za kuhanje na zonu kuhanja koja će se upotrebljavati. Napomena pogl. „Odabir ispravnog posuđa za kuhanje” na stranici 201.







- ✓ Ako indikator razine snage prikazuje , zaslon se isključuje nakon 2 minute. Pogledajte pogl. „Uklanjanje smetnji” na stranici 205.
4. Postavite razinu snage zone kuhanja s pomoću gumba  i .
 - ✓ Štednjak se isključuje nakon 1 minute ako nije postavljena razina snage.

Samo CVI1525

1. Dodirnite gumb .
- ✓ Indikatori prikazuju - ili -- .
- ✓ Aktivirano je stanje pripravnosti.
2. Postavite odgovarajuće posuđe za kuhanje na zonu kuhanja koja će se upotrebljavati. Napomena pogl. „Odabir ispravnog posuđa za kuhanje” na stranici 201.
3. Dodirnite gumb  zone kuhanja koji će se upotrijebiti.
- ✓ Indikator razine snage prikazuje .
- ✓ Ako indikator razine snage prikazuje , zaslon se isključuje nakon 2 minute. Pogledajte pogl. „Uklanjanje smetnji” na stranici 205.
4. Postavite razinu snage zone kuhanja s pomoću gumba  i .
- ✓ Štednjak se isključuje nakon 1 minute ako nije postavljena razina snage.





Isključivanje štednjaka

Samo CVI1350

1. Isključite zonu kuhanja dodiranjem gumba  sve dok indikator vremena prikaže .
 - ✓ H prikazuje se toliko dugo koliko je zona kuhanja bila vruća.
 2. Dodirnite gumb  za isključivanje štednjaka
- ### Samo CVI1525
1. Dodirnite gumb  zone kuhanja koja se treba isključiti.
 2. Isključite zonu kuhanja dodiranjem gumba  dok indikator vremena prikaže .
 - ✓ H prikazuje se toliko dugo koliko je zona kuhanja bila vruća.

3. Ponovite postupak s drugom zonom kuhanja kad se uključi.
4. Dodirnite gumb  za isključivanje štednjaka.

Upotreba brave





- ▶ Dodirnite gumb  kako biste zaključali zaslon.
- ✓ Indikator vremena prikazuje .
- ✓ Onemogućeni su svi dodirni gumbi osim gumba  i gumba .
- ▶ Dodirnite gumb  i držite ga nekoliko sekundi kako biste otključali zaslon.

Upotreba funkcije BOOST



Kad se uključi funkcija BOOST, zona kuhanja se zagrijava maksimalno 5 minuta pri višoj razini snage.

Samo CVI1525: Funkcija BOOST može se jedino provesti na **desnoj** zoni kuhanja.

Samo CVI1350



1. Pobrinite se da je zona kuhanja postavljena na maksimalnu temperaturu.
- ✓ Ako zona kuhanja ne radi pri maksimalnoj razini snage, treperit će indikator razine snage.
2. Dodirnite gumb  ili .
3. Dodirnite gumb **B**.
- ✓ Indikator razine snage prikazuje .
- ✓ Indikator razine snage vraća se na  nakon 5 minuta.

Isključite funkciju BOOST na sljedeći način:

1. Dodirnite gumb  ili .
 2. Dodirnite gumb **B**.
 - ✓ Zona kuhanja vraća se na razinu snage koja je postavljena prije uključivanja funkcije BOOST.
- Samo CVI1525**
1. Pobrinite se da je zona kuhanja na kojoj se provodi funkcija Boost postavljena na maksimalnu temperaturu.
 - ✓ Ako zona kuhanja ne radi pri maksimalnoj razini snage, treperit će naizmjenično indikator razine snage.
 2. Dodirnite gumb  **desne** zone kuhanja.

- ✓ Treperi indikator razine snage odabranog gumba .

3. Dodirnite gumb **B**.











- ✓ Indikator razine snage odabrane zone kuhanja prikazuje .
- ✓ Indikator razine snage odabrane zone kuhanja vraća se na  nakon 5 minuta.

Isključite funkciju BOOST na sljedeći način:



1. Dodirnite gumb  zone kuhanja na kojoj je funkcija BOOST uključena.
2. Dodirnite gumb **B**.
- ✓ Zona kuhanja vraća se na razinu snage koja je postavljena prije uključivanja funkcije BOOST.

Upotreba mjerača vremena

Samo CVI1350

1. Pobrinite se da je štednjak uključen.
2. Dodirnite gumb .
- ✓ Indikator mjerača vremena prikazuje  minuta.
3. Postavite vrijeme s pomoću gumba  i .
 - ▶ Jednom dodirnite gumb  ili  kako biste smanjili ili povećali vrijeme za 1 minutu.
 - ▶ Dodirnite i držite gumb  ili  kako biste smanjili ili povećali vrijeme za 10 minuta.
- ✓ Ako je postavljeno vrijeme dulje od 99 minuta, brojač se vremena automatski vraća na 0 minuta.
- ✓ Mjerač vremena odbrojava.
- ✓ Indikator vremena prikazuje preostalo vrijeme.
- ✓ Indikator vremena treperi 5 sekundi.
- ✓ Indikator vremena prikazuje  - - kad se postavili vrijeme.
- ✓ Indikator razine snage prikazuje  sve dok je temperatura zone kuhanja niža od 60 °C.
4. Postavite mjerač vremena na  kako biste isključili zonu kuhanja.

Samo CVI1525

1. Pobrinite se da je štednjak uključen.
 2. Dodirnite gumb  za koji želite postaviti mjerac vremena.
 3. Dodirnite gumb .
 - ✓ Indikator vremena prikazuje 30 minuta.
 - ✓ Točka pokraj indikatora razine snage svijetli kad naznačuje koja je zona odabrana.
 4. Postavite vrijeme s pomoću gumba — i +.
 - Jednom dodirnite gumb — ili + kako biste smanjili ili povećali vrijeme za 1 minutu.
 - Dodirnite i držite gumb — ili + kako biste smanjili ili povećali vrijeme za 10 minuta.
- ✓ Ako je postavljeno vrijeme dulje od 99 minuta, brojač se vremena automatski vraća na 0 minuta.
- ✓ Mjerac vremena odbrojava.
- ✓ Indikator vremena prikazuje preostalo vrijeme.
- ✓ Indikator vremena treperi 5 sekundi.
- ✓ Indikator vremena prikazuje -- kad se postavili vrijeme.
- ✓ Indikator razine snage prikazuje H sve dok je temperatura zone kuhanja niža od 60 °C.
5. Postavite mjerac vremena na  kako biste isključili zonu kuhanja.

Postavljanje vremena kako bi se isključilo više zona kuhanja:

1. Postavite mjerac vremena na objema zonama kuhanja.
 - ✓ Mjerac vremena prikazuje najkraće zadano vrijeme.
 - ✓ Točka zasvijetli pokraj indikatora snage, a naznačuje da zaslon mjerača prikazuje vrijeme za zonu grijanja.
 - ✓ Kad protekne vrijeme mjerača vremena, odgovarajuća se zona kuhanja automatski isključuje i prikazuje se H sve dok zona kuhanja ima temperaturu manju od 60 °C.
2. Kako biste provjerili zadano vrijeme ostalih zona kuhanja, dodirnite gumb  zone kuhanja čije vrijeme želite provjeriti.

- ✓ Mjerac vremena prikazuje preostalo vrijeme zagrijavanja zone kuhanja.

Ušteda energije

- Isključite štednjak ako se ne upotrebljava.
- Upotrijebite štednjak čiji je promjer jednako velik kao i promjer odabrane zone kuhanja kako biste učinkovito trošili energiju (pogledajte pogl. „Tehnički podaci“ na stranici 207).
- Uvijek upotrebljavajte poklopac kad kuhate.
- Uvijek upotrebljavajte najmanje posuđe za kuhanje dok kuhate.
- Ranije smanjite napajanje.
- Isključite napajanje prije kraja vremena kuhanja.

Čišćenje i održavanje



POZOR! Opasnost od oštećenja

- Tijekom čišćenja nemojte upotrebljavati oštre ni čvrste predmete jer oni mogu dovesti do oštećenja štednjaka.
- Uklonite prolivenu hranu staklenim strugačem nakon što se štednjak ohladi.
- Upotrijebite samo standardna komercijalna sredstva za čišćenje.
- Nemojte upotrebljavati čistač s velikim mlazom ili parni čistač za čišćenje štednjaka.



UPUTA

Jednom godišnje štednjak treba pregledati kvalificirano osoblje.

- Očistite štednjak mekom suhom krpom.



Pronađite dodatne upute za njegu nehrđajućeg čelika na mreži na documents.dometic.com/object_id=69917

Uklanjanje smetnji

Opis	Mogući uzrok	Rješenje
Štednjak se ne može uključiti.	Nema struje.	<ul style="list-style-type: none"> ➤ Pobrinite se da je štednjak povezan na električnu mrežu. ➤ Pobrinite se da je štednjak uključen. ➤ Povjerite je li nestalo struje u vašem području. ➤ Obratite se službi za podršku proizvođača (pogledajte zadnju stranicu ovih uputa).
Dodirni gumbi ne reagiraju.	Dodirni su gumbi zaključani.	<ul style="list-style-type: none"> ➤ Otključajte dodirne gumbe, pogledajte pogl. „Upotreba štednjaka” na stranici 202.
Dodirni gumbi ne reagiraju ispravno.	Rad je blokiran prijavštinom ili vodom.	<ul style="list-style-type: none"> ➤ Pobrinite se da su dodirni gumbi čisti i suhi. ➤ Pobrinite se da rukujete dodirnim gumbima čistim rukama. ➤ Pobrinite se da rukujete dodirnim gumbima vrhovima prstiju, a ne noktima.
Indikator razine snage naizmjenično prikazuje $\underline{\quad}$ i $\underline{\quad}$.	<p>Upotrebljava se posuđe za kuhanje koje nije prikladno za indukcijski štednjak.</p> <hr/> <p>Posuđe za kuhanje je premalo.</p> <hr/> <p>Posuđe za kuhanje nije ispravno postavljeno na zonu kuhanja.</p> <hr/> <p>Samo CVI1525: Posuđe za kuhanje ne može se postaviti na zonu kuhanja koja je uključena.</p>	<ul style="list-style-type: none"> ➤ Upotrijebite odgovarajuće posuđe za kuhanje. <hr/> ➤ Ispravno postavite posuđe za kuhanje.
Tiho zujanje	Uzorkuje ga posuđe za kuhanje.	–
Buka ventilatora	Ugrađeni se ventilator uključio kako se elektronika ne pregrijala.	–
Posuđe za kuhanje se ne zagrijava.	Posuđe za kuhanje nije odgovarajuće za indukcijske štednjake i samim time ne može ga štednjak prepoznati.	<ul style="list-style-type: none"> ➤ Upotrijebite odgovarajuće posuđe za kuhanje, pogledajte pogl. „Odabir ispravnog posuđa za kuhanje” na stranici 201.
Štednjak ili zona kuhanja samostalno se isključila.	<p>Mjerač vremena bio je aktivan.</p> <hr/> <p>Previsoka je temperatura zone kuhanja.</p>	<ul style="list-style-type: none"> ➤ Uključite štednjak. <hr/> ➤ Neka se štednjak ohladi.

Šifre pogrešaka

Kod greške	Mogući uzroci	Rješenje
F3 F4	Kvar senzora temperature zone kuhanja.	▶ Obratite se službi za podršku proizvođača (pogledajte zadnju stranicu ovih uputa).
F9 FA	Otvoren strujni krug senzora temperature (IGBT).	▶ Obratite se službi za podršku proizvođača (pogledajte zadnju stranicu ovih uputa).
E1	Ulazni je napon previsok ($\geq 270 \pm 10$ V).	▶ Obratite se službi za podršku proizvođača (pogledajte zadnju stranicu ovih uputa).
E2	Ulazni je napon prenizak ($\leq 180 \pm 10$ V).	▶ Obratite se službi za podršku proizvođača (pogledajte zadnju stranicu ovih uputa).
E3	Previsoka je temperatura zone kuhanja.	Štednjak se automatski isključuje. ▶ Neka se štednjak ohladi.
E5	Blokiran je ventilator. Blokiran je izlaz za zrak.	▶ Obratite se službi za podršku proizvođača (pogledajte zadnju stranicu ovih uputa).
E5	Visoka temperatura senzora temperature (IGBT)	▶ Obratite se službi za podršku proizvođača (pogledajte zadnju stranicu ovih uputa).
d0	Kvar senzora temperature (NTC).	▶ Obratite se službi za podršku proizvođača (pogledajte zadnju stranicu ovih uputa).

Jamstvo

Primjenjuje se zakonom propisano jamstveno razdoblje. Ako je proizvod neispravan, molimo obratite se trgovcu na malo ili podružnici proizvođača u vašoj državi (vidi dometic.com/dealer).

Za potrebe popravaka i obrade jamstva, pri slanju proizvoda priložite sljedeće dokumente:

- Presliku računa s datumom kupnje
- Razlog reklamacije ili opis kvara

Obratite pozornost da samostalni ili nestručni popravak može imati negativne posljedice na sigurnost i uzrokovati gubitak jamstva.

Odlaganje u otpad

Recikliranje ambalaže



- ▶ Odložite ambalažu u odgovarajuće kante za reciklažu otpada gdje god je to moguće.

Tehnički podaci

	CVI1350	CVI1525
Napon/frekvencija	220 – 240 V~, 50 Hz	
Snaga		
Zona kuhanja 1	2000 W, BOOST 2300 W/Ø180	1000 W/Ø180
Zona kuhanja 2	–	1300 W, BOOST 1700 W/Ø180
Ukupna snaga	2300 W	2300 W
Dimenzije (D x Š x V)	350 x 350 x 55 mm	525 x 350 x 55 mm
Promjer zone kuhanja	180 mm	
Ispitivanje/certifikacija		

Recikliranje proizvoda s nezamjenjivim baterijama, punjivim baterijama ili izvorima svjetla



- ▶ Ako proizvod sadrži nezamjenjive baterije, punjive baterije ili izvore svjetla, ne morate ih uklanjati prije odlaganja u otpad.



- ▶ Ako proizvod želite konačno odložiti u otpad, zatražite od svog lokalnog reciklažnog centra ili specijaliziranog trgovca pojedinosti o tomu kako to učiniti u skladu s primjenjivim propisima o odlaganju u otpad.

- ▶ Proizvod se može besplatno odložiti u otpad.

Bu ürünü doğru monte ettiğinizden ve ürünün daima kullanıma hazır olduğundan emin olmak için, lütfen tüm talimatları ve bu ürün kılavuzunda verilen kılavuzları ve uyarıları dikkatlice okuyunuz. Bu talimatlar bu üründe KALMALIDIR.

Bu ürünü kullandığınızda tüm talimatları, kılavuzları ve uyarıları dikkatlice okuduğunuz ve anladığınız ve hükümlere ve koşullara bu sözleşmede yer almış gibi uyacağınıza onay verirsiniz. Bu ürünü sadece amacına ve uygulamaya uygun ve talimatlara, kılavuzlara ve uyarılara uygun bu ürün kılavuzu ile geçerli yasalara ve yönetmeliklere uygun olarak kullanacağınızı kabul ediyorsunuz. Talimatların ve uyarıların burada verildiği gibi okunmaması veya bunlara uyulmaması sonucu kendiniz ve diğer insanlar yaralanabilir veya ürününüz veya yakınında bulunan diğer eşyalar hasar görebilir. Talimatlar, kılavuzlar ve uyarılar da dahil, bu ürün kılavuzu ve buna ait olan dokümanlarda değişiklikler ve güncellemeler yapılabilir. Güncel ürün bilgileri için, lütfen bakınız documents.dometic.com.

İçindekiler

Sembollerin açıklanması	208
Güvenlik uyarıları	208
Teslimat kapsamı	210
Hedef grup	211
Amacına Uygun Kullanım	211
Teknik açıklama	211
Montaj	212
Kullanım	213
Enerji tasarrufu	216
Temizlik ve bakım	216
Arıza Giderme	217
Garanti	218
Atık İmhası	218
Teknik veriler	219

Sembollerin açıklanması



UYARI!

Güvenlik uyarısı: Önlenmediğinde, can kaybı veya ağır bir yaralanmaya neden olabilecek tehlikeli bir durumu gösterir.



DİKKAT!

Güvenlik uyarısı: Önlenmediğinde, hafif veya orta derecede bir yaralanmaya neden olabilecek tehlikeli bir durumu gösterir.



İKAZ!

Önlenmediğinde, maddi hasara neden olabilecek bir durumu gösterir.



NOT

Ürünün kullanılması ile ilgili ek bilgiler.



DİKKAT! Sıcak yüzey

İşaretlenen öğenin sıcak olabileceğini ve dikkat edilmeden dokunulmaması gerektiğini belirtir.

Güvenlik uyarıları

Genel güvenlik



UYARI! Bu uyarılara uyulmaması can kaybı veya ağır yaralanmaya sebep olabilir

Elektrik çarpması tehlikesi

- Ürünün onarımı sadece kalifiye personel tarafından yapılmalıdır. Yanlış onarımlar ciddi tehlikelere neden olabilir.
- Cihaz üzerinde herhangi bir çalışma veya bakım yapmadan önce cihazın elektrik bağlantısını güç kaynağından ayırın.
- Arızalandığında cihazı kullanmayın.
- Teknik bir sorundan kaynaklı arıza durumunda cihazın elektrik bağlantısını güç kaynağından ayırın.
- Pişirme cihazının güç kablosunda hasar varsa, güvenlikle ilgili tehlikelerin önlenmesi için kablo, üretici, servis personeli veya benzeri bir nitelikli kişi tarafından değiştirilmelidir.
- Bu cihazda değişiklik yapmayın.
- Cihazın herhangi bir bileşenini çıkarmayın veya değiştirmeyin.
- Yüzeyde çatlak varsa, elektrik çarpması olasılığını önlemek için cihazı kapatın.

Yangın tehlikesi

- Bu cihaz 8 yaşından itibaren çocuklar ile fiziksel, duyuşsal ve zihinsel engelli ve deneyimleri ile bilgileri olmayan kişiler tarafından sadece denetim altında veya cihazın güvenli olarak kullanılması ve oluşabilecek tehlikeleri anlamaları durumunda kullanılabilir.
- Bu cihazla oynamadıklarından emin olmak için, çocuklar daima gözetlenmelidir.

- Pişirme yüzeylerinde herhangi bir nesne saklamayın.
- Bir yangın söndürücü veya alevi söndürmeye uygun başka bir araç hazır bulundurun. Yangın söndürücünün uzman personel tarafından düzenli aralıklarla kontrol edilmesini sağlayın.
- Cihazı, güç kaynağı bağlantısının tamamen kesilmesini sağlayan devre kesiciye sahip bir devreye bağlayın.
- Ocakta katı veya sıvı yağ varken gözetimsiz pişirme yapmayın. Yangını **asla** su ile söndürmeye çalışmayın. Cihazı kapatın. Alevi bir kapak veya yangın battaniyesi ile örtün.
- Kullandıktan sonra ocağı kapatın ve yalnızca koruma mekanizmasına güvenmeyin.

Yanma tehlikesi

- Cihaz ve erişilebilir parçaları kullanım sırasında ısınır. Isıtma elemanlarına dokunmamaya özen gösterilmelidir.
- Ellerinizi, yüzünüzü ve saçınızı ocak gözlemlerinden uzak tutun.
- 8 yaşından küçük çocuklar sürekli gözetim altında tutulmadıkça uzak tutulmalıdır
- Çocukları ve evcil hayvanları güvende olacakları bir mesafede tutun.
- Yanıkları veya diğer yaralanmaları önlemek için cihazın etrafındaki tüm faaliyetleri izleyin.
- Çıplak elle dokunmadan önce cihazın ortam sıcaklığına kadar soğumasını bekleyin.
- Yalnızca ocak üreticisi tarafından tasarlanan veya cihazın üreticisi tarafından kullanım kılavuzunda uygun olarak belirtilen ocak koruyucuları ya da cihaza dahil edilmiş ocak koruyucuları kullanın.

Sağlık için tehlike

- Kalp pili veya diğer elektrikli implantları (insülin pompaları gibi) olan kişiler, implantlarının elektromanyetik alandan etkilenmeyeceğinden emin olmak için bu cihazı kullanmadan önce doktorlarına veya implant üreticilerine danışmalıdır.



İKAZ! Hasar tehlikesi

- Cihazı çalışma veya saklama yüzeyi olarak kullanmayın.
- Cihaz, harici bir zamanlayıcı veya ayrı bir uzaktan kumanda sistemi aracılığıyla çalıştırılmak üzere tasarlanmamıştır.

Cihazın güvenli bir şekilde monte edilmesi



UYARI! Bu talimatlara uyulmaması can kaybı veya ağır yaralanmaya sebep olabilir.

Elektrik çarpması tehlikesi

- Elektriksel montaj yalnızca yetkili personel tarafından gerçekleştirilmelidir.
- Bu cihaz, kullanıldığı ülkede yürürlükte olan tüm ulusal düzenlemelere uygun olarak kurulmalıdır.
- Cihazı bağlamak istediğiniz gücü kapatın.
- Cihazda veya güç kablosunda gözle görülür bir hasar varsa, cihazı güç kaynağına bağlamayın.
- Cihazı kuru bir ortamda monte edin.
- Cihazı doğrudan bulaşık makinesi, derin dondurucu, çamaşır makinesi veya çamaşır kurutma makinesinin üzerine kurmayın.
- Aşağıdakiler, kablolama kurallarına uygun olarak sabit kablo tesisatına dahil edilmelidir: Tüm kutuplarda en az 3 mm boşluğa sahip tüm kutupları ayırma cihazı; 10 mA değerini aşabilecek kaçak akım varsa, 30 mA değerini aşmayan nominal kaçak akımlı bir kaçak akım rölesi (RCD); bir bağlantı ayırıcı.
- Cihaz en az 230 V/10 A güç kaynağı gerektirir. Kamp alanı tarafından sağlanan 230 V AC şebekenin sigortasının 10 A'dan yüksek olduğundan emin olun.
- Cihaz en az 110 V/10 A güç kaynağı gerektirir. Kamp alanı tarafından sağlanan 110 V AC şebekenin sigortasının 10 A'dan yüksek olduğundan emin olun.

Yangın tehlikesi

- Kabinin dışından cihazın tabanına yeterli temiz hava akışı olduğundan emin olun.
- Cihaz bir çekmecenin veya dolabın üzerine monte edilmişse, cihazın tabanının altına termal bariyer yerleştirin.
- Cihazın etrafındaki duvar yüzeylerinde ısıya dayanıklı ve kolay temizlenebilir yüzeyler olmasına dikkat edin.



İKAZ! Hasar tehlikesi

- Montaj sırasında cihazın üstüne ve altına kuvvet uygulamayın.
- Çalışma yüzeyinin kare ve düz olduğundan, hiçbir yapısal elemanın cihazın alan gereksinimlerine problem teşkil etmediğinden emin olun.

- Çalışma yüzeyinin ısıya dayanıklı bir malzemeden yapıldığından emin olun.
- Cihaz bir fırının üzerine monte edilmişse, fırının yerleşik bir soğutma fanına sahip olduğundan emin olun.

Cihazı çalıştırırken güvenlik



UYARI! Bu talimatlara uyulmaması küçük veya orta dereceli yaralanmaya sebep olabilir.

Elektrik çarpması tehlikesi

- Cihaz hasarlıysa veya düzgün çalışmıyorsa kullanmayın.
- Cihazın yakınına kimyasallar, yanıcı maddeler veya sprey aerosoller koymayın.

Yangın tehlikesi

- Katı veya sıvı yağ ile cihazda gözetimsiz pişirme tehlikeli olabilir ve yangına neden olabilir.

Sağlık için tehlike

- Cihazı yalnızca iyi havalandırılan bir alanda kullanın.



DIKKAT! Bu talimatlara uyulmaması can kaybı veya ağır yaralanmaya sebep olabilir.

Sıcak yüzey

- Çıplak elle dokunmadan önce cihazın soğumasını bekleyin.

Yangın tehlikesi

- Pişirme işlemi denetlenmelidir. Kısa süreli bir pişirme işlemi sürekli olarak denetlenmelidir.
- Bu ürünün üzerine veya karşısına, tencere ve tava dışında herhangi bir nesne koymayın.
- Cihazın üzerine saklama kabı veya benzeri bir şey koymayın.
- Yanıcı nesnelere cihazdan uzak tutun.
- Sıcak pişirme kaplarını tutmak için sadece kuru tutacaklar kullanın.
- Pişirme kaplarını cihazdan almadan önce cihazı kapatın.

Yanma tehlikesi

- Kullanım sırasında cihazı hareket ettirmeyin.
- Cihazı çalıştırırken metal nesnelere takmayın.
- Sıcak bileşenleri tutarken koruyucu eldiven kullanın.
- Erişilebilir parçalar çok sıcak olabilir. Küçük çocukları uzak tutun.

- Alkol veya reçeteli ya da reçetesiz ilaçların kullanılması, bu cihazı doğru bir şekilde monte etme ya da güvenli bir şekilde çalıştırma yeteneğinizi olumsuz etkileyebilir.
- Bıçak, çatal, kaşık ve kapak gibi metal nesnelere ısınabileceği için cihazın üzerine konulmamalıdır.

Sağlık için tehlike

- Mekan ısıtıcısı olarak kullanmayın.
- Bu cihazı yalnızca bir yetişkinin ilgilenebileceği durumlarda çalıştırın.
- Temizlik ve kullanıcı bakımı gözetimsiz olarak çocuklar tarafından yapılmamalıdır.



İKAZ! Hasar tehlikesi

- Cihazı temizlemek için sert aşındırıcı temizleyiciler veya keskin metal kazıyıcılar kullanmayın çünkü bunlar yüzeyi çizerek camın deforme olmasına neden olabilir.
- Buharlı temizleyici kullanmayın.

Teslimat kapsamı

Bileşen	Miktar
Ocak	1
Sabitleme kiti	1
Kurulum ve kullanım kılavuzu	1



NOT

Sabitleme kiti de yedek parça olarak mevcuttur.

Diğer yedek parçalar

1. Ürün numarasını (PNC) veya parça numarasını (SKU) veri plakasından okuyun.
2. Sipariş vermek için en yakın Dometic servis iş ortağı veya bayisi ile iletişime geçin.

Hedef grup



Cihazın elektrik montajı ve devreye alınması, elektrikli ekipmanların yapısı, çalıştırılması ve montajı konusunda bilgi ve beceriye sahip, ekipmanın montajının yapılacağı ve/veya kullanılacağı ülkenin geçerli düzenlemelerine aşına olan, ilgili tehlikeleri belirlemek ve bunlardan kaçınmak için güvenlik eğitimi almış kalifiye bir teknisyen tarafından yapılmalıdır.

Diğer tüm işlemler, profesyonel olmayan kullanıcılar tarafından yapılacak şekilde tasarlanmıştır.

Amacına Uygun Kullanım

Ocak, yemek pişirmek ve ısıtmak için uygundur. Ocak şu alanlarda kullanılmak üzere tasarlanmıştır:

- Eğlence ve dinlenme araçları
- Tekne ve deniz kullanımı: Oturma odalarına montaj

Ocak şunlar için uygun **değildir**:

- Sürüş esnasında kullanım
- Mekan ısıtıcısı olarak kullanım
- Harici bir zamanlayıcı veya ayrı bir uzaktan kumanda ile çalıştırma
- Tekne ve deniz kullanımı: Açık güvertelere montaj ve çalıştırma

Bu ürün sadece amacına uygun ve bu talimata göre kullanılmalıdır.

Bu kılavuzda ürünün doğru olarak monte edilmesi ve/veya kullanılması için gerekli bilgiler verilmektedir. Doğru yapılmayan montaj veya bakım performansının yetersiz olmasına ve olası bozukluklara neden olabilir.

Üretici, aşağıdaki durumların neden olduğu yaralanmalardan veya ürün hasarlarından sorumlu değildir:

- Yanlış montaj veya bağlantı ve aşırı voltaj
- Yanlış bakım veya üretici tarafından sağlanan orijinal yedek parçalardan başka yedek parçalar kullanılması
- Üreticisinden açıkça izin almadan cihazda değişiklikler yapılması
- Bu kılavuzda tanımlananların dışında bir amaçlar için kullanıldığında

Dometic ürünün görünümünde ve ürün özelliklerinde değişiklik yapma hakkını saklı tutar.

Teknik açıklama

Pişirme kabındaki yiyecekler elektromanyetik titreşimlerle ısıtılır.

Ocak, çocukları olası tehlikelerden veya yaralanmalardan korumak için bir kilitle donatılmıştır. Ocağın, zamanlayıcısı, aşırı sıcaklık koruması, uygun olmayan cisim koruması ve otomatik kapanma zamanlayıcısı vardır.

Ocaklar farklı versiyonlarda sunulmaktadır:

- **CVI1350:** Bir induksiyon gözlü ocak.
- **CVI1525:** İki induksiyon gözlü ocak.

Ocağın 9 farklı sıcaklık ayarı vardır.

	CVI1350								
Güç seviyesi	1	2	3	4	5	6	7	8	9
Ortalama güç	120 W	200 W	500 W	800 W	1000 W	1200 W	1700 W	1800 W	2000 W

	CVI1525								
Güç seviyesi	1	2	3	4	5	6	7	8	9
Ortalama güç (sol göz)	100 W	200 W	300 W	400 W	500 W	600 W	700 W	800 W	1000 W
Ortalama güç (sağ göz)	100 W	200 W	300 W	400 W	500 W	1000 W	1100 W	1200 W	1300 W



NOT

- Güç miktarı değişebilir.
- Boost modu kullanılırken, daha fazla elektrik gücü tüketilir (bkz. bölüm «Teknik veriler» sayfa 219).

Zamanlayıcı

Zamanlayıcı, ayarlanan süre geçtikten sonra ocak gözünü otomatik olarak kapatmak için kullanılabilir. Zamanlayıcı, 0 ila 99 dakika arasında ayarlanabilir.

Aşırı sıcaklık koruması

Bir sıcaklık sensörü, ocağın içindeki sıcaklığı izler. Sıcaklık sensörü çok yüksek bir sıcaklık algırsa ocak kapanır.

Uygun olmayan nesne koruması

Ocağın üzerine uygun olmayan boyutta pişirme kabı, manyetik olmayan bir nesne veya küçük bir nesne konursa, ocak 1 dakika sonra otomatik olarak bekleme moduna geçer. Ardından ocak fanı, ocağı 1 dakika boyunca soğutur.

Otomatik kapanma zamanlayıcısı

Otomatik kapanma zamanlayıcısı bir güvenlik koruma işlevidir. İşlev, belirli bir süre sonra ocağı otomatik olarak kapatır. Çeşitli güç seviyeleri için otomatik kapanma süreleri aşağıdaki tabloda gösterilmektedir:

Güç seviyesi	1	2	3	4	5	6	7	8	9
Kapanma (saat)	8	8	8	4	4	4	2	2	2

Ocağın yapısı (şekil 1, sayfa 3)

No.	Adı
1	Kontrol paneli
2	Havalandırma
3	Ocak gözü
4	Cam yüzey
5	Güç kablosu

Kontrol paneli (şekil 2, sayfa 3)

Dokunmatik düğmelere basıldığında bir uyarı sesi duyulur.

No.	Adı
1	AÇ/KAPAT tuşu
2	Güç seviyesi göstergesi
3	Isı seviyesi düğmeleri
4	Süre göstergesi
5	BOOST düğmesi
6	Zamanlayıcı sembolü
7	Kilit düğmesi
8	Ocak gözü seçim düğmeleri

Montaj



UYARI! Elektrik çarpması tehlikesi

- Besleme geriliminin veri plakasında belirtilen gerilim değerine uygun olduğundan emin olun.
- Besleme kablosu kesitinin, veri plakasında belirtilen yüke dayanabileceğinden emin olun.
- bölüm «Teknik veriler» sayfa 219 içeriğinde belirtilen teknik özelliklere dikkat edin.
- Besleme kablosu herhangi bir sıcak parçaya değmemeli ve sıcaklığı 75 °C'yi aşmayacak şekilde döşenmelidir.



UYARI! Yangın tehlikesi

- Ocak ile ocağın üzerindeki herhangi bir cihaz arasındaki güvenlik mesafesi en az 500 mm olmalıdır (şekil 3, sayfa 3).
- Ocağın iyi havalandırıldığından ve hava girişi ile hava çıkışının engellenmediğinden emin olun (şekil 3, sayfa 3).



UYARI! Hasar tehlikesi

Isıya dayanıklı malzemeden yapılmış bir çalışma yüzeyi kullanın.



NOT

Montajdan sonra besleme kablosuna dolap kapaklarından veya çekmecelerden erişilemeyeceğinden emin olun.

1. şekil **3**, sayfa 3 içerisinde belirtilen mesafelerin korunduğundan emin olun.
2. Çalışma yüzeyini kesin, bkz. şekil **4**, sayfa 4. Çalışma yüzeyinin kalınlığı 10 – 40 mm olmalıdır.
3. Braketleri çalışma yüzeyine monte edin, bkz. şekil **5**, sayfa 4.
4. Ara parçayı ocağa monte edin, bkz. şekil **6**, sayfa 4.
5. Ocağı braketlere monte edin, bkz. şekil **7**, sayfa 5.
6. Güç kablosunu bağlayın, bkz. şekil **8**, sayfa 5.

Kullanım



UYARI! Hasar tehlikesi

- Pişirme kaplarını ocağın üzerinde kaydırmayın.
- Pişirme kabını cam yüzeyden kaldırmak için alın.



DİKKAT!

Teknenin şebeke besleme geriliminin ve frekansının cihazın etiketiyle eşleştiğini doğrulayın.

Aşağıdaki ipuçlarını ve tavsiyeleri dikkate alın:

- Cihazın invertör gücüyle çalıştırılması amaçlanıyorsa, invertörün minimum sürekli çıkış değeri en az 2300 W olmalı ve yüklerin gereksinimlerini karşılayabilecek kapasitede bir akü yönetim sistemine sahip lityum akü grubuna bağlanmalıdır.
- Güç çıkışı, 2000 W'tan az olan bir invertör kullanılıyorsa ocağın yalnızca tek bir indüksiyon gözünü kullanılmalıdır.

- Sadece CVI1525: Ocağın her iki indüksiyon gözü ancak şebeke gücü bağlı iken kullanılabilir. Ancak eğlence ve dinlenme araçlarının dışarıdan güç girişi 15 A ile sınırlıdır. Klima, sıcak su sistemleri veya fritöz gibi birden fazla AC cihazın aynı anda çalıştırılması, eğlence ve dinlenme aracının güç girişinde aşırı yük oluşturabilir. Bu durumda yükü azaltın ve gerekirse arıza akımı sigortasını sıfırlayın.
- Düğmeler dokunmaya duyarlıdır. Düğmeleri çalıştırmak için baskı uygulamayın.
- Çalıştırmak için tırnağınızı değil parmak ucunuzu kullanın.
- Çalışmanın etkilenmemesi için düğmelerin her zaman temiz ve kuru olduğundan emin olun.

Doğru pişirme kabı seçimi



UYARI! Sağlık için tehlike

Boş tencere veya tavaları ısıtmayın ve ince tabanlı pişirme kapları kullanmayın. Pişirme kabı çok çabuk ısınabilir. Pişirme kabının tabanı eriyebilir ve cam yüzeye zarar verebilir.



İKAZ! Hasar tehlikesi

Pürüzlü kenarlara veya kavisli tabana sahip pişirme kapları kullanmayın.



NOT

- Sadece indüksiyonla pişirmeye uygun tabana sahip pişirme kapları kullanın.
- Saf paslanmaz çelik, alüminyum veya manyetik tabanı olmayan bakır, cam, ahşap, porselen, seramik ve toprak kaplar kullanmayın.

- ▶ Pişirme kabının tabanına doğru bir mıknatıs tutarak pişirme kabınızın ocağa uygun olup olmadığını kontrol edin.
- ✓ Mıknatıs pişirme kabına çekiliyorsa pişirme kabı ocak için uygundur.
- ▶ Taban çapı min. 140 mm olan pişirme kapları kullanın.



Isı ayarları

Aşağıdaki ayarlar kılavuz niteliğindedir. Kesin ayar pişirme kabına ve pişirilecek miktara bağlıdır.

Isı seviyesi	Uygunluk
1 – 2	Az miktarda yiyeceği ısıtmak için Çabuk yanan eriyen yiyecekler Sadece CVI1350: Yavaş pişirme Yavaş ısıtma
3 – 4	Sadece CVI1350: Yeniden ısıtma Hızlı pişirme Pirinç pişirme Sadece CVI1525: Yavaş pişirme
5 – 6	Krep pişirme Sadece CVI1525: Yavaş ısıtma Yeniden ısıtma
7 – 8	Soteleme Makarna pişirme Sadece CVI1525: Hızlı pişirme Pirinç pişirme
9	Çabuk soteleme Mühürleme Su kaynatma





Ocağın kullanımı

Sadece CVI1350

1.  düğmesine dokununuz.
✓ Göstergede - veya -- görüntülenir.
✓ Bekleme modu etkinleştirilir.
2. + düğmesine dokununuz.
✓ Güç seviyesi göstergesinde  görüntülenir.
3. Kullanılacak ocak gözünün üzerine uygun bir pişirme kabı yerleştirin. Not bölüm «Doğru pişirme kabı seçimi» sayfa 213.
- ✓ Güç seviyesi göstergesinde  görüntüleniyorsa, ekran 2 dakika sonra kapanır. Bkz. bölüm «Arıza Giderme» sayfa 217.

4. — ve + düğmelerini kullanarak ocak gözü güç seviyesini ayarlayınız.
✓ Herhangi bir güç seviyesi ayarlanmazsa ocak 1 dakika sonra kapanır.

Sadece CVI1525



1.  düğmesine dokununuz.
✓ Göstergede - veya -- görüntülenir.
✓ Bekleme modu etkinleştirilir.
2. Kullanılacak ocak gözünün üzerine uygun bir pişirme kabı yerleştirin. Not bölüm «Doğru pişirme kabı seçimi» sayfa 213.
3. Kullanılacak ocak gözünün  düğmesine dokununuz.
✓ Güç seviyesi göstergesinde  görüntülenir.
✓ Güç seviyesi göstergesinde  görüntüleniyorsa, ekran 2 dakika sonra kapanır. Bkz. bölüm «Arıza Giderme» sayfa 217.
4. — ve + düğmelerini kullanarak ocak gözü güç seviyesini ayarlayınız.
✓ Herhangi bir güç seviyesi ayarlanmazsa ocak 1 dakika sonra kapanır.

Ocağın kapatılması





Sadece CVI1350

1. Süre göstergesinde  görüntülenene kadar — düğmesine dokunarak ocak gözünü kapatınız.
✓ H ocak gözü sıcak olduğu sürece görüntülenir.

2. Ocağı kapatmak için  düğmesine dokununuz
Sadece CVI1525

1. Kapatılacak olan ocak gözünün  düğmesine dokununuz.
2. Süre göstergesinde  görüntülenene kadar — düğmesine dokunarak ocak gözünü kapatınız.
✓ H ocak gözü sıcak olduğu sürece görüntülenir.
3. Açık olduğunda diğer ocak gözü için işlemi tekrarlayınız.
4. Ocağı kapatmak için  düğmesine dokununuz.

Kilidin kullanımı



- ▶ Ekranı kilitlemek için  düğmesine dokunun.
- ✓ Süre göstergesinde  görüntülenir.
- ✓  düğmesi ve  düğmesi dışındaki tüm dokunmatik düğmeler devre dışı bırakılır.
- ▶ Ekranın kilidini açmak için  düğmesine dokunun ve birkaç saniye basılı tutun.

BOOST işlevinin kullanımı

BOOST işlevi etkinleştirildiğinde, ocak gözü daha yüksek bir güç seviyesinde maks. 5 dakika ısıtılır.

Sadece CVI1525: BOOST işlev yalnızca **sağ** ocak gözünde kullanılabilir.



Sadece CVI1350

1. Ocak gözünün maksimum sıcaklığa ayarlandığından emin olun.
- ✓ Ocak gözü maksimum güç seviyesinde çalıştırılmazsa, güç seviyesi göstergesi yanıp söner.
2. — veya + düğmesine dokunun.
3. **B** düğmesine dokunun.
- ✓ Güç seviyesi göstergesinde  görüntülenir.
- ✓ Güç seviyesi göstergesinde 5 dakika sonra tekrar  görüntülenir.

BOOST işlevini aşağıdaki şekilde devre dışı bırakın:

1. — veya + düğmesine dokunun.
2. **B** düğmesine dokunun.
- ✓ Ocak gözü, BOOST işlevi etkinleştirilmeden önce ayarlanan güç seviyesine geri döner.

Sadece CVI1525

1. Boost işlevinin kullanılacağı ocak gözünün maksimum sıcaklığa ayarlandığından emin olun.
- ✓ Ocak gözü maksimum güç seviyesinde çalıştırılmazsa, güç seviyesi göstergeleri dönüşümlü olarak yanıp söner.
2. **Sağ** ocak gözünün  düğmesine dokunun.
- ✓ Seçilen  düğmesinin güç seviyesi göstergesi yanıp söner.
3. **B** düğmesine dokunun.
- ✓ Seçilen ocak gözünün güç seviyesi göstergesinde  görüntülenir.





- ✓ Seçilen ocak gözünün güç seviyesi göstergesinde 5 dakika sonra tekrar  görüntülenir.

BOOST işlevini aşağıdaki şekilde devre dışı bırakın:



1. BOOST işlevinin etkinleştirildiği ocak gözünün  düğmesine dokunun.
2. **B** düğmesine dokunun.
- ✓ Ocak gözü, BOOST işlevi etkinleştirilmeden önce ayarlanan güç seviyesine geri döner.

Zamanlayıcının kullanımı

Sadece CVI1350

1. Ocağın açık olduğundan emin olun.
2.  düğmesine dokunun.
- ✓ Süre göstergesi  dakika gösterir.
3. — ve + düğmelerini kullanarak süreyi ayarlayın.
 - ▶ Süreyi 1 dakika artırmak ya da azaltmak için — veya + düğmesine bir kez dokunun.
 - ▶ Süreyi 10 dakika artırmak ya da azaltmak için — veya + düğmesini basılı tutun.
- ✓ Ayarlanmak istenen süre 99 dakikayı aşarsa, zamanlayıcı otomatik olarak 0 dakikaya döner.
- ✓ Süre geri doğru sayılır.
- ✓ Süre göstergesinde kalan süre görüntülenir.
- ✓ Süre göstergesi 5 saniye boyunca yanıp söner.
- ✓ Ayarlanan süre bittiğinde süre göstergesinde -- görüntülenir.
- ✓ Ocak gözünün sıcaklığı 60 °C'nin altına düşene kadar güç seviyesi göstergesinde  görüntülenir.
4. Ocak gözünü kapatmak için zamanlayıcıyı  değerine ayarlayın.

Sadece CVI1525

1. Ocağın açık olduğundan emin olun.
2. Zamanlayıcının ayarlanacağı  düğmesine dokunun.
3.  düğmesine dokunun.
- ✓ Süre göstergesi  dakika gösterir.
- ✓ Güç seviyesi göstergesinin yanındaki nokta, ocak gözünün seçildiğini belirtmek için yanar.

4. — ve + düğmelerini kullanarak süreyi ayarlayın.

► Süreyi 1 dakika artırmak ya da azaltmak için — veya + düğmesine bir kez dokununuz.

► Süreyi 10 dakika artırmak ya da azaltmak için — veya + düğmesini basılı tutunuz.

✓ Ayarlanmak istenen süre 99 dakikayı aşarsa, zamanlayıcı otomatik olarak 0 dakikaya döner.

✓ Süre geri doğru sayılır.

✓ Süre göstergesinde kalan süre görüntülenir.

✓ Süre göstergesi 5 saniye boyunca yanıp söner.

✓ Ayarlanan süre bittiğinde süre göstergesinde -- görüntülenir.

✓ Ocak gözünün sıcaklığı 60 °C'nin altına düşene kadar güç seviyesi göstergesinde H görüntülenir.

5. Ocak gözünü kapatmak için zamanlayıcıyı 00 değerine ayarlayın.

Birden fazla ocak gözünü kapatmak için sürenin ayarlanması:

1. Her iki ocak gözü için tek bir zamanlayıcı ayarlayın.

✓ Süre göstergesi ayarlanan en kısa süreyi gösterir.

✓ Güç göstergesinin yanında, zamanlayıcı ekranının o ocak gözü için süreyi gösterdiğini belirten bir nokta yanar.

✓ Zamanlayıcının süresi dolduğunda, ilgili ocak gözü otomatik olarak kapanır ve ocak gözünün sıcaklığı 60 °C'nin altına düşene kadar H görüntülenir.

2. Diğer ocak gözünün ayarlanan süresini kontrol etmek için, süresi kontrol edilecek olan ocak gözünün  düğmesine dokununuz.

✓ Zamanlayıcı, ocak gözünün ısıtılması için kalan süreyi gösterir.

Enerji tasarrufu

► Ocağı kullanmadığınızda kapatın.

► Enerjiyi verimli kullanmak için seçilen ocak gözünün çapına uygun pişirme kabı kullanın (bkz bölüm «Teknik veriler» sayfa 219).

► Yemek pişirirken daima kapak kullanın.

► Yemek pişirirken her zaman mümkün olan en küçük pişirme kaplarını kullanın.

► Enerji beslemesini erkenden azaltın.

► Pişirme süresinin bitiminden önce enerji beslemesini kapatın.

Temizlik ve bakım



İKAZ! Hasar tehlikesi

- Ocağa zarar verebilecekleri için temizlemek için keskin veya sert nesnelere kullanmayın.
- Ocak soğuduktan sonra dökülen yiyecekleri cam kazıyıcı ile temizleyin.
- Yalnızca standart ticari temizlik maddeleri kullanın.
- Ocağı temizlemek için basınçlı veya buharlı temizleyici kullanmayın.



NOT

Ocak yılda bir kez kalifiye personel tarafından kontrol edilmelidir.

► Ocağı hafif nemli bir bezle temizleyin.



Paslanmaz çelik için ek bakım talimatlarını çevrimiçi olarak documents.dometic.com/?object_id=69917 adresinde bulabilirsiniz

Arıza Giderme

Adı	Olası nedeni	Çözüm
Ocak çalıştırmıyor.	Güç yok.	<ul style="list-style-type: none">▶ Ocağın güç kaynağına bağlı olduğundan emin olun.▶ Ocağın açık olduğundan emin olun.▶ Bölgenizde elektrik kesintisi olup olmadığını kontrol edin.▶ Üretici destek birimi ile iletişime geçin (bu kılavuzun arka sayfasına bakın).
Dokunmatik düğmeler tepki vermiyor.	Dokunmatik düğmeler kilitli.	<ul style="list-style-type: none">▶ Dokunmatik düğmelerin kilidini açın, bkz. bölüm «Ocağın kullanımı» sayfa 214.
Dokunmatik düğmeler düzgün tepki vermiyor.	Çalışması, kir veya su nedeniyle engellenmiş.	<ul style="list-style-type: none">▶ Dokunmatik düğmelerin temiz ve kuru olduğundan emin olun.▶ Dokunmatik düğmelerin temiz ellerle çalıştırıldığından emin olun.▶ Dokunmatik düğmelerin tırnaklarla değil parmak uçlarıyla çalıştırıldığından emin olun.
Güç seviyesi göstergesi dönüşümlü olarak  ve  görüntülüyor.	İndüksiyonlu ocağa uygun olmayan pişirme kapları kullanılıyor. Pişirme kabı çok küçük. Pişirme kabı, ocak gözüne doğru bir şekilde yerleştirilmemiş.	<ul style="list-style-type: none">▶ Uygun pişirme kapları kullanın.▶ Pişirme kabını doğru bir şekilde yerleştirin.
Düşük uğultu	Pişirme kaplarından kaynaklanır.	-
Fan gürültüsü	Elektronik devrelerin aşırı ısınmasını önlemek için yerleşik bir soğutma fanı devreye girer.	-
Pişirme kapları ısınmıyor.	Pişirme kabı indüksiyonlu ocaklar için uygun değildir ve bu nedenle ocak tarafından algılanamaz.	<ul style="list-style-type: none">▶ Uygun pişirme kapları kullanın., bkz. bölüm «Doğru pişirme kabı seçimi» sayfa 213.
Ocak veya ocak gözü kendi kendine kapandı.	Zamanlayıcı etkindir. Ocak gözü sıcaklığı çok yüksek.	<ul style="list-style-type: none">▶ Ocağı açın.▶ Ocağı soğumaya bırakın.

Hata kodları

Hata kodu	Olası nedeni	Çözüm
F3	Ocak gözü sıcaklık sensörü arızası.	▶ Üretici destek birimi ile iletişime geçin (bu kılavuzun arka sayfasına bakın).
F4		
F9	Sıcaklık sensörü (IGBT) açık devre.	▶ Üretici destek birimi ile iletişime geçin (bu kılavuzun arka sayfasına bakın).
FA		
E1	Giriş gerilimi çok yüksek ($\geq 270 \pm 10$ V).	▶ Üretici destek birimi ile iletişime geçin (bu kılavuzun arka sayfasına bakın).
E2	Giriş gerilimi çok düşük ($\leq 180 \pm 10$ V).	▶ Üretici destek birimi ile iletişime geçin (bu kılavuzun arka sayfasına bakın).
E3	Ocak gözü sıcaklığı çok yüksek.	Ocak otomatik olarak kapanır. ▶ Ocağı soğumaya bırakın.
E5	Fan bloke oldu. Hava çıkışı tıkalı.	▶ Üretici destek birimi ile iletişime geçin (bu kılavuzun arka sayfasına bakın).
E5	Sıcaklık sensöründe (IGBT) yüksek sıcaklık	▶ Üretici destek birimi ile iletişime geçin (bu kılavuzun arka sayfasına bakın).
d0	Sıcaklık sensörü (NTC) arızası.	▶ Üretici destek birimi ile iletişime geçin (bu kılavuzun arka sayfasına bakın).

Garanti

Yasal garanti süresi geçerlidir. Ürün kusurluysa lütfen satıcınızla veya üreticinin ülkenizdeki şubesiyle iletişime geçin (bkz. dometic.com/dealer).

Onarım ve garanti işlemleri için, ürünü aşağıdaki dokümanlarla birlikte gönderin:

- Satın alma tarihini içeren faturanın bir kopyası
- Talebinizin nedeni veya hatanın açıklanması

Kendi kendine onarımın veya profesyonel olmayan onarımın güvenlikle ilgili sonuçları olabileceğini ve garantiyi geçersiz kılabileceğini unutmayın.

Atık İmhası

Ambalaj malzemesi geri dönüşümü



- ▶ Ambalaj malzemesini mümkünse ilgili geri dönüşüm atık sistemine kazandırın.

Şarj edilmeyen piller, bataryalar veya ışık kaynakları içeren ürünlerin geri dönüşümü



- ▶ Ürün şarj edilmeyen piller, bataryalar veya ışık kaynakları içeriyorsa, bunları imhadan önce çıkarmanıza gerek yoktur.
- ▶ Bu ürünü nihai olarak imha etmek istiyorsanız, bu işlemin geçerli imha yönetmeliklerine göre nasıl yapılacağı hakkında ayrıntılı bilgi için yerel geri dönüşüm merkezine veya uzman satıcınıza danışın.
- ▶ Ürün ücretsiz olarak imha edilebilir.

Teknik veriler

	CVI1350	CVI1525
Gerilim/Frekans	220 – 240 V~, 50 Hz	
Güç		
Ocak gözü 1	2000 W, BOOST 2300 W/Ø180	1000 W/Ø180
Ocak gözü 2	–	1300 W, BOOST 1700 W/Ø180
Toplam güç	2300 W	2300 W
Boyutlar (U x G x Y)	350 x 350 x 55 mm	525 x 350 x 55 mm
Ocak gözü çapı	180 mm	
Denetleme/sertifika		

Pozorno preberite in upoštevajte vsa navodila, smernice in opozorila iz tega priročnika, da zagotovite pravilno vgradnjo, uporabo in vzdrževanje izdelka. Ta navodila je TREBA hraniti skupaj z izdelkom.

Z uporabo izdelka potrjujete, da ste pozorno prebrali vsa navodila, smernice in opozorila ter razumete in upoštevate vsa določila ter pogoje v tem dokumentu. Strinjate se, da boste izdelek uporabljali samo za predvideni namen uporabe in v skladu z navodili, smernicami in opozorili in tem priročniku ter v skladu z vsemi veljavnimi zakoni in predpisi. Če navodil in opozoril v nadaljevanju ne preberete in ne upoštevate, lahko poškodujete sebe in druge, svoj izdelek ali povzročite materialno škodo v bližini. Pridržujemo si pravico do sprememb in posodobitev priročnika, vključno z navodili, smernicami in opozorili ter povezano dokumentacijo. Za najnovejše informacije o izdelku obiščite documents.dometic.com.

Vsebina

Razlaga simbolov	220
Varnostni napotki	220
Obseg dobave.	222
Ciljna skupina	222
Predvidena uporaba	223
Tehnični opis	223
Namestitvev	224
Uporaba	225
Varčevanje z energijo	228
Čiščenje in vzdrževanje	228
Odpravljanje težav	229
Garancija	230
Odstranjevanje	230
Tehnični podatki	231

Razlaga simbolov



OPOZORILO!

Varnostni napotki: Označuje nevarno situacijo, ki lahko povzroči smrt ali hude poškodbe, če ni preprečena.



POZOR!

Varnostni napotki: Označuje nevarno situacijo, ki lahko povzroči lažje ali zmerne poškodbe, če ni preprečena.



OBVESTILO!

Označuje nevarno situacijo, ki lahko povzroči materialno škodo, če ni preprečena.



NASVET

Dodatne informacije za upravljanje izdelka.



POZOR! Vroča površina

Opozarja, da je označen predmet lahko vroč in se ga je treba dotikati zelo previdno.

Varnostni napotki

Osnovna varnost



OPOZORILO! Neupoštevanje teh opozoril lahko povzroči smrt ali hude poškodbe

Nevarnost električnega udara

- Izdelek sme popravljati samo usposobljeno oseba. Neustrezna popravila lahko povzročijo resne nevarnosti.
- Napravo pred kakršnimkoli delom ali vzdrževanjem naprave izključite iz električnega omrežja.
- Naprave ne uporabljajte, če je poškodovana.
- Napravo izključite iz električnega omrežja, če pride do okvare zaradi tehnične napake.
- Če je napajalni kabel naprave za kuhanje poškodovan, ga mora zamenjati proizvajalec, serviser oziroma ustrezno usposobljena oseba, ki bo preprečila morebitne nevarnosti.
- Izdelka ne spreminjajte.
- Komponent izdelka ne smete odstraniti ali zamenjati.
- Če so na površini razpoke, izklopite napravo, da preprečite nevarnost električnega udara.

Nevarnost požara

- To napravo smejo uporabljati otroci, ki so starejši od 8 let, in osebe z zmanjšanimi fizičnimi, zaznavnimi ali duševnimi sposobnostmi ali s pomanjkljivimi izkušnjami in znanjem, če so nadzorovani ali so prejeli navodila glede varne uporabe naprave in razumejo s tem povezana tveganja.

- Otroke je treba nadzorovati in tako zagotoviti, da se z napravo ne bodo igrali.
- Kuhalne površine ne uporabljajte za shranjevanje stvari.
- Pripravite gasilni aparat ali drugo gasilno sredstvo za gašenje požara. Poskrbite, da bo gasilni aparat v rednih intervalih pregledalo usposobljeno osebje.
- Napravo priključite na tokokrog z odklopnikom, ki zagotavlja popoln izklop električnega omrežja.
- Na kuhalni plošči ne kuhajte z maščobo ali oljem brez nadzora. Ognja **ne** gasite z vodo. Izklopite napravo. Plamen prekrijte s pokrovom ali požarno odejo.
- Po uporabi izklopite kuhavno ploščo in se ne zanašajte na zaščitni mehanizem.

Nevarnost opeklin

- Naprava in njeni dostopni deli se med uporabo segrejejo. Pazite, da se ne dotaknete grelnih elementov.
- Rok, obraza in las ne približujte gorilnikom.
- Otroci, mlajši od 8 let, morajo biti odmaknjeni, razen če so pod stalnim nadzorom.
- Otroke in živali varno držite stran.
- Nadzorujte vse dejavnosti v bližini naprave, da preprečite opekline ali druge poškodbe.
- Preden se naprave dotaknete z golimi rokami, počakajte, da se ohladi na temperaturo okolice.
- Uporabljajte samo zaščite za kuhalne plošče, ki jih je izdelal proizvajalec naprave ali jih je proizvajalec naprave v navodilih za uporabo označil kot primerne, ali zaščite za kuhalne plošče, vgrajene v napravo.

Nevarnost za zdravje

- Osebe s srčnimi spodbujevalniki ali drugimi električnimi vsadki (kot so inzulinske črpalke) se morajo pred uporabo te naprave posvetovati s svojim zdravnikom ali proizvajalcem vsadkov in se prepričati, da elektromagnetno polje ne bo vplivalo na njihove vsadke.



OBVESTILO! Nevarnost poškodb

- Naprave ne uporabljajte kot delovno površino ali za shranjevanje.
- Naprava ni predvidena za upravljanje z zunanjim časovnikom ali ločenim daljinskim upravljanjem.

Varna namestitvev naprave



OPOZORILO! Neupoštevanje teh navodil lahko povzroči smrt ali hude poškodbe.

Nevarnost električnega udara

- Električno namestitev lahko izvede samo pooblaščen osebje.
- Napravo je treba namestiti v skladu z nacionalnimi predpisi, ki veljajo v državi uporabe.
- Izklopite napajanje, na katero želite priključiti napravo.
- Naprave ne priključite na napajanje, če so vidne poškodbe na napravi ali napajalnem kablu.
- Napravo namestite v suho okolje.
- Naprave ne namestite neposredno nad pomivalni stroj, zamrzovalnik, pralni stroj ali sušilni stroj.
- V fiksno ožičenje je treba v skladu s pravili o ožičenju vgraditi naslednje elemente: vsepolna odklopna naprava, ki ima na vseh polih odmik vsaj 3 mm; če uhajati tok lahko presega 10 mA, napravo na rezidualni tok (RCD) z nazivnim preostalim delovnim tokom 30 mA; prekinitev.
- Naprava potrebuje vsaj 230 V/10 A napajanje. Omrežje 230 V AC, ki ga zagotavlja kamp, mora imeti višjo varovalko od 10 A.
- Naprava potrebuje vsaj 110 V/10 A napajanje. Omrežje 110 V AC, ki ga zagotavlja kamp, mora imeti višjo varovalko od 10 A.

Nevarnost požara

- Zagotoviti je treba zadosten pretok svežega zraka z zunanje strani omarice v podnožje naprave.
- Če je naprava nameščena nad predalom ali omarico, pod podnožje naprave namestite toplotno pregrado.
- Stenske površine okoli naprave morajo biti toplotno odporne in enostavne za čiščenje.



OBVESTILO! Nevarnost poškodb

- Med namestitvijo ne pritiskajte s silo na zgornji in spodnji del naprave.
- Delovna površina mora biti pravokotna in ravna ter noben konstrukcijski element ne sme ovirati prostorskih zahtev.
- Delovna površina mora biti iz toplotno odpornega materiala.

- Če je naprava nameščena nad pečico, mora imeti pečica vgrajen hladilni ventilator.

Varnost pri delovanju naprave



OPOZORILO! Neupoštevanje teh navodil lahko povzroči lažje ali zmerne poškodbe.

Nevarnost električnega udara

- Naprave ne uporabljajte, če je poškodovana ali ne deluje pravilno.
- V bližino naprave ne nameščajte kemikalij, vnetljivih materialov ali razpršil.

Nevarnost požara

- Kuhanje maščobe ali olja na napravi brez nadzora je lahko nevarno in lahko povzroči požar.

Nevarnost za zdravje

- Napravo uporabljajte samo v dobro prezračevanem prostoru.



POZOR! Neupoštevanje teh navodil lahko povzroči smrt ali hude poškodbe.

Vroča površina

- Preden se naprave dotaknete z golimi rokami, počakajte, da se ohladi.

Nevarnost požara

- Kuhanje je treba nadzorovati. Kratkotrajno kuhanje je treba nenehno nadzorovati.
- Na ta izdelek ali ob njega ne postavljajte nobenih predmetov, razen loncev in ponev za kuhanje.
- Na napravo ne postavljajte posode ali česa podobnega.
- Vnetljive predmete hranite v stran od naprave.
- Za prijemanje vročih posod za kuhanje uporabljajte samo suhe prijemale za lonce.
- Napravo izklopite, preden odstranite posodo za kuhanje.

Nevarnost opeklin

- Med uporabo naprave ne premikajte.
- Med uporabo naprave ne nosite kovinskih predmetov.
- Za prijemanje vročih komponent uporabite zaščitne rokavice.
- Dostopni deli so lahko zelo vroči. Male otroke držite stran.
- Alkohol ali zdravila na recept oz. brez recepta lahko poslabšajo vaše sposobnosti za pravilno sestavljanje ali varno uporabo tega izdelka.

- Kovinskih predmetov, kot so noži, vilice, žlice in pokrovi, ne odlagajte na vročo ploščo, saj se lahko segrejejo.

Nevarnost za zdravje

- Naprave ne uporabljajte za ogrevanje prostorov.
- Napravo uporabljajte samo, če jo lahko nadzoruje odrasla oseba.
- Otroci ne smejo brez nadzora izvajati čiščenja in vzdrževalnih del.



OBVESTILO! Nevarnost poškodb

- Za čiščenje naprave ne uporabljajte grobih abrazivnih čistil ali ostrih kovinskih strgal, ker lahko opraskajo površino in povzročijo razbitje stekla.
- Ne uporabljajte parnega čistilnika.

Obseg dobave

Sestavni del	Količina
Kuhalna plošča	1
Komplet za pritrditev	1
Navodila za montažo in uporabo	1



NASVET

Komplet za pritrditev je na voljo tudi kot rezervni del.

Naročanje rezervnih delov

1. Odčitajte številko izdelka (PNC) ali številko dela (SKU) na podatkovni tablici.
2. Stopite v stik z najbližjim servisnim partnerjem ali trgovcem izdelkov Dometic in oddajte naročilo.

Ciljna skupina



Električno namestitev in nastavitvev naprave mora izvesti usposobljeni električar, ki je dokazal spretnosti in znanje glede sestave in delovanja električne opreme in inštalacij, ki je seznanjen z veljavnimi predpisi, ki veljajo v državi, v kateri bo oprema vgrajena, ter je opravil varnostno usposabljanje za prepoznavanje in preprečevanje nevarnosti.

Vsa druga dela lahko izvajajo tudi neprofesionalni uporabniki.

Predvidena uporaba

Kuhalna plošča je primerna za kuhanje in pogrevanje hrane. Kuhalna plošča je predvidena za uporabo v:

- avtomodih,
- Uporaba na čolnih in plovilih: namestitve bivalnih delih,

Kuhalna plošča **ni** primerna za:

- uporabo med vožnjo,
- ogrevanje prostorov,
- upravljanje z zunanjim časovnikom ali ločenim daljinskim upravljanjem.
- Uporaba na čolnih in plovilih: namestitve in uporaba na odprtih krovih.

Ta izdelek je primeren samo za predvideni namen in uporabo v skladu s temi navodili.

V tem priročniku so navedene informacije, ki jih je treba upoštevati za pravilno vgradnjo in/ali delovanje izdelka. Aparat zaradi slabe vgradnje in/ali nepravilne uporabe oziroma vzdrževanja ne bo dobro deloval in se lahko pokvari.

Proizvajalec ne sprejema nobene odgovornosti za telesne poškodbe ali poškodbe izdelka, do katerih pride zaradi:

- napačne vgradnje ali priklopa oziroma neustrezne napetosti;
 - neustreznih vzdrževalnih del ali uporabe neoriginalnih nadomestnih delov, ki jih ni dobavil proizvajalec;
 - sprememb izdelka brez izrecnega dovoljenja proizvajalca;
 - uporabe za namene, ki niso opisani v navodilih.
- Družba Dometic si pridržuje pravico do spremembe videza in specifikacij izdelka.

Tehnični opis

Hrano v posodi segrevajo elektromagnetne vibracije.

Kuhalna plošča je opremljena s ključavnico za zaščito otrok pred morebitno nevarnostjo ali poškodbami. Kuhalna plošča ima časovnik, zaščito pred previsoko temperaturo, zaščito pred neprimernimi predmeti in časovnik za samodejni izklop.

Kuhalne plošče so na voljo v različnih izvedbah:

- **CVI1350:** kuhalna plošča z enim indukcijskim kuhališčem.
- **CVI1525:** kuhalna plošča z dvema indukcijskima kuhališčema.

Kuhalna plošča ima 9 različnih temperaturnih nastavitev.

	CVI1350								
Stopnja moči	1	2	3	4	5	6	7	8	9
Povprečna moč	120 W	200 W	500 W	800 W	1000 W	1200 W	1700 W	1800 W	2000 W

	CVI1525								
Stopnja moči	1	2	3	4	5	6	7	8	9
Povprečna moč (levo kuhališče)	100 W	200 W	300 W	400 W	500 W	600 W	700 W	800 W	1000 W
Povprečna moč (desno kuhališče)	100 W	200 W	300 W	400 W	500 W	1000 W	1100 W	1200 W	1300 W



NASVET

- Moč se lahko razlikuje.
- Če uporabljate način za povečano moč delovanja (t.i. boost), se porabi več moči (glejte pogl. „Tehnični podatki“ na strani 231).

Časovnik

Časovnik samodejno izklopi kuhališče, ko poteče nastavljeni čas. Časovnik lahko nastavite na od 0 do 99 minut.

Zaščita pred previsoko temperaturo

Senzor temperature nadzira temperaturo v notranjosti kuhalne plošče. Kuhalna plošča se izklopi, če senzor temperature zazna previsoko temperaturo.

Zaščita pred neprimernimi predmeti

Če na kuhalni plošči pustite posodo neprimerne velikosti, nemagneten predmet ali majhen predmet, kuhalna plošča po 1 minuti samodejno preklopi v stanje pripravljenosti. Ventilator kuhalne plošče nato 1 minuto hladi kuhalno ploščo.

Časovnik za samodejni izklop

Časovnik za samodejni izklop je varnostna zaščitna funkcija. Ta funkcija po določenem času samodejno izklopi kuhalno ploščo. Časi samodejnega izklopa za različne ravni moči so prikazani v tabeli v nadaljevanju:

Stopnja moči	1	2	3	4	5	6	7	8	9
Izklop (h)	8	8	8	4	4	4	2	2	2

Sestava kuhalne plošče (sl. 1, stran 3)

Št.	Opis
1	Upravljalna plošča
2	Prezračevanje
3	Kuhališče
4	Steklena plošča
5	Napajalni kabel

Upravljalna plošča (sl. 2, stran 3)

Ko pritisnete gumb, se oglasi pisk.

Št.	Opis
1	Gumb za VKLOP/IZKLOP
2	Indikator stopnje moči
3	Gumba za nastavljanje toplote
4	Indikator časa
5	Gumb BOOST
6	Simbol časovnika
7	Gumb za zaklep
8	Gumba za izbiranje kuhališča

Namestitev



OPOZORILO! Nevarnost električnega udara

- Prepričajte se, da napetost ustreza vrednosti, navedeni na podatkovni ploščici.
- Prepričajte se, da odseki napajalnega kabla prenesejo obremenitev, ki je navedena na tipski ploščici.
- Upoštevajte specifikacije v poglavju pogl. „Tehnični podatki“ na strani 231.
- Napajalni kabel se ne sme dotikati vročih delov in mora biti speljan tako, da njegova temperatura ne presega 75 °C.



OPOZORILO! Nevarnost požara

- Varnostna razdalja med kuhalno ploščo in napravo nad kuhalno ploščo mora biti vsaj 500 mm (sl. 3, stran 3).
- Prepričajte se, da je kuhalna plošča dobro prezračevana ter dovod in odvod zraka nista blokirana (sl. 3, stran 3).



OPOZORILO! Nevarnost poškodb

Uporabite delovno površino iz toplotno odpornega materiala.



NASVET

Poskrbite, da napajalni kabel po namestitvi ne bo dostopen skozi vrata omare ali predale.

1. Zagotovite, da so razdalje ohranjene, kot je prikazano na sl. **3**, stran 3.
2. Izrežite odprtino v delovni površini, glejte sl. **4**, stran 4.
Debelina delovne površine mora biti 10 – 40 mm.
3. Nosilca namestite na delovno površino, glejte sl. **5**, stran 4.
4. Namestite distančnik na kuhalno ploščo, glejte sl. **6**, stran 4.
5. Namestite kuhalno ploščo na nosilca, glejte sl. **7**, stran 5.
6. Priključite napajalni kabel, glejte sl. **8**, stran 5.

Uporaba



OPOZORILO! Nevarnost poškodb

- Posode za kuhanje ne vlecite po kuhalni plošči.
- Posodo za kuhanje dvignite, ko jo želite premakniti.



POZOR!

Preverite, ali napetost in frekvenca električnega omrežja čolna ustrezata oznaki na napravi.

Upoštevajte naslednje napotke in priporočila:

- Če je naprava namenjena za delovanje z inverterskim napajanjem, mora imeti inverter najmanjšo trajno izhodno moč vsaj 2300 W in mora biti povezan z litijevo baterijo s sistemom za upravljanje baterij, ki lahko uporablja potrebne obremenitve.
- Če uporabljate inverter z izhodno močjo, manjšo od 2000 W, lahko hkrati uporabljate samo eno indukcijsko območje.

- Samo CVI1525: Obe indukcijski območji lahko uporabljate z omrežnim napajanjem. Vendar pa je vhodni tok omrežnega napajanja v avtomodih omejen na 15 A. Hkratno delovanje več naprav na izmenični tok, npr. klimatske naprave, sistemov za toplo vodo ali cvrtnikov, lahko preobremeni vhodni tok avtomoda. V tem primeru zmanjšajte obremenitev in po potrebi ponastavite odklopnik okvarnega toka.
- Gumbi so odzivni na dotik. Na gumbe ne pritiskejte močno.
- Za upravljanje uporabljajte konico prsta in ne nohta.
- Gumbi morajo biti vedno čisti in suhi, da njihovo delovanje ni moteno.

Izbiranje primerne posode za kuhanje



OPOZORILO! Nevarnost za zdravje

Ne segrevanje praznih loncev ali ponev in ne uporabljajte posode za kuhanje s tankim dnom. Posoda za kuhanje se lahko zelo hitro segreje. Dno posode za kuhanje se lahko stali in poškoduje stekleno ploščo.



OBVESTILO! Nevarnost poškodb

Ne uporabljajte posode za kuhanje z nazobčanimi robovi ali ukrivljenim dnom.



NASVET

- Uporabljajte samo posodo za kuhanje z dnom, ki je primerno za indukcijsko kuhalno ploščo.
 - Ne uporabljajte posode iz čistega nerjavečega jekla, aluminija ali bakra brez magnetne podlage, stekla, lesa, porcelana, keramike in glinene posode.
- Z magnetnim preizkusom preverite, ali je vaša posoda za kuhanje primerna za delovanje kuhalne plošče, tako da premaknete magnet proti dnu posode za kuhanje.
- ✓ Posoda za kuhanje je primerna za kuhalno ploščo, ko magnet pritegne posodo.
- Uporabljajte posodo s premerom dna min. 140 mm.

Nastavitve toplote

Nastavitve v nadaljevanju so smernice. Natančna nastavitvev je odvisna od posode za kuhanje in količine živil.

Stopnja toplote	Primernost
1 – 2	Segrevanje manjših količin hrane Taljenje živil, ki se hitro osmodijo Samo CVI1350: Počasno kuhanje Počasno segrevanje
3 – 4	Samo CVI1350: Pogrevanje Hitro kuhanje Kuhanje riža Samo CVI1525: Počasno kuhanje
5 – 6	Peka palačink Samo CVI1525: Počasno segrevanje Pogrevanje
7 – 8	Sotiranje Kuhanje testenin Samo CVI1525: Hitro kuhanje Kuhanje riža
9	Hitro praženje Pečenje Vrela voda

Uporaba kuhališča

Samo CVI1350

1. Pritisnite gumb .

✓ Indikator prikazuje - ali -- .

✓ Vklapljen je način pripravljenosti.

2. Pritisnite gumb .

✓ Indikator stopnje moči prikazuje .

3. Na izbrano kuhališče položite primerno posodo za kuhanje. Upoštevajte pogl. „Izbiranje primerne posode za kuhanje“ na strani 225.

✓ Če indikator stopnje moči prikazuje , se zaslon izklopi čez 2 minuti. Glejte pogl. „Odpravljanje težav“ na strani 229.

4. Nastavite stopnjo moči kuhališča z gumboma — in .

✓ Kuhalna plošča se izklopi po 1 minuti, če ne nastavite stopnje moči.

Samo CVI1525

1. Pritisnite gumb .

✓ Indikator prikazuje - ali -- .

✓ Vklapljen je način pripravljenosti.

2. Na izbrano kuhališče položite primerno posodo za kuhanje. Upoštevajte pogl. „Izbiranje primerne posode za kuhanje“ na strani 225.

3. Pritisnite gumb  kuhališča, ki ga želite uporabiti.

✓ Indikator stopnje moči prikazuje .

✓ Če indikator stopnje moči prikazuje , se zaslon izklopi čez 2 minuti. Glejte pogl. „Odpravljanje težav“ na strani 229.

4. Nastavite stopnjo moči kuhališča z gumboma — in .

✓ Kuhalna plošča se izklopi po 1 minuti, če ne nastavite stopnje moči.

Izklop kahalne plošče





Samo CVI1350

1. Da bi izklopili kuhališče, pritisnite gumb —, dokler se ne prikaže indikator časa .





✓ H je prikazano, dokler je kuhališče vroče.

2. Pritisnite gumb , da izklopite kahalno ploščo.

Samo CVI1525

1. Pritisnite gumb  kuhališča, ki ga želite izklopiti.
2. Da bi izklopili kuhališče, pritisnite gumb , dokler se ne prikaže indikator časa  .
- ✓ H je prikazano, dokler je kuhališče vroče.
3. Postopek ponovite za drugo kuhališče, če je vklopljeno.
4. Pritisnite gumb , da izklopite kahalno ploščo.

Uporaba kahalne plošče



- ▶ Pritisnite gumb , da zaklenete zaslon.
- ✓ Indikator časa  .
- ✓ Zaklenjeni so vsi gumbi na dotik razen gumba  in gumba  .
- ▶ Gumb  držite pritisnjen nekaj sekund, da odklenete zaslon.

Uporaba funkcije BOOST



Ko je vklopljena funkcija BOOST, se kuhališče največ 5 minut segreva z višjo stopnjo moči.

Samo CVI1525: Funkcija BOOST je na voljo samo na **desnem** kuhališču.



Samo CVI1350

1. Preverite, ali je kuhališče nastavljeno na najvišjo temperaturo.
- ✓ Če kuhališče ni nastavljeno na najvišjo stopnjo moči, indikator stopnje moči utripa.
2. Pritisnite gumb  ali  .
3. Pritisnite gumb **B** .
- ✓ Indikator stopnje moči prikazuje **P** .
- ✓ Indikator stopnje moči po 5 minutah znova preklopi na **9** .

Funkcijo BOOST izklopite na naslednji način:

1. Pritisnite gumb  ali  .
2. Pritisnite gumb **B** .
- ✓ Kuhališče znova preklopi na stopnjo moči, ki je bila nastavljena pred vklopom funkcije BOOST.

Samo CVI1525









1. Preverite, ali je kuhališče, na katerem želite uporabljati funkcijo BOOST, nastavljeno na najvišjo temperaturo.
- ✓ Če kuhališče ni nastavljeno na najvišjo stopnjo moči, indikator stopnje moči neprekinjeno utripa.
2. Pritisnite  gumb **desnega** kuhališča.
- ✓ Indikator stopnje moči izbranega gumba  utripa.
3. Pritisnite gumb **B** .
- ✓ Indikator stopnje moči izbranega kuhališča utripa **P** .
- ✓ Indikator stopnje moči izbranega kuhališča po 5 minutah znova preklopi na **9** .

Funkcijo BOOST izklopite na naslednji način:

1. Pritisnite gumb  kuhališča, na katerem je vklopljena funkcija BOOST.
2. Pritisnite gumb **B** .
- ✓ Kuhališče znova preklopi na stopnjo moči, ki je bila nastavljena pred vklopom funkcije BOOST.

Uporaba časovnika

Samo CVI1350

1. Preverite, ali je kahalna plošča vklopljena.
2. Pritisnite gumb  .
- ✓ Indikator časovnika prikazuje  minut.
3. Nastavite čas z gumboma  in  .
 - ▶ Enkrat pritisnite gumb  ali  , da čas zmanjšate ali povečate za 1 minuto.
 - ▶ Gumb  ali  držite pritisnjen, da zmanjšate ali povečate čas za 10 minut.
- ✓ Če nastavljen čas presega 99 minut, se časovnik samodejno ponastavi na 0 sekund.
- ✓ Čas se odšteva.
- ✓ Indikator časa prikazuje preostali čas.
- ✓ Indikator časovnika utripa 5 sekund.
- ✓ Indikator časa prikazuje  , ko je nastavljanje časa končano.

✓ Indikator stopnje moči prikazuje H , dokler temperatura kuhališča ni pod 60 °C.

4. Časovnik nastavite na 00 , da izklopite kuhališče.

Samo CVI1525

1. Preverite, ali je kuhalna plošča vklopljena.

2. Pritisnite gumb , za katerega želite nastaviti časovnik.

3. Pritisnite gumb .

✓ Indikator časa prikazuje 30 minut.

✓ Pika ob indikatorju stopnje moči zasveti in prikazuje, da je kuhališče izbrano.

4. Nastavite čas z gumboma — in +.

➤ Enkrat pritisnete gumb — ali +, da čas zmanjšate ali povečate za 1 minuto.

➤ Gumb — ali + držite pritisnjen, da zmanjšate ali povečate čas za 10 minut.

✓ Če nastavljen čas presega 99 minut, se časovnik samodejno ponastavi na 0 sekund.

✓ Čas se odšteva.

✓ Indikator časa prikazuje preostali čas.

✓ Indikator časovnika utripa 5 sekund.

✓ Indikator časa prikazuje -- , ko je nastavljanje časa končano.

✓ Indikator stopnje moči prikazuje H , dokler temperatura kuhališča ni pod 60 °C.

5. Časovnik nastavite na 00 , da izklopite kuhališče.

Nastavljanje časa za izklop več kot enega kuhališča:

1. Na obeh kuhališčih nastavite časovnik.

✓ Časovnik prikazuje najkrajši nastavljeni čas.

✓ Ob indikatorju moči zasveti pika, ki prikazuje, da prikaz časovnika prikazuje čas za to kuhališče.

✓ Ko časovnik poteče, se ustrezno kuhališče samodejno izklopi in prikazuje H , dokler temperatura kuhališča ne pade pod 60 °C.

2. Da bi preverili nastavljeni čas drugega kuhališča, pritisnite gumb , za kuhališče, katerega čas želite preveriti.

✓ Časovnik prikazuje preostali čas segrevanja kuhališča.

Varčevanje z energijo

➤ Če kuhališča ne uporabljate, ga izklopite.

➤ Za energijsko učinkovito uporabo uporabljajte posodo za kuhanje, katere premer je enak premeru izbranega kuhališča (glejte pogl. „Tehnični podatki“ na strani 231).

➤ Med kuhanjem vedno uporabljajte pokrov.

➤ Za kuhanje vedno uporabljajte najmanjšo možno posodo za kuhanje.

➤ Prej zmanjšajte napajanje.

➤ Izklopite napajanje pred koncem kuhanja.

Čiščenje in vzdrževanje



OBVESTILO! Nevarnost poškodb

- Za čiščenje ne uporabljajte ostrih ali trdih predmetov, saj lahko poškodujete kuhavno ploščo.
- Ko se kuhalna plošča ohladi, polita živila odstranite s strgalom.
- Uporabljajte samo standardna čistilna sredstva.
- Za čiščenje kuhalne plošče ne uporabljajte visokotlačnega ali parnega čistilnika.



NASVET

Kuhalno ploščo mora enkrat letno pregledati kvalificirano osebje.

➤ Kuhalno ploščo očistite z mehko navlaženo krpo.



Dodatna navodila za nego nerjavnega jekla so na voljo na spletnem mestu documents.dometic.com/?object_id=69917

Odpravljanje težav

Opis	Možni vzrok	Rešitev
Kuhalna plošča se ne vklopi.	Ni napajanja.	<ul style="list-style-type: none">▶ Preverite, ali je kuhalna plošča priključena na napajanje.▶ Preverite, ali je kuhalna plošča vklopljena.▶ Preverite, ali je na vašem območju prišlo do izpada električne energije.▶ Stopite v stik s proizvajalčevo službo za pomoč strankam (glejte hrbtno stran teh navodil).
Gumbi se ne odzivajo.	Gumbi so zaklenjeni.	<ul style="list-style-type: none">▶ Odklenite gumbe, glejte pogl. „Uporaba kuhališča“ na strani 226.
Gumbi se ne odzivajo pravilno.	Delovanje moti umazanija ali voda.	<ul style="list-style-type: none">▶ Gumbi morajo biti čisti in suhi.▶ Gumbe pritiskajte s čistimi prsti.▶ Gumbe pritiskajte s konicami prstov in ne z nohti.
Indikator stopnje moči izmenično prikazuje $\underline{\quad}$ in $\underline{\quad}$.	Uporabljena posoda za kuhanje ni primerna za indukcijsko kuhališče. Posoda za kuhanje je premajhna. Posoda za kuhanje ni pravilno nameščena na kuhališče.	<ul style="list-style-type: none">▶ Uporabite primerno posodo za kuhanje.▶ Posodo za kuhanje pravilno namestite.
Nizko brenčanje	Zaradi posode za kuhanje.	–
Ventilator je glasen	Vklopil se je vgrajen hladilni ventilator, ki preprečuje pregrevanje elektronike.	–
Posoda za kuhanje se ne segreje.	Posoda za kuhanje ni primerna za indukcijska kuhališča in je kuhalna plošča zato ne zazna.	<ul style="list-style-type: none">▶ Uporabite primerno posodo za kuhanje, glejte pogl. „Izbiranje primerne posode za kuhanje“ na strani 225.
Kuhalna plošča ali kuhališče se je izklopilo.	Vklopljen je bil časovnik. Temperatura kuhališča je previsoka.	<ul style="list-style-type: none">▶ Vklopite kuhavno ploščo.▶ Počakajte, da se kuhalna plošča ohladi.

Kode napak

Koda napake	Možni vzroki	Rešitev
F3 F4	Napaka senzorja temperature kuhališča.	▶ Stopite v stik s proizvajalčevo službo za pomoč strankam (glejte hrbtno stran teh navodil).
F9 FA	Odprt krogotok senzorja temperature (IGBZ).	▶ Stopite v stik s proizvajalčevo službo za pomoč strankam (glejte hrbtno stran teh navodil).
E1	Napajalna napetost je previsoka ($\geq 270 \pm 10$ V).	▶ Stopite v stik s proizvajalčevo službo za pomoč strankam (glejte hrbtno stran teh navodil).
E2	Napajalna napetost je prenizka ($\leq 180 \pm 10$ V).	▶ Stopite v stik s proizvajalčevo službo za pomoč strankam (glejte hrbtno stran teh navodil).
E3	Temperatura kuhališča je previsoka.	Kuhalna plošča se samodejno izklopi. ▶ Počakajte, da se kuhalna plošča ohladi.
E5	Ventilator je blokiran. Izpust zraka je blokiran.	▶ Stopite v stik s proizvajalčevo službo za pomoč strankam (glejte hrbtno stran teh navodil).
E5	Visoka temperatura senzorja temperature (IGBT)	▶ Stopite v stik s proizvajalčevo službo za pomoč strankam (glejte hrbtno stran teh navodil).
d0	Napaka senzorja temperature (NTC).	▶ Stopite v stik s proizvajalčevo službo za pomoč strankam (glejte hrbtno stran teh navodil).

Garancija

Velja zakonsko določen garancijski rok. Če je izdelek pokvarjen, se obrnite na svojega trgovca ali podružnico proizvajalca v svoji državi (glejte dometic.com/dealer).

Za obravnavanje zahtevkov popravil oz. garancijskih zahtevkov morate skupaj z izdelkom poslati naslednjo dokumentacijo:

- Kopijo računa z datumom nakupa
- Razlog za reklamacijo ali opis napake

Upoštevajte, da lahko imajo lastnoročna ali neprofesionalna popravila varnostne posledice in lahko razveljavijo garancijo.

Odstranjevanje

Recikliranje embalažnega materiala



- ▶ Embalažni material odstranite v primerne zabojnike za recikliranje odpadkov, če je to mogoče.

Recikliranje izdelkov z vgrajenimi baterijami, baterijami za ponovno polnjenje ali svetlobnimi viri



- ▶ Če ima izdelek vgrajene baterije, baterije za ponovno polnjenje ali svetlobne vire, jih pred odstranjevanjem ni treba odstraniti.



- ▶ Ko boste želeli izdelek dokončno odstraniti, se o odstranjevanju v skladu z veljavnimi predpisi pozanimajte pri lokalnem centru za zbiranje odpadkov ali specializiranem prodajalcu.
- ▶ Izdelek je mogoče brezplačno odstraniti.

Tehnični podatki

	CVI1350	CVI1525
Napetost/frekvenca	220 – 240 V~, 50 Hz	
Moč		
Kuhališče 1	2000 W, BOOST 2300 W/Ø180	1000 W/Ø180
Kuhališče 2	–	1300 W, BOOST 1700 W/Ø180
Skupna moč	2300 W	2300 W
Mere (D x Š x V)	350 x 350 x 55 mm	525 x 350 x 55 mm
Premer kuhališča	180 mm	
Pregled/certifikat		

Citiți cu atenție și respectați toate instrucțiunile, indicațiile și avertismentele incluse în acest manual al produsului pentru a vă asigura că instalați, utilizați și întrețineți corect produsul în permanență. Aceste instrucțiuni **TREBUIE** păstrate împreună cu produsul.

Prin utilizarea produsului, confirmați că ați citit cu atenție toate instrucțiunile, indicațiile și avertismentele și că înțelegeți și sunteți de acord să respectați termenii și condițiile stabilite. Sunteți de acord să utilizați acest produs numai pentru scopul și aplicația prevăzute și în conformitate cu instrucțiunile, indicațiile și avertismentele prezentate în acest manual al produsului, precum și în conformitate cu toate legile și reglementările aplicabile. Nerespectarea instrucțiunilor și avertismentelor prezentate aici poate duce la vătămarea personală a utilizatorului sau a altora, la deteriorarea produsului sau a altor bunuri din apropiere. Acest manual al produsului, inclusiv instrucțiunile, indicațiile și avertismentele și documentația aferentă pot fi supuse modificărilor și actualizărilor. Pentru informații actualizate despre produs, vizitați documents.domestic.com.

Cuprins

Explicația simbolurilor	232
Instrucțiuni de siguranță	232
Domeniul de livrare	235
Categorie vizată	235
Domeniul de utilizare	235
Descriere tehnică	236
Instalare	237
Utilizarea	237
Economisirea energiei	241
Curățarea și întreținerea	241
Remediarea problemelor	242
Garanție	243
Eliminarea	243
Date tehnice	244

Explicația simbolurilor



AVERTIZARE!

Instrucțiuni de siguranță: Indică o situație periculoasă care, dacă nu este evitată, poate provoca moartea sau răni grave.



PRECAUȚIE!

Instrucțiuni de siguranță: Indică o situație periculoasă care, dacă nu este evitată, poate provoca răni minore sau medii.



ATENȚIE!

Indică o situație care, dacă nu este evitată, poate duce la pagube materiale.



INDICAȚIE

Informații complementare privind operarea produsului.



PRECAUȚIE! Suprafață fierbinte

Pentru a indica faptul că elementul marcat poate fi fierbinte și nu trebuie atins decât cu grijă.

Instrucțiuni de siguranță

Informații generale de siguranță



AVERTIZARE! Nerespectarea acestor avertismente poate duce la moarte sau vătămări grave

Pericol de electrocutare

- Acest produs poate fi reparat doar de către personal calificat. Reparațiile necorespunzătoare pot cauza pericole grave.
- Deconectați dispozitivul de la rețeaua electrică de alimentare înainte de a efectua orice lucrări sau întreținere asupra dispozitivului.
- Nu folosiți dispozitivul atunci când este defect.
- Deconectați dispozitivul de la alimentarea cu energie dacă survine o defecțiune din cauza unui defect tehnic.
- În cazul în care cablul de alimentare al acestui dispozitiv de gătit este deteriorat, acesta trebuie înlocuit de către producător, un reprezentant de service sau de o persoană calificată, pentru a preveni afectarea siguranței.
- Nu modificați acest produs.
- Nu scoateți și nu înlocuiți nicio componentă a acestui produs.

- Dacă suprafața este crăpată, opriți dispozitivul pentru a evita posibilitatea de electrocutare.

Pericol de incendiu

- Acest aparat poate fi utilizat de copiii cu vârsta de peste 8 ani și de către persoane cu capacități fizice, senzoriale sau mentale reduse sau de către persoane lipsite de experiență și cunoștințe dacă acestea au fost supravegheate și instruite cu privire la utilizarea aparatului în condiții de siguranță și înțeleg riscurile pe care le implică.
- Copiii trebuie supravegheați pentru a nu se juca cu aparatul.
- Nu depozitați articole pe suprafețele de gătit.
- Țineți la îndemână un stingător de incendiu sau alte mijloace adecvate pentru stingerea unei flăcări.
Asigurați-vă că stingătorul este verificat de către personal calificat la intervale regulate.
- Conectați dispozitivul la un circuit care dispune de un disjunctor ce asigură deconectarea completă de la sursa de alimentare.
- Nu gătiți nesupravegheat cu grăsimi sau ulei pe plită.
Nu încercați **niciodată** să stingeți un incendiu cu apă. Opriți aparatul. Acoperiți flacăra cu un capac sau o pătură antifoc.
- După utilizare, opriți plita și nu vă bazați pe mecanismul de protecție.

Pericol de arsuri

- Aparatul și piesele sale accesibile se încălzesc în timpul utilizării.
Trebuie să aveți grijă să evitați atingerea elementelor de încălzire.
- Nu apropiați mâinile, fața și părul de arzătoare.
- Nu lăsați copiii cu vârsta mai mică de 8 ani să se apropie, decât dacă sunt supravegheați în permanență
- Nu lăsați copiii și animalele de companie să se apropie la o distanță nesigură.
- Monitorizați toate activitățile din jurul dispozitivului pentru a evita arsurile sau alte vătămări corporale.
- Lăsați dispozitivul să se răcească până la temperatura ambiantă înainte de a-l atinge cu mâinile goale.

- Folosiți doar protecții de plită proiectate de către producătorul aparatului de gătit sau indicate ca adecvate de către producătorul aparatului în instrucțiunile de utilizare sau protecțiile de plită încorporate în aparat.

Pericol pentru sănătate

- Persoanele cu stimulatoare cardiace sau alte implanturi electrice (cum ar fi pompele de insulină) trebuie să se consulte cu medicul lor sau cu producătorul implantului înainte de a folosi acest aparat, pentru a se asigura că implanturile lor nu vor fi afectate de câmpul electromagnetic.



ATENȚIE! Pericol de defectare

- Nu folosiți dispozitivul ca suprafață de lucru sau de depozitare.
- Dispozitivul nu este destinat utilizării prin intermediul unui temporizator extern sau unui sistem de telecomandă separat.

Instalarea în siguranță a dispozitivului



AVERTIZARE! Nerespectarea acestor instrucțiuni ar putea duce la moarte sau vătămări corporale grave.

Pericol de electrocutare

- Instalarea electrică poate fi efectuată numai de către personal calificat.
- Acest dispozitiv trebuie instalat în conformitate cu orice reglementări naționale în vigoare în țara de utilizare.
- Opriți alimentarea la care doriți să conectați dispozitivul.
- Nu conectați dispozitivul la sursa de alimentare dacă dispozitivul sau cablul de alimentare prezintă deteriorări vizibile.
- Instalați dispozitivul într-un mediu uscat.
- Nu instalați dispozitivul direct deasupra unei mașini de spălat vase, unui congelator, unei mașini de spălat rufe sau a unui uscător de rufe.

- Cablarea fixă trebuie să încorporeze următoarele, în conformitate cu regulile de cablare: Un dispozitiv de deconectare tripolar cu distanțe de cel puțin 3 mm la toți polii; în situații cu un curent de scurgere care poate depăși 10 mA, un dispozitiv de curent rezidual (RCD) cu un curent rezidual de funcționare nominal ce nu depășește 30 mA; un disjunctor.
- Dispozitivul necesită o sursă de alimentare ce cel puțin 230 V/10 A. Asigurați-vă că rețeaua electrică de alimentare 230 V c.a. oferită de spațiul de campare dispune de o siguranță mai mare de 10 A.
- Dispozitivul necesită o sursă de alimentare ce cel puțin 110 V/10 A. Asigurați-vă că rețeaua electrică de alimentare 110 V c.a. oferită de spațiul de campare dispune de o siguranță mai mare de 10 A.

Pericol de incendiu

- Asigurați un flux de aer proaspăt adecvat din exteriorul dulapului către baza dispozitivului.
- Dacă dispozitivul este instalat deasupra unui sertar sau dulap, instalați o barieră termică sub baza acestui dispozitiv.
- Asigurați-vă că suprafețele pereților din jurul dispozitivului sunt rezistente la căldură și ușor de curățat.



ATENȚIE! Pericol de defectare

- Nu aplicați forță în partea de sus și de jos a dispozitivului în timpul instalării.
- Asigurați-vă că suprafața de lucru este dreaptă și plană și că niciun element structural nu incomodează spațiul necesar.
- Asigurați-vă că suprafața de lucru este din material rezistent la căldură.
- Dacă dispozitivul este instalat deasupra unui cuptor, asigurați-vă că cuptorul dispune de un ventilator de răcire încorporat.

Securitatea la exploatarea aparatului



AVERTIZARE! Nerespectarea acestor instrucțiuni ar putea duce la vătămări corporale minore sau moderate.

Pericol de electrocutare

- Nu folosiți acest dispozitiv dacă este deteriorat sau dacă nu funcționează corect.

- Nu amplasați substanțe chimice, materiale inflamabile sau aerosoli în apropierea acestui dispozitiv.

Pericol de incendiu

- Gătitul nesupravegheat cu dispozitivul cu grăsime sau ulei poate fi periculos și poate duce la un incendiu.

Pericol pentru sănătate

- Utilizați aparatul doar într-un spațiu bine aerisit.



PRECAUȚIE! Nerespectarea acestor instrucțiuni ar putea duce la moarte sau vătămări corporale grave.

Suprafață fierbinte

- Lăsați dispozitivul să se răcească înainte de a-l atinge cu mâinile goale.

Pericol de incendiu

- Procesul de gătire trebuie supravegheat. Un proces de gătit scurt trebuie supravegheat continuu.
- Nu amplasați alte obiecte decât vase de gătit pe sau sprijinit de acest produs.
- Nu amplasați recipiente sau ceva similar pe dispozitiv.
- Țineți obiectele inflamabile departe de dispozitiv.
- Folosiți doar suporturi de vase uscate pentru a manevra vesela încinsă.
- Opriti dispozitivul înainte de a îndepărta vesela.

Pericol de arsuri

- Nu mutați dispozitivul în timpul utilizării.
- Nu purtați obiecte metalice când folosiți dispozitivul.
- Folosiți mănuși de protecție când manevrați componente fierbinți.
- Părțile accesibile pot fi fierbinți. Nu lăsați copiii mici să se apropie.
- Folosirea alcoolului sau a medicamentelor cu sau fără rețetă v-ar putea afecta capacitatea de a asambla corect sau de a utiliza în siguranță acest produs.
- Obiectele metalice, cum ar fi cuțite, furculițe, linguri și capace, nu trebuie amplasate pe plită, deoarece se pot încinge.

Pericol pentru sănătate

- Nu folosiți ca sursă de căldură.

- Exploatați produsul numai când poate fi supravegheat de un adult.
- Curățarea și operațiunile de întreținere nu trebuie efectuate de copii fără supraveghere.



ATENȚIE! Pericol de defectare

- Nu folosiți agenți de curățare duri, abrazivi sau raclete metalice pentru curățarea dispozitivului, deoarece acestea pot zgâria suprafața, ceea ce poate duce la spargerea sticlei.
- Nu folosiți un aparat de curățat cu aburi.

Domeniul de livrare

Componentă	Numărul
Plită	1
Kit de fixare	1
Manual de instalare și de utilizare	1



INDICAȚIE

Kitul de fixare este disponibil și ca piesă de schimb.

Comandați piese de schimb

1. Citiți numărul de produs (PNC) sau numărul de piesă (SKU) de pe plăcuța cu date tehnice.
2. Contactați cel mai apropiat partener de service sau dealer Dometic pentru a plasa comanda.

Categorie vizată



Instalarea și configurarea electrică a dispozitivului trebuie efectuată de către un electrician calificat cu abilități și cunoștințe dovedite cu privire la structura și funcționarea echipamentelor și instalațiilor electrice și care este familiarizat cu reglementările aplicabile ale țării în care echipamentul urmează a fi instalat și/sau folosit și a beneficiat de formare în domeniul siguranței, pentru identificarea și evitarea pericolelor asociate.

Toate celelalte acțiuni sunt destinate și utilizatorilor neprofioniști.

Domeniul de utilizare

Plita este adecvată pentru gătitul și încălzirea alimentelor. Plita este destinată utilizării în:

- Vehicule de agrement
- Utilizare în ambarcațiuni și instalații maritime: instalare în încăperi de zi

Plita **nu** este adecvată pentru:

- Utilizare în timpul deplasării
- Utilizare ca instalație de încălzire
- Acționare prin temporizator extern sau o telecomandă separată
- Utilizare în ambarcațiuni și instalații maritime: instalare și exploatare pe punți deschise

Acest produs este potrivit numai pentru scopul și utilizarea prevăzute în conformitate cu aceste instrucțiuni.

Acest manual oferă informații necesare pentru instalarea și/sau utilizarea corectă a produsului. Instalarea defectuoasă și/sau utilizarea sau întreținerea necorespunzătoare vor avea ca rezultat performanțe nesatisfăcătoare și o posibilă defectare.

Producătorul nu își asumă nicio răspundere pentru orice vătămare sau deteriorare a produsului rezultate din:

- Asamblarea sau conectarea incorectă, inclusiv supratensiunea
- Întreținerea sau utilizarea incorectă a pieselor de schimb, altele decât piesele de schimb originale furnizate de producător
- Modificări aduse produsului fără aprobarea explicită din partea producătorului
- Utilizarea în alte scopuri decât cele descrise în manual

Dometic își rezervă dreptul de a modifica aspectul și specificațiile produsului.

Descriere tehnică

Alimentele din vasele de gătit sunt încălzite prin vibrații electromagnetice.

Plita este echipată cu un sistem de blocare pentru a proteja copiii de posibile pericole sau vătămări. Plita dispune de un temporizator, protecție la supra-temperatură, protecție la obiecte necorespunzătoare și un temporizator de oprire automată.

Plitele sunt disponibile în diferite versiuni:

- **CVI1350:** plită cu o zonă de inducție.
- **CVI1525:** plită cu două zone de inducție.

Plita are 9 setări diferite de temperatură.

	CVI1350								
Nivel de putere	1	2	3	4	5	6	7	8	9
Putere medie	120W	200W	500W	800W	1000W	1200W	1700W	1800W	2000W

	CVI1525								
Nivel de putere	1	2	3	4	5	6	7	8	9
Putere medie (zona stângă)	100W	200W	300W	400W	500W	600W	700W	800W	1000W
Putere medie (zona dreaptă)	100W	200W	300W	400W	500W	1000W	1100W	1200W	1300W



INDICAȚIE

- Puterea poate varia.
- Dacă se folosește modul amplificare, consumul de wași crește (consultați capitolul „Date tehnice” la pagină 244).

Protecție la obiecte necorespunzătoare

Dacă un vas de gătit de dimensiuni necorespunzătoare, un obiect nemagnetic sau un obiect mic este lăsat pe plită, plita trece automat la modul standby după 1 minut. Ventilatorul plitei răcește apoi plita timp de 1 minut.

Temporizator de oprire automată

Temporizatorul de oprire automată este o funcție de protecție a siguranței. Funcția oprește automat plita după o anumită perioadă de timp. Timpii de oprire automată pentru diversele niveluri de putere sunt indicați în tabelul de mai jos:

Nivel de putere	1	2	3	4	5	6	7	8	9
Oprire (h)	8	8	8	4	4	4	2	2	2

Temporizator

Temporizatorul poate fi folosit pentru a opri automat zona de gătit după scurgerea timpului setat. Temporizatorul poate fi setat de la 0 la 99 de minute.

Protecție la supra-temperatură

Un senzor de temperatură monitorizează temperatura din interiorul plitei. Plita se oprește dacă senzorul de temperatură detectează o temperatură prea ridicată.

Structura plitei (fig. 1, pagină 3)

Poz.	Denumire
1	Panou de control
2	Ventația
3	Zonă de gătit
4	Panou din sticlă
5	Cablul de alimentare

Panou de comandă (fig. 2, pagină 3)

Se aude un semnal sonor atunci când sunt apăstate butoanele tactile.

Poz.	Denumire
1	Tasta PORNIT/OPRIT
2	Indicator nivel de putere
3	Butoane nivel de căldură
4	Indicator timp
5	Buton BOOST
6	Simbol temporizator
7	Buton blocare
8	Butoane de selectare a zonei de gătit

Instalare



AVERTIZARE! Pericol de electrocutare

- Asigurați-vă că tensiunea corespunde cu valoarea indicată pe plăcuța cu date tehnice.
- Asigurați-vă că secțiunile cablului de alimentare poate face față sarcinii specificate pe plăcuța tehnică.
- Aveți în vedere specificațiile din capitolul „Date tehnice” la pagină 244.
- Cablul de alimentare nu trebuie să atingă nicio piesă fierbinte și trebuie direcționat astfel încât temperatura sa să nu depășească 75 °C.



AVERTIZARE! Pericol de incendiu

- Distanța de siguranță dintre plită și dispozitivul de deasupra plitei trebuie să fie de cel puțin 500 mm (fig. 3, pagină 3).
- Asigurați-vă că plita este bine aerisită și că admisia și evacuarea aerului nu sunt blocate (fig. 3, pagină 3).



AVERTIZARE! Pericol de defectare

Folosiți o suprafață de lucru din material rezistent la căldură.



INDICAȚIE

Asigurați-vă că cablul de alimentare nu este accesibil prin uși sau sertare după instalare.

1. Asigurați-vă că distanțele sunt păstrate conform specificațiilor din fig. 3, pagină 3.
2. Decupați suprafața de lucru, consultați fig. 4, pagină 4.
Grosimea suprafeței de lucru trebuie să fie de 10 – 40 mm.
3. Montați consolele pe suprafața de lucru, consultați fig. 5, pagină 4.
4. Montați distanțierul pe plită, consultați fig. 6, pagină 4.
5. Montați plita pe console, consultați fig. 7, pagină 5.
6. Conectați cablul de alimentare, consultați fig. 8, pagină 5.

Utilizarea



AVERTIZARE! Pericol de defectare

- Nu glesați vase de gătit pe plită.
- Ridicați vasele de gătit atunci când doriți să le îndepărtați de pe plită.



PRECAUȚIE!

Asigurați-vă că tensiunea și frecvența rețelei electrice de alimentare a navei se potrivesc cu marcajul de pe dispozitiv.

Respectați următoarele sfaturi și recomandări:

- Dacă dispozitivul este destinat funcționării cu alimentare prin invertor, invertorul trebuie să aibă o putere nominală continuă minimă de cel puțin 2300 W și să fie conectat la un acumulator cu litiu, cu un sistem de gestionare a bateriei capabil să aplice sarcinile necesare.
- Dacă folosiți un invertor cu o putere nominală mai mică de 2000 W, trebuie folosită o singură zonă de inducție la un anumit moment.
- Doar la CVI1525: Ambele zone de inducție pot fi folosite cu alimentare de la rețeaua electrică. Cu toate acestea, intrarea de alimentare fixă a vehiculelor de agrement este limitată la 15 A. Funcționarea în același timp a mai multe dispozitive, de ex., aer condiționat, sisteme de apă caldă sau aparate de gătit, poate supraîncărca intrarea vehiculului de agrement. În acest caz, reduceți sarcina și resetați disjunctorul de curent de defect, dacă este necesar.
- Butoanele răspund la atingere. Nu apăsați pentru a acționa butoanele.
- Folosiți vârful degetului, nu unghia, pentru acționare.
- Asigurați-vă că butoanele sunt întotdeauna curate și uscate, pentru a nu afecta acționarea.

Alegerea vaselor de gătit potrivite



AVERTIZARE! Pericol pentru sănătate

Nu încălziți oale sau tigăi goale și nu folosiți vase de gătit cu fundul subțire. Vasele de gătit se pot încălzi foarte repede. Fundul vaselor de gătit se poate topi și poate deteriora panoul din sticlă.



ATENȚIE! Pericol de defectare

Nu folosiți vase de gătit cu muchii zimțate sau o bază curbată.



INDICAȚIE

- Folosiți doar vase de gătit cu o bază adecvată pentru gătit prin inducție.
- Nu folosiți vase de gătit din oțel inoxidabil pur, aluminiu sau cupru fără o bază magnetică, sticlă, lemn, porțelan, ceramică sau lut.

► Efectuați un test magnetic pentru a verifica dacă vasul dvs. de gătit este adecvat pentru utilizare cu plită, apropiind un magnet de baza vasului de gătit.

✓ Dacă magnetul este atras de vasul de gătit, acesta este adecvat pentru plită.

► Folosiți vase de gătit cu un diametru al fundului de min. 140 mm.

Setări de căldură

Următoarele setări reprezintă îndrumări. Setarea exactă va depinde de vasul de gătit și de cantitatea de gătit.

Nivel de căldură

Adecvare

1 – 2 Încălzirea unor cantități mici de alimente
Topirea alimentelor care ard rapid
Doar la CVI1350:
Călire lentă
Încălzire lentă





3 – 4 **Doar la CVI1350:**
Reîncălzire
Călire rapidă
Prepararea orezului
Doar la CVI1525:
Călire lentă

5 – 6 Prepararea clătitelor
Doar la CVI1525:
Încălzire lentă
Reîncălzire



Nivel de căldură	Adecvare
7 – 8	Sote Prepararea pastelor Doar la CVI1525: Călire rapidă Prepararea orezului
9	Prăjire Prăjire de suprafață Fierberea apei

Folosirea plitei

Doar la CVI1350

1. Atingeți butonul .
- ✓ Indicatoarele afișează - sau --.
- ✓ Modul standby este activat.
2. Atingeți butonul .
- ✓ Indicatorul de nivel de putere afișează .
3. Așezați un vas de gătit adecvat pe zona de gătit care va fi folosită. Țineți cont de capitolul „Alegerea vaselor de gătit potrivite” la pagină 238.
- ✓ Dacă indicatorul de nivel de putere afișează , afișajul se oprește după 2 minute. Consultați capitolul „Remedierea problemelor” la pagină 242.
4. Setează nivelul de putere pentru zona de gătit folosind butoanele — și +.
- ✓ Plita se oprește după 1 minut, dacă nu este setat niciun nivel de putere.

Doar la CVI1525



1. Atingeți butonul .
- ✓ Indicatoarele afișează - sau --.
- ✓ Modul standby este activat.
2. Așezați un vas de gătit adecvat pe zona de gătit care va fi folosită. Țineți cont de capitolul „Alegerea vaselor de gătit potrivite” la pagină 238.
3. Atingeți butonul  al zonei de gătit care va fi folosită.
- ✓ Indicatorul de nivel de putere afișează .

✓ Dacă indicatorul de nivel de putere afișează , afișajul se oprește după 2 minute. Consultați capitolul „Remedierea problemelor” la pagină 242.

4. Setează nivelul de putere pentru zona de gătit folosind butoanele — și +.
- ✓ Plita se oprește după 1 minut, dacă nu este setat niciun nivel de putere.





Opriți plita

Doar la CVI1350





1. Opriți zona de gătit prin atingerea butonului — până când indicatorul de timp afișează .
- ✓  se afișează cât timp o zonă de gătit este fierbinte.

2. Atingeți butonul  pentru a opri plita

Doar la CVI1525

1. Atingeți butonul  al zonei de gătit care va fi oprită.
2. Opriți zona de gătit prin atingerea butonului — până când indicatorul de timp afișează .
- ✓  se afișează cât timp o zonă de gătit este fierbinte.
3. Repetați procedura cu cealaltă zonă de gătit când este pornită.
4. Atingeți butonul  pentru a opri plita.

Folosirea blocării

- ▶ Atingeți butonul  pentru a bloca afișajul.
- ✓ Indicatorul de timp afișează .
- ✓ Toate butoanele cu excepția butonului  și butonului  sunt dezactivate.
- ▶ Atingeți butonul  și mențineți-l apăsat timp de câteva secunde pentru a debloca afișajul.

Folosirea funcției AMPLIFICARE

Când funcția AMPLIFICARE este activată, zona de gătit este încălzită pentru max. 5 minute la un nivel de putere mai mare.

Doar la CVI1525: Funcția AMPLIFICARE poate fi activată doar pentru zona de gătit dreaptă.



Doar la CVI1350

1. Asigurați-vă că zona de gătit este setată la temperatura maximă.
✓ Dacă zona de gătit nu este la nivelul maxim de putere, indicatorul de nivel de putere clipește.
2. Atingeți butonul — sau +.
3. Atingeți butonul **B**.
✓ Indicatorul de nivel de putere afișează P.
✓ Indicatorul de nivel de putere revine la 9 după 5 minute.

Dezactivați funcția AMPLIFICARE după cum urmează:

1. Atingeți butonul — sau +.
2. Atingeți butonul **B**.
✓ Zona de gătit revine la nivelul de putere care a fost setat înainte de activarea funcției AMPLIFICARE.

Doar la CVI1525

1. Asigurați-vă că zona de gătit pentru care se activează funcția de amplificare este setată la temperatura maximă.
✓ Dacă zona de gătit nu este la nivelul maxim de putere, indicatorul de nivel de putere luminează alternativ.
2. Atingeți butonul  al zonei de gătit din dreapta.
✓ Indicatorul de nivel de putere al butonului  selectat clipește.
3. Atingeți butonul **B**.
✓ Indicatorul nivelului de putere al zonei de gătit selectate afișează P.
✓ Indicatorul de nivel de putere al zonei de gătit selectate revine la 9 după 5 minute.

Dezactivați funcția AMPLIFICARE după cum urmează:

1. Atingeți butonul  al zonei de gătit pentru care este activată funcția AMPLIFICARE.
2. Atingeți butonul **B**.
✓ Zona de gătit revine la nivelul de putere care a fost setat înainte de activarea funcției AMPLIFICARE.

Folosirea temporizatorului



Doar la CVI1350

1. Asigurați-vă că plita este pornită.
2. Atingeți butonul .
✓ Indicatorul temporizatorului afișează 30 minute.
3. Setati timpul folosind butoanele — și +.
 - Atingeți butonul — sau + o dată pentru a reduce sau a crește timpul cu 1 minut.
 - Atingeți și mențineți butonul — sau + pentru a reduce sau a crește timpul cu 10 minute.

- ✓ Dacă timpul setat depășește 99 de minute, temporizatorul revine automat la 0 minute.
- ✓ Începe număratoarea inversă.
- ✓ Indicatorul de timp afișează timpul rămas.
- ✓ Indicatorul temporizatorului clipește timp de 5 secunde.
- ✓ Indicatorul de timp afișează -- când timpul setat a expirat.
- ✓ Indicatorul de nivel de putere afișează H până când temperatura zonei de gătit ajunge sub 60 °C.

4. Setati temporizatorul la  pentru a opri zona de gătit.

Doar la CVI1525

1. Asigurați-vă că plita este pornită.
2. Atingeți butonul  pentru care urmează să fie setat temporizatorul.
3. Atingeți butonul .

- ✓ Indicatorul de timp afișează 30 minute.
- ✓ Punctul de lângă indicatorul de nivel de putere se aprinde pentru a indica faptul că zona este selectată.

4. Setează timpul folosind butoanele — și +.
- Atingeți butonul — sau + o dată pentru a reduce sau a crește timpul cu 1 minut.
 - Atingeți și mențineți butonul — sau + pentru a reduce sau a crește timpul cu 10 minute.

- ✓ Dacă timpul setat depășește 99 de minute, temporizatorul revine automat la 0 minute.
- ✓ Începe numărătoarea inversă.
- ✓ Indicatorul de timp afișează timpul rămas.
- ✓ Indicatorul temporizatorului clipește timp de 5 secunde.
- ✓ Indicatorul de timp afișează -- când timpul setat a expirat.
- ✓ Indicatorul de nivel de putere afișează H până când temperatura zonei de gătit ajunge sub 60 °C.

5. Setează temporizatorul la 00 pentru a opri zona de gătit.

Setarea timpului pentru a opri mai mult de o zonă de gătit:

1. Setează un temporizator pentru ambele zone de gătit.
 - ✓ Temporizatorul afișează cel mai scurt timp setat.
 - ✓ Un punct se aprinde lângă indicatorul de alimentare, indicând faptul că afișajul temporizatorului afișează timpul pentru zona de încălzire respectivă.
 - ✓ Când temporizatorul expiră, zona de gătit corespunzătoare se oprește automat și afișează H până când temperatura zonei de gătit ajunge sub 60 °C.
2. Pentru a verifica timpul setat pentru cealaltă zonă de gătit, atingeți butonul  al zonei de gătit pentru care doriți să verificați timpul.

- ✓ Temporizatorul afișează timpul rămas pentru zona de gătit încălzită.

Economisirea energiei

- Opriti plita dacă nu o folosiți.
- Folosiți un vas de gătit al cărui diametru este la fel de mare precum zona de gătit selectată, pentru utilizarea eficientă a energiei (consultați capitolul „Date tehnice” la pagină 244).
- Folosiți întotdeauna un capac când gătiți.
- Folosiți întotdeauna cel mai mic vas posibil când gătiți.
- Reduceți din timp alimentarea cu energie.
- Opriti alimentarea cu energie înainte de sfârșitul timpului de gătire.

Curățarea și întreținerea



ATENȚIE! Pericol de defectare

- Nu folosiți obiecte dure sau ascuțite pentru curățare, întrucât acestea ar putea deteriora plita.
- Îndepărtați alimentele vărsate cu o racletă pentru sticlă, după ce plita s-a răcit.
- Folosiți doar agenți de curățare comerciali standard.
- Nu folosiți un jet puternic sau un aparat de curățat cu aburi pentru a curăța plita.



INDICAȚIE

Plita trebuie inspectată o dată pe an de către personal calificat.

- Curățați plita cu o cârpă moale și umedă.



Găsiți instrucțiuni de îngrijire suplimentare pentru oțel inoxidabil online, la documents.dometic.com/?object_id=69917

Remedierea problemelor

Denumire	Cauză posibilă	Soluție
Plita nu poate fi pornită.	Nu există alimentare cu energie.	<ul style="list-style-type: none"> ➤ Asigurați-vă că plita este conectată la sursa de alimentare. ➤ Asigurați-vă că plita este pornită. ➤ Verificați dacă există o pană de curent în zona dvs. ➤ Contactați serviciul de asistență al producătorului (consultați pagina din spate a acestui manual).
Butoanele tactile nu răspund.	Butoanele tactile sunt blocate.	➤ Deblocați butoanele tactile, consultați capitoul „Folosirea plitei” la pagină 239.
Butoanele tactile nu reacționează cores-punzător.	Funcționarea este afectată de murdărie sau apă.	<ul style="list-style-type: none"> ➤ Asigurați-vă că butoanele tactile sunt curate și uscate. ➤ Asigurați-vă că acționați butoanele tactile cu mâinile curate. ➤ Asigurați-vă că acționați butoanele tactile cu vârful degetelor, nu cu unghiile.
Indicatorul de nivel de putere afișează  și  alternativ.	Se folosește un vas de gătit care nu este adecvat pentru plită cu inducție. Vasul de gătit este prea mic.	➤ Folosiți vase de gătit adecvate.
	Vasul de gătit nu este amplasat corect pe zona de gătit. Doar la CVI1525: Vasul de gătit nu a fost amplasat pe zona de gătit care este pornită.	➤ Amplasați corect vasul de gătit.
Zumzet ușor	Provocat de vasul de gătit.	–
Zgomot de ventilator	Un ventilator de răcire încorporat a pornit pentru a preveni supraîncălzirea componentelor electronice.	–
Vasul de gătit nu se încinge.	Vasul de gătit nu este adecvat pentru plite cu inducție și, prin urmare, nu poate fi detectat de plită.	➤ Folosiți vase de gătit adecvate, consultați capitoul „Alegerea vaselor de gătit potrivite” la pagină 238.
Plita sau o zonă de gătit s-a oprit singură.	Temporizatorul era activ. Temperatura zonei de gătit este prea ridicată.	<ul style="list-style-type: none"> ➤ Porniți plita. ➤ Lăsați plita să se răcească.

Coduri de eroare

Cod de eroare	Cauze posibile	Soluție
F3	Defecțiune a senzorului de temperatură al zonei de gătit.	► Contactați serviciul de asistență al producătorului (consultați pagina din spate a acestui manual).
F4		
F9	Circuit deschis la senzorul de temperatură (IGBT).	► Contactați serviciul de asistență al producătorului (consultați pagina din spate a acestui manual).
FA		
E1	Tensiunea de intrare este prea mare ($\geq 270 \pm 10$ V).	► Contactați serviciul de asistență al producătorului (consultați pagina din spate a acestui manual).
E2	Tensiunea de intrare este prea mică ($\leq 180 \pm 10$ V).	► Contactați serviciul de asistență al producătorului (consultați pagina din spate a acestui manual).
E3	Temperatura zonei de gătit este prea ridicată.	Plita se oprește automat. ► Lăsați plita să se răcească.
E5	Ventilatorul este blocat. Evacuarea aerului este blocată.	► Contactați serviciul de asistență al producătorului (consultați pagina din spate a acestui manual).
E5	Temperatură ridicată a senzorului de temperatură (IGBT)	► Contactați serviciul de asistență al producătorului (consultați pagina din spate a acestui manual).
d0	Defecțiune a senzorului de temperatură (NTC).	► Contactați serviciul de asistență al producătorului (consultați pagina din spate a acestui manual).

Garanție

Se aplică termenul de garanție legal. În cazul în care produsul este defect, vă rugăm să contactați sucursala distribuitorului sau producătorului din țara dvs. (consultați dometic.com/dealer) sau comerciantul dvs. cu amănuntul.

Pentru reparații și procesarea garanției, vă rugăm să includeți următoarele documente atunci când trimiteți produsul:

- O copie a facturii cu data cumpărării
- Un motiv de reclamație sau o descriere a defectiunii.

Rețineți că repararea prin mijloace proprii sau reparațiile neprofesionale pot avea consecințe asupra securității și pot anula garanția.

Eliminarea

Reciclarea materialelor de ambalare



- Depuneți materialul de ambalare pe cât posibil în containerele corespunzătoare de reciclare.

Reciclarea produselor cu baterii care nu pot fi înlocuite, acumulatori sau surse de lumină



► În cazul în care produsul conține baterii neînlocuibile, acumulatori sau surse de lumină, nu trebuie să le îndepărtați înainte de a le elimina.



► Dacă doriți să eliminați în final produsul, adresați-vă centrului local de reciclare sau distribuitorului pentru detalii despre cum să faceți acest lucru în conformitate cu reglementările privind eliminarea aplicabile.

► Produsul poate fi eliminat gratuit.

Date tehnice

	CVI1350	CVI1525
Tensiune/frecvență	220 – 240 V~, 50 Hz	
Putere Zonă de gătit 1 Zonă de gătit 2	2000 W, AMPLIFICARE 2300 W/Ø180 –	1000 W/Ø180 1300 W, AMPLIFICARE 1700 W/Ø180
Putere totală	2300W	2300W
Dimensiuni (L x l x H)	350 x 350 x 55 mm	525 x 350 x 55 mm
Diametru zonă de gătit	180 mm	
Inspecție/certificare		

Моля, прочетете внимателно тези инструкции и спазвайте всички указания, напътствия и предупреждения, включени в настоящото ръководство, за да сте сигурни че инсталирате, използвате и поддържате правилно този продукт. Инструкциите ТРЯБВА винаги да съпровождат продукта.

Като използвате продукта, потвърждавате, че сте прочели внимателно всички указания, напътствия и предупреждения, и че разбирате и приемате да спазвате правилата и условията, съдържащи се в тях. Съгласявате се да използвате този продукт само по предназначение и в съответствие с указанията, напътствията и предупрежденията, дадени в ръководството на продукта, както и в съответствие с всички приложими закони и разпоредби. Ако не прочетете и не спазвате инструкциите и предупрежденията, това може да доведе до наранявания за Вас или за други хора, щети по продукта или щети по други предмети в близост до него. Това ръководство за продукта, включително указанията, напътствията и предупрежденията и другата документация, подлежи на промяна и обновяване. За актуална информация за продукта, моля, посетете documents.dometic.com.

Съдържание

Обяснение на символите	245
Инструкции за безопасност	245
Обхват на доставката	248
Целева група	248
Използване по предназначение	248
Техническо описание	249
Инсталиране	250
Работа	250
Икономия на енергия	254
Почистване и поддръжка	254
Отстраняване на неизправности	255
Гаранция	256
Изхвърляне	256
Технически данни	257

Обяснение на символите



ПРЕДУПРЕЖДЕНИЕ!

Инструкция за безопасност:

Показва опасна ситуация която, ако не бъде избегната, може да доведе до смърт или тежко нараняване.



ВНИМАНИЕ!

Инструкция за безопасност:

Показва опасна ситуация която, ако не бъде избегната, може да доведе до леко или средно нараняване.



ВНИМАНИЕ!

Показва ситуация която, ако не бъде избегната, ще доведе до щети по имуществото.



УКАЗАНИЕ

Допълнителна информация за боравенето с продукта.



ВНИМАНИЕ! Гореща повърхност

За указване, че маркираният елемент може да е горещ и не трябва да се докосва, без да се внимава.

Инструкции за безопасност

Обща безопасност



ПРЕДУПРЕЖДЕНИЕ! Неспазването на тези предупреждения може да доведе до смърт или сериозни наранявания

Опасност от електрически удар

- Този продукт може да бъде ремонтиран само от квалифициран персонал. Неправилни ремонти могат да доведат до сериозни опасности.
- Преди извършване на работа или поддръжка на устройството го изключете от захранването на електрическата мрежа.
- Не използвайте устройството, ако е повредено.
- Изключете устройството от захранването, ако има неизправност поради технически дефект.
- Ако захранващият кабел на уреда за готвене е повреден, той трябва да се смени от производителя, сервизен агент или съответно квалифицирано лице, за да се предотвратят рискове за безопасността.
- Не модифицирайте този продукт.
- Не отстранявайте и не заменяйте компоненти на този продукт.

- Ако повърхността е напукана, изключете устройството, за да избегнете възможността за токов удар.

Опасност от пожар

- Този уред може да се използва от деца над 8 годишна възраст и от лица с ограничени физически, сензорни или умствени способности или лица без опит и познания, ако те са били предварително инструктирани за безопасното използване на уреда и разбират потенциалните опасности.
- Деца трябва да са под наблюдение, за да е сигурно, че не си играят с уреда.
- Не съхранявайте предмети върху повърхностите за готвене.
- Дръжте в готовност пожарогасител или други средства, подходящи за гасене на пламък. Уверете се, че пожарогасителят се проверява периодично от квалифициран персонал.
- Свържете устройството към верига с прекъсвач, който осигурява пълно изключване от захранването.
- Не гответе без надзор с мазнина или масло на готварския плот.

Никога не гасете огън с вода. Изключете уреда. Покрийте пламъка с капак или противопожарно одеяло.

- След употреба изключете готварския плот и не разчитайте на защитния механизъм.

Опасност от изгаряне

- Уредът и неговите достъпни части стават горещи по време на употреба. Трябва да се внимава да не се докосват нагревателните елементи.
- Не приближавайте ръцете, лицето и косата си до горелките.
- Деца на възраст под 8 години се държат настрана, освен ако не са под непрекъснат надзор.
- Дръжте децата и домашните любимци на безопасно разстояние.
- Наблюдавайте цялата активност около уреда, за да избегнете изгаряния или други наранявания.
- Оставете устройството да се охлади до температурата на околната среда, преди да го докосвате с голи ръце.

- Използвайте само предпазители за готварски плот, проектирани от производителя на уреда за готвене или посочени от производителя на уреда в инструкциите за употреба като подходящи, или предпазители за готварски плот, вградени в уреда.

Опасност за здравето

- Хората със сърдечни пейсмейкъри или други електрически импланти (като инсулинови помпи) трябва да се консултират със своя лекар или производител на импланти, преди да използват този уред, за да се уверят, че техните импланти няма да бъдат засегнати от електромагнитното поле.



ВНИМАНИЕ! Опасност от повреда

- Не използвайте устройството като работна или складова повърхност.
- Устройството не е предназначено за работа с външен таймер или отделна система за дистанционно управление.

Безопасно инсталиране на устройството



ПРЕДУПРЕЖДЕНИЕ!

Несъобразяването с тези инструкции може да доведе до смърт или сериозно нараняване.

Опасност от електрически удар

- Електрическият монтаж може да се извършва само от оторизиран персонал.
- Този уред трябва да бъде инсталиран в съответствие с всички национални разпоредби, които са в сила в държавата на използване.
- Изключете захранването, към което искате да свържете устройството.
- Не свързвайте устройството към захранването, ако има видима повреда на устройството или захранващия кабел.
- Инсталирайте устройството в суха среда.
- Не монтирайте устройството директно над съдомиялна машина, фризер, пералня или сушилня за дрехи.

- Във фиксираното окабеляване трябва да се включи следното в съответствие с правилата за окабеляване: Устройство за изключване на всички полюси, което има най-малко 3 mm хлабини във всички полюси; когато има ток на изтичане, който може да надвишава 10 mA, устройство за остатъчен ток (RCD) с номинален остатъчен работен ток, който не надвишава 30 mA; прекъсване.
- Устройството изисква най-малко 230 V/10 A захранване. Уверете се, че електрическата мрежа с променлив ток 230 V, предоставена от къмпинга, има предпазител, по-голям от 10 A.
- Устройството изисква най-малко 110 V/10 A захранване. Уверете се, че електрическата мрежа с променлив ток 110 V, предоставена от къмпинга, има предпазител, по-голям от 10 A.

Опасност от пожар

- Трябва да има достатъчен приток на свеж въздух от външната страна на шкафа към основата на устройството.
- Ако устройството е монтирано над чекмедже или шкаф, монтирайте термична бариера под основата на това устройство.
- Стените около устройството трябва да са с устойчиви на топлина и лесни за почистване повърхности.



ВНИМАНИЕ! Опасност от повреда

- Не прилагайте сила върху горната и долната част на устройството по време на монтажа.
- Работната повърхност трябва да е правоъгълна и равна и никакви структурни елементи да не пречат на изискванията за пространство.
- Работната повърхност трябва да е изработена от топлоустойчив материал.
- Ако устройството е монтирано над фурна, фурната трябва да има вграден охлаждащ вентилатор.

Безопасност при работа на уреда



ПРЕДУПРЕЖДЕНИЕ! Неспазването на тези указания може да доведе до леки или умерени наранявания.

Опасност от електрически удар

- Не използвайте уреда, ако е повредено или не работи правилно.
- Не поставяйте химикали, запалими материали или аерозоли в близост до уреда.

Опасност от пожар

- Готвенето с мазнина или олио на устройството без надзор може да бъде опасно и да доведе до пожар.

Опасност за здравето

- Използвайте устройството само в добре вентилирани помещения.



ВНИМАНИЕ! Несъобразяването с тези инструкции може да доведе до смърт или сериозно нараняване.

Гореща повърхност

- Оставете устройството да се охлади, преди да го докосвате с голи ръце.

Опасност от пожар

- Процесът на готвене трябва да бъде надзиран. Краткосрочният процес на готвене трябва да се надзирава непрекъснато.
- Не поставяйте други предмети, освен готварски тенджери и тигани, върху или до този продукт.
- Не поставяйте контейнер или нещо подобно върху устройството.
- Дръжте запалимите предмети далеч от устройството.
- Използвайте само сухи кухненски ръкавици при работа с горещи готварски съдове.
- Изключете уреда, преди да извадите готварските съдове.

Опасност от изгаряне

- Не премествайте уреда по време на употреба.
- Не носете метални предмети, когато работите с устройството.
- Използвайте предпазни ръкавици при работа с горещи компоненти.
- Достъпните части може да бъдат много горещи. Дръжте малките деца на разстояние.
- Употребата на алкохол или лекарства, отпуснати с рецепта или без рецепта, може да наруши способността Ви да сплобите правилно или да работите безопасно с този продукт.
- Метални предмети, като ножове, вилици, лъжици и капаци, не трябва да се поставят на котлона, тъй като могат да се нагорещат.

Опасност за здравето

- Не използвайте като отоплителен уред.
- Работете с този продукт само когато наоколо има възрастен, който да го наблюдава.

- Почистване и поддръжка не трябва да се извършва от деца без наблюдение.



ВНИМАНИЕ! Опасност от повреда

- Не използвайте груби абразивни почистващи препарати или остри метални стъргалки за почистване на устройството, тъй като те могат да надраскат повърхността, което може да доведе до счупване на стъклото.
- Не използвайте парочистачка.

Всички други действия са предназначени и за непрофесионални потребители.

Използване по предназначение

Готварският плот е подходящ за готвене и притопляне на храна. Готварският плот е предназначен за използване в:

- превозни средства за отид;
- лодки и морски плавателни съдове: монтиране в дневни стаи;

Готварският плот **не** е подходящ за:

- използване по време на шофиране;
- използване като отоплител.
- Работа чрез външен таймер или отделно дистанционно управление
- лодки и морски плавателни съдове: Монтаж и експлоатация на открити палуби

Този продукт е подходящ само за предвидената цел и приложение съгласно настоящите инструкции.

Това ръководство предоставя информация, необходима за правилната инсталация и/или експлоатация на продукта. Лошо инсталиране и/или неправилна употреба и поддръжка ще доведат до незадоволителна работа и евентуално до повреди.

Производителят не носи отговорност за наранявания и повреди по продукта, причинени от:

- Неправилен монтаж и свързване, включително прекалено високо напрежение
- Неправилна поддръжка или използване на резервни части, различни от оригиналните, предоставяни от производителя
- Изменения на продукта без изрично разрешение от производителя
- Използване за цели, различни от описаните в това ръководство

Dometic си запазва правото да променя външния вид и спецификациите на продукта.

Обхват на доставката

Компонент	Количество
Готварски плот	1
Комплект за закрепване	1
Ръководство за инсталиране и експлоатация	1



УКАЗАНИЕ

Комплектът за закрепване се предлага и като резервна част.

Поръчка на резервни части

1. Прочетете номера на продукта (PNC) или номера на частта (SKU) от табелката с данни.
2. Свържете се с най-близкия сервизен партньор или търговец на Dometic, за да направите поръчката.

Целева група



Електрическият монтаж и настройка на устройството трябва да се извършват от квалифициран електротехник с умения и знания, свързани с изграждането и експлоатацията на електрооборудване и инсталации, и който е запознат с приложимите разпоредби на страната, в която оборудването трябва да бъде инсталирано и/или използвано, и е преминало обучение по безопасност, за да идентифицира и избегне свързаните с това опасности.

Техническо описание

Храната в съдовете за готвене се нагрява от електромагнитни вибрации.

Готварският плот е оборудван с ключалка, която предпазва децата от възможна опасност или нараняване. Готварският плот има таймер, защита от прегряване, защита от неподходящи обекти и таймер за автоматично изключване.

Готварските плотове се предлагат в различни версии:

- **CVI1350:** Готварски плот с една индукционна зона.
- **CVI1525:** Готварски плот с две индукционни зони.

Плотът има 9 различни температурни настройки.

	CVI1350								
Ниво на мощност	1	2	3	4	5	6	7	8	9
Средна мощност	120 W	200 W	500 W	800 W	1000 W	1200 W	1700 W	1800 W	2000 W

	CVI1525								
Ниво на мощност	1	2	3	4	5	6	7	8	9
Средна мощност (лява зона)	100 W	200 W	300 W	400 W	500 W	600 W	700 W	800 W	1000 W
Средна мощност (дясна зона)	100 W	200 W	300 W	400 W	500 W	1000 W	1100 W	1200 W	1300 W



УКАЗАНИЕ

- Мощността може да варира.
- Ако се използва режим boost (интензивна работа), се консумира повече мощност (вижте гл. „Технически данни“ на стр. 257).

Таймер

Таймерът може да се използва за автоматично изключване на зоната за готвене след изтичане на зададеното време. Таймерът може да бъде настроен от 0 до 99 минути.

Защита от прегряване

Температурен сензор следи температурата вътре в готварския плот. Готварският плот се изключва, ако датчикът за температура установи твърде висока температура.

Защита от неподходящ обект

Ако върху готварския плот се оставят съдове за готвене с неподходящ размер, немагнитен обект или малък предмет, плотът автоматично превключва в режим на готовност след 1 минута. След това вентилаторът охлажда готварския плот в продължение на 1 минута.

Таймер за автоматично изключване

Таймерът за автоматично изключване е защитна функция за безопасност. Функцията изключва автоматично готварския плот след определен период от време. Времената за автоматично изключване за различните нива на мощност са показани в таблицата по-долу:

Ниво на мощност	1	2	3	4	5	6	7	8	9
Изключване (ч)	8	8	8	4	4	4	2	2	2

Структура на готварския плот (фиг. 1, стр. 3)

№	Описание
1	Табло за управление
2	Вентилация
3	Зона за готвене
4	Съгледена плоча
5	Захранващ кабел

Табло за управление (фиг. 2, стр. 3)

При натискане на сензорните бутони се чува звуков сигнал.

№	Описание
1	Бутон ВКЛ/ИЗКЛ
2	Индикатор за ниво на мощност
3	Бутони за ниво на топлина
4	Индикатор за време
5	Бутон BOOST
6	Символ на таймер
7	Бутон за заключване
8	Бутони за избор на зона за готвене

Инсталиране



ПРЕДУПРЕЖДЕНИЕ! Опасност от електрически удар

- Напрежението трябва да съответства на стойността, указана в табелката с данни.
- Сеченията на захранващия кабел трябва да могат да издържат на натоварването, посочено на табелката с номиналните стойности.
- Обърнете внимание на спецификациите в гл. „Технически данни“ на стр. 257.
- Захранващият кабел не трябва да се допира до горещи части и трябва да бъде прокаран така, че температурата му да не надвишава 75 °C.



ПРЕДУПРЕЖДЕНИЕ! Опасност от пожар

- Безопасното разстояние между готварския плот и устройството над готварския плот трябва да бъде най-малко (фиг. 3, стр. 3).
- Готварският плот трябва да е добре вентилиран и входът и изходът за въздух да не са блокирани (фиг. 3, стр. 3).



ПРЕДУПРЕЖДЕНИЕ! Опасност от повреда

Използвайте работна повърхност, изработена от топлоустойчив материал.



УКАЗАНИЕ

Захранващият кабел трябва да е недостъпен през вратите на шкафа или чекмеджетата след монтажа.

1. Разстоянията трябва да се поддържат, както е посочено в фиг. 3, стр. 3.
2. Изрежете работната повърхност, вижте фиг. 4, стр. 4.
Дебелината на работната повърхност трябва да бъде.
3. Монтирайте скобите върху работната повърхност, вижте фиг. 5, стр. 4.
4. Монтирайте дистанционната втулка към готварския плот, вижте фиг. 6, стр. 4.
5. Монтирайте готварския плот към скобите, вижте фиг. 7, стр. 5.
6. Свържете захранващия кабел, вижте фиг. 8, стр. 5.

Работа



ПРЕДУПРЕЖДЕНИЕ! Опасност от повреда

- Не плъзгайте съдовете за готвене по готварския плот.
- Повдигнете съдовете за готвене, когато искате да ги свалите от плота.



ВНИМАНИЕ!

Проверете дали напрежението и честотата на захранващата мрежа на кораба съответстват на маркировката на устройството.

Спазвайте следните съвети и препоръки:

- Ако устройството е предназначено да работи с инверторна мощност, инверторът трябва да има минимална непрекъсната номинална мощност от най-малко 2300 W и да бъде свързан към литиев акумулатор със система за управление на акумулатора, която е в състояние да прилага необходимите натоварвания.
- Ако използвате инвертор с изходна мощност под 2000 W, трябва да се използва само една индукционна зона.
- Само за CV11525: И двете индукционни зони могат да се използват с мрежово захранване. Въпреки това входът за брегово захранване на превозните средства за отпих е ограничен до 15 A. Едновременната работа на няколко променливотокови устройства, напр. климатик, системи за топла вода или фритюрници с горещ въздух, може да доведе до претоварване на входа на превозното средство за отпих. В този случай намалете натоварването и при необходимост нулирайте прекъсвача с дефектнотокова защита.
- Бутоните реагират на докосване. Не използвайте натиск за управление на бутоните.
- Работете с върха на пръста, а не с ноктя.
- Бутоните трябва да са винаги чисти и сухи, така че работата да не се повлияе.

Избор на подходящи съдове за готвене



ПРЕДУПРЕЖДЕНИЕ! Опасност за здравето

Не загрявайте празни тенджери или тигани и не използвайте съдове за готвене с тънко дъно. Съдовете за готвене могат да се затоплят много бързо. Дъното на съдовете за готвене може да се стопи и да повреди стъклената плоча.



ВНИМАНИЕ! Опасност от повреда

Не използвайте съдове за готвене с назъбени ръбове или извита основа.



УКАЗАНИЕ

- Използвайте само съдове за готвене с основа, подходяща за индукционно готвене.
- Не използвайте съдове за готвене от чиста неръждаема стомана, алуминий или мед без магнитна основа, стъкло, дърво, порцелан, керамика и керамични съдове.





- ▶ Извършете тест с магнит, за да проверите дали съдовете за готвене са подходящи за работа с готварския плот, като преместите магнит към основата на съдовете за готвене.
- ✓ Съдовете за готвене са подходящи за готварския плот, ако привличат магнита.
- ▶ Използвайте съдове с диаметър на дъното минимум 140 mm.

Настройки за нагриване

Следните настройки са примерни. Точната настройка ще зависи от съдовете за готвене и количеството, което трябва да се приготви.





Ниво на топлина	Пригодност
1 – 2	Затопляне на малки количества храна Храни, които бързо прегарят Само за CV11350: Бавно варене Бавно затопляне
3 – 4	Само за CV11350: Подгриване Бързо варене Готвене на ориз Само за CV11525: Бавно варене
5 – 6	Приготвяне на палачинки Само за CV11525: Бавно затопляне Подгриване

Ниво на топлина	Пригодност
7 – 8	Сотиране Варене на паста Само за CVI1525: Бързо варене Готвене на ориз
9	Пържене Запържване Завиране на вода





- ✓ Показва се индикаторът за ниво на мощност .
- ✓ Ако се покаже индикаторът за ниво на мощност , дисплеят се изключва след 2 минути. Виж гл. „Отстраняване на неизправности“ на стр. 255.
- 4. Задайте нивото на мощност на зоната за готвене с помощта на  и бутона .
- ✓ Готварският плот се изключва след 1 минута, ако не е зададено ниво на захранване.

Изключване на готварския плот





Само за CVI1350

1. Изключете зоната за готвене, като докоснете бутона , докато се покаже индикаторът за време .
- ✓  се показва, докато зоната за готвене е гореща.
2. Докоснете бутона , за да изключите готварския плот

Само за CVI1525









1. Докоснете бутона  на зоната за готвене, която трябва да бъде изключена.
2. Изключете зоната за готвене, като докоснете бутона , докато индикаторът за времето не покаже .
- ✓  се показва, докато зоната за готвене е гореща.
3. Повторете процедурата с другата включена зона за готвене.
4. Докоснете бутона , за да изключите готварския плот.

Използване на заключването





- Докоснете бутона , за да заключите дисплея.
- ✓ Индикаторът за време показва .
- ✓ Всички бутони с изключение на  и  са дезактивирани.
- Докоснете бутона  и задръжте за няколко секунди, за да отключите дисплея.

Използване на котлоните

Само за CVI1350

1. Докоснете бутона .
- ✓ Индикаторите показват  или .
- ✓ Активира се режимът на готовност.
2. Докоснете бутона .
- ✓ Показва се индикаторът за ниво на мощност .
3. Поставете подходящ готварски съд върху зоната за готвене, която ще се използва. Вижте гл. „Избор на подходящи съдове за готвене“ на стр. 251.
- ✓ Ако се покаже индикаторът за ниво на мощност , дисплеят се изключва след 2 минути. Виж гл. „Отстраняване на неизправности“ на стр. 255.
4. Задайте нивото на мощност на зоната за готвене с помощта на  и бутона .
- ✓ Готварският плот се изключва след 1 минута, ако не е зададено ниво на захранване.

Само за CVI1525

1. Докоснете бутона .
- ✓ Индикаторите показват  или .
- ✓ Активира се режимът на готовност.
2. Поставете подходящ готварски съд върху зоната за готвене, която ще се използва. Вижте гл. „Избор на подходящи съдове за готвене“ на стр. 251.
3. Докоснете бутона  на зоната за готвене, която ще се използва.

Използване на функцията BOOST

Когато функцията BOOST е активирана, зоната за готвене се загрева за най-много 5 минути на по-високо ниво на мощност.

Само за CVI1525: Функцията Boost може да се изпълнява само в **подходящата** зона за готвене.



Само за CVI1350

1. Зоната за готвене трябва да е зададена на макс температура.
- ✓ Ако зоната за готвене не работи на макс. ниво на мощност, мига индикаторът за ниво на мощност.
2. Докоснете бутона — или +.
3. Докоснете бутона **B**.
- ✓ Показва се индикаторът за ниво на мощност **P**.
- ✓ Индикаторът за ниво на мощност се връща към **9** след 5 минути.

Деактивирайте функцията BOOST, както следва:

1. Докоснете бутона — или +.
2. Докоснете бутона **B**.
- ✓ Зоната за готвене се връща на нивото на мощност, което е било зададено, преди да бъде активирана функцията BOOST.

Само за CVI1525



1. Зоната за готвене, на която трябва да се извърши усилването, трябва да е зададена на макс. температура.
- ✓ Ако зоната за готвене не работи на макс. ниво на мощност, индикаторите за ниво на мощност мигат последователно.
2. Докоснете бутона  на **дясната** зона за готвене.
- ✓ Индикаторът за нивото на захранване на избрания бутон  мига.
3. Докоснете бутона **B**.
- ✓ Индикаторът за ниво на мощност на избраната зона за готвене показва **P**.
- ✓ Индикаторът за ниво на мощност на избраната зона за готвене се връща към **9** след 5 минути.

Деактивирайте функцията BOOST, както следва:



1. Докоснете бутона  на зоната за готвене, където е активирана функцията BOOST.
2. Докоснете бутона **B**.
- ✓ Зоната за готвене се връща на нивото на мощност, което е било зададено, преди да бъде активирана функцията BOOST.

Използване на таймера

Само за CVI1350

1. Котлонът трябва да е включен.
2. Докоснете бутона .
- ✓ Индикаторът на таймера показва  минути.
3. Задайте времето с помощта на бутона — и +.
 - Докоснете бутона — или + веднъж, за да намалите или увеличите времето с 1 минута.
 - Докоснете и задръжте бутона — или +, за да намалите или увеличите времето с 10 минути.
- ✓ Ако зададеното време надвишава 99 минути, таймерът автоматично се връща на 0 минути.
- ✓ Времето започва да се отброява.
- ✓ Индикаторът за време показва оставащото време.
- ✓ Индикаторът на таймера мига в продължение на 5 секунди.
- ✓ Индикаторът за време показва --, когато зададеното време изтече.
- ✓ Индикаторът за ниво на мощност показва **H**, докато температурата на зоната за готвене е под 60 °C.
4. Настройте таймера на , за да изключите зоната за готвене.

Само за CVI1525

1. Котлонът трябва да е включен.
2. Докоснете бутона , за който трябва да бъде настроен таймерът.
3. Докоснете бутона .
- ✓ Индикаторът за време показва  минути.

✓ Точката до индикатора за ниво на мощност светва, за да покаже, че зоната е избрана.

4. Задайте времето с помощта на бутона — и +.

➤ Докоснете бутона — или + веднъж, за да намалите или увеличите времето с 1 минута.

➤ Докоснете и задръжте бутона — или +, за да намалите или увеличите времето с 10 минути.

✓ Ако зададеното време надвишава 99 минути, таймерът автоматично се връща на 0 минути.

✓ Времето започва да се отброява.

✓ Индикаторът за време показва оставащото време.

✓ Индикаторът на таймера мига в продължение на 5 секунди.

✓ Индикаторът за време показва --, когато времето за настройка изтече.

✓ Индикаторът за ниво на мощност показва H, докато температурата на зоната за готвене е под 60 °C.

5. Настройте таймера на , за да изключите зоната за готвене.

Задаване на време за изключване на повече от една зона за готвене:

1. Настройте таймер и на двете зони за готвене.

✓ Таймерът показва най-краткото зададено време.

✓ До индикатора за мощност светва точка, която показва, че дисплеят на таймера показва времето за тази зона на нагряване.

✓ Когато таймерът е изтекъл, съответната зона за готвене се изключва автоматично и се показва H, докато зоната за готвене е с температура под 60 °C.

2. За да проверите зададеното време на другата зона за готвене, докоснете бутона  на зоната за готвене, чието време трябва да бъде проверено.

✓ Таймерът показва оставащото време, през което зоната за готвене се нагрява.

Икономия на енергия

➤ Изключете котлона, ако не се използва.

➤ Използвайте съдове за готвене, чийто диаметър е толкова голям, колкото избраната зона за готвене, за да използвате енергията ефективно (вижте гл. „Технически данни“ на стр. 257).

➤ Винаги използвайте капак при готвене.

➤ Винаги използвайте възможно най-малките съдове за готвене.

➤ Намалете подаването на енергия по-рано.

➤ Изключете подаването на енергия преди края на времето за готвене.

Почистване и поддръжка



ВНИМАНИЕ! Опасност от повреда

- Не използвайте остри или твърди предмети за почистване, тъй като те може да повредят плота.
- Отстранете разлятата храна със стъклен сгъргалка, след като готварският плот се охлади.
- Използвайте само стандартни търговски почистващи препарати.
- Не използвайте водоструйка или парочистачка за почистване на готварския плот.



УКАЗАНИЕ

Плотът трябва да се проверява веднъж годишно от квалифициран служител.

➤ Почистете плота с мека, леко навлажнена кърпа.



Прочетете допълнителни инструкции за грижа за неръждаема стомана онлайн на documents.dometic.com/?object_id=69917

Отстраняване на неизправности

Описание	Възможна причина	Решение
Готварският плот не може да бъде включен.	Няма мощност.	<ul style="list-style-type: none"> ➤ Уверете се, че готварският плот е свързан към захранването. ➤ Уверете се, че готварският плот е включен. ➤ Проверете дали има прекъсване на захранването във вашия район. ➤ Свържете се с отдела за поддръжка на производителя (виж задната страница на това ръководство).
Сензорните бутони не реагират.	Сензорните бутони са заключени.	<ul style="list-style-type: none"> ➤ Отключете сензорните бутони, вижте гл. „Използване на котлоните“ на стр. 252.
Сензорните бутони не реагират правилно.	Работата е блокирана от мръсотия или вода.	<ul style="list-style-type: none"> ➤ Уверете се, че сензорните бутони са чисти и сухи. ➤ Уверете се, че сензорните бутони се управляват с чисти ръце. ➤ Уверете се, че сензорните бутони се управляват с върховете на пръстите, а не с ноктите.
Индикаторът за ниво на мощност показва $\underline{\quad}$ и $\underline{\quad}$ последователно.	Използват се съдове за готвене, които не са подходящи за индукционна печка.	<ul style="list-style-type: none"> ➤ Използвайте подходящи съдове за готвене.
	Съдовете за готвене са твърде малки.	
	Съдовете за готвене не са поставени правилно в зоната за готвене.	<ul style="list-style-type: none"> ➤ Поставете съдовете правилно.
	Само за CVI1525: Съдовете за готвене не са поставени във включената зона за готвене.	
Ниско бръмчене	Причинено от съдовете за готвене.	–
Шум от вентилатора	Вграденият охлаждащ вентилатор е включен, за да се предотврати прегряване на електрониката.	–
Съдовете за готвене не се нагриват.	Съдовете за готвене не са подходящи за индукционни печки и следователно готварският плот не може да долови наличието им.	<ul style="list-style-type: none"> ➤ Използвайте подходящи съдове за готвене, вижте гл. „Избор на подходящи съдове за готвене“ на стр. 251.
Плоът или зоната за готвене са се изключили.	Таймерът е бил активен.	<ul style="list-style-type: none"> ➤ Включете готварския плот.
	Температурата в зоната за готвене е твърде висока.	<ul style="list-style-type: none"> ➤ Оставете котлона да се охлади.

Кодове за грешки

Код за грешка	Възможни причини	Решение
F3	Неизправност на датчика за температура на зоната за готвене.	▶ Свържете се с отдела за поддръжка на производителя (виж задната страница на това ръководство).
F4		
F9	Отворена верига на датчика за температура (IGBT).	▶ Свържете се с отдела за поддръжка на производителя (виж задната страница на това ръководство).
FA		
E1	Входното напрежение е твърде високо ($\geq 270 \pm 10$ V).	▶ Свържете се с отдела за поддръжка на производителя (виж задната страница на това ръководство).
E2	Входното напрежение е твърде ниско ($\leq 180 \pm 10$ V).	▶ Свържете се с отдела за поддръжка на производителя (виж задната страница на това ръководство).
E3	Температурата в зоната за готвене е твърде висока.	Готварският плот се изключва автоматично. ▶ Оставете котлона да се охлади.
E5	Вентилаторът е блокиран. Изходът за въздух е блокиран.	▶ Свържете се с отдела за поддръжка на производителя (виж задната страница на това ръководство).
E5	Висока температура на датчика за температура (IGBT)	▶ Свържете се с отдела за поддръжка на производителя (виж задната страница на това ръководство).
d0	Неизправност на датчика за температура (NTC).	▶ Свържете се с отдела за поддръжка на производителя (виж задната страница на това ръководство).

Гаранция

Важи гаранционният срок, определен от закона. Ако продуктът е дефектен, моля свържете се с търговеца или с филиала на производителя във Вашата страна (виж dometic.com/dealer).

За обработката на гаранцията и ремонта, моля приложете следните документи, когато изпращате продукта:

- Копие от фактурата с дата на покупката
- Причина за претенцията или описание на дефекта

Отбележете, че саморъчен или непрофесионален ремонт може има последствия за безопасността и да анулира гаранцията.

Изхвърляне

Рециклиране на опаковъчните материали



- ▶ По възможност предайте опаковката за рециклиране.

Продукти за рециклиране с незаменяеми батерии, презареждаеми батерии или източници на светлина



▶ Ако продуктът съдържа незаменяеми батерии, презареждаеми батерии или източници на светлина, не е необходимо да ги отстранявате, преди да изхвърлите продукта.



▶ Ако искате окончателно да изхвърлите продукта, попитайте местния център за рециклиране или специализиран дилър за подробности как това да се извърши в съответствие с валидните предписания.

▶ Продуктът може да бъде изхвърлен безплатно.

Технически данни

	CVI1350	CVI1525
Напрежение/честота	220 – 240 V~, 50 Hz	
Мошност		
Зона на готвене 1	2000 W, BOOST 2300 W/Ø180	1000 W/Ø180
Зона на готвене 2	–	1300 W, BOOST 1700 W/Ø180
Пълна мощност	2300 W	2300 W
Размери (Д x Ш x В):	350 x 350 x 55 mm	525 x 350 x 55 mm
Диаметър на зоната за готвене	180 mm	
Инспекция/сертифициране		

Lugege see juhend tähelepanelikult läbi ja järgige kõiki selles esitatud juhi- seid, suuniseid ja hoiatusi, et tagada alati toote õigesti paigaldamine, kasu- tamine ning hooldamine. Juhend PEAB jääma selle toote juurde.

Toote kasutamise kinnitate, et olete kõik juhised, suunised ja hoiatused tähelepanelikult läbi lugunud ning mõistate ja nõustute järgima nendes sätestatud tingimusi. Nõustute kasutama seda toodet üksnes ettenähtud eesmärgil ja otstarbel ning kooskõlas tootejuhendis sätestatud juhiste, suu- niste ja hoiatustega, samuti kooskõlas kõigi kohaldatavate õigusaktide ja eeskirjadega. Siin sätestatud juhiste ja hoiatuste lugemise ja järgimise eira- mine võib põhjustada vigastusi teile ja kolmandatele isikutele, kahjustada teie toodet või läheduses asuvat muud vara. Toote tootejuhendit, sh juhi- seid, suuniseid ja hoiatusi ning nendega seotud dokumentatsiooni, või- dakse muuta ja uuendada. Värskeima tooteteabe leiäte veebisaidil documents.dometic.com.

Sisukord

Sümbolite selgitus	258
Ohutusjuhised	258
Tarnepakki	260
Sihtrühm	260
Kasutusotstarve	261
Tehniline kirjeldus	261
Paigaldamine	262
Käitamine	263
Energiasääst	266
Puhastamine ja hooldamine	266
Törkeotsing	266
Garantii	268
Kõrvaldamine	268
Tehnilised andmed	268

Sümbolite selgitus



HOIATUS!

Ohutusjuh: viitab ohtlikule olukorrale, mis eiramise korral võib lõppeda surma või raske vigastusega.



ETTEVAATUST!

Ohutusjuh: viitab ohtlikule olukorrale, mis eiramise korral võib lõppeda kerge või keskmise vigastusega.



TÄHELEPANU!

Viitab ohtlikule olukorrale, mis eiramise korral võib lõppeda varalise kahjuga.



MÄRKUS

Lisateave toote käitamiseks.



ETTEVAATUST! Kuum pind

Näitab, et tähistatud ese võib olla kuum ja selle puudutamisel peab olema ettevaat- liik.

Ohutusjuhised

Üldine ohutus



HOIATUS! Nende hoiatuste eiramine võib põhjustada raskeid vigastusi või surma

Elektrilöögi oht

- Seda toodet võivad remontida ainult spetsialistid. Valed remonditööd võivad tekitada suurt kahju.
- Lahutage seade elektrivõrgust enne seadmel mis tahes tööde või hoolduse tegemist.
- Ärge kasutage seadet, kui see on defektne.
- Lahutage seade toiteallikast, kui seadmel on tehnilisest defektist tingitud rike.
- Kui küpsetusseadme toitekaabel on katki, tuleb see lasta ohu vältimiseks välja vahetada tootjal, hooldustehnikul või sarnase kvalifikatsiooniga isikul.
- Ärge muutke seda seadet.
- Ärge eemaldage ega asendage ühtki selle toote komponenti.
- Kui seadme pind on pragunenud, lülitage seade elektrilöögiohu vältimiseks välja.

Tuleoht

- Lapsed alates 8. eluaastast ning piiratud füüsi- liste, sensoorsete või vaimsete võimetega või vajalike kogemuste ja teadmisteta isikud võivad seda seadet kasutada järelevalve all või pärast seda, kui neid on õpetatud seadet ohutult kasu- tama ja nad mõistavad seadme kasutamisega kaasnevaid ohte.
- Lapsi tuleb valvata, et oleks kindel, et nad sead- mega ei mängi.
- Ärge hoidke asju pliidiplaatidel.

- Hoidke tulekustuti või muu sobiv tulekustutusvahend käepärast. Veenduge, et pädevad isikud kontrolliks tulekustutit regulaarselt.
 - Ühendage seade elektriabeluga, millel on kaitselüüti, mis tagab toite täieliku lahutamise.
 - Ärge jätkke pliidiplaati järelevalveta, kui küpsenate rasva või õliga.
- Ärge** üritage tuld veega kustutada. Lülitage seade välja. Katke leek kaane või tulekustutustekiga.
- Pärast kasutamist lülitage pliidiplaat välja, ärge jääge lootma kaitsemehhanismile.

Põletusohu

- Seade ja selle juurdepääsetavad osad muutuvad kasutamisel kuumaks. Kütteelemente ei tohi puudutada.
- Hoidke käed, nägu ja juuksed põletitest eemal.
- Alla 8-aastased lapsed tuleb seadmest eemal hoida, kui neid pidevalt ei jälgita.
- Hoidke lapsed ja lemmikloomad kindlalt eemal.
- Põletuste ja muude vigastuste vältimiseks jälgige kogu seadme ümber toimuvat.
- Laske seadmel ümbritsevale temperatuurile jahutada, enne kui seda paljaste kätega puudutate.
- Kasutage ainult küpsetusseadme tootja konstateeritud, seadme tootja poolt kasutusjuhendis sobivatena nimetatud või seadme juurde kuuluvaid pliidiikaitsmeid.

Terviseohu

- Südamerütmurite või muude elektriliste implantaatidega (näiteks insuliinipumbad) inimesed peavad enne seadme kasutamist arsti või implantaadi tootjaga nõu pidama, et tagada elektromagnetvälja mõju puudumine implantaadile.



TÄHELEPANU! Kahjustuste oht

- Ärge kasutage seadet töö- ega hoiupinnana.
- Seade ei sobi kasutamiseks välise taimeri või eraldi kaugjuhtimissüsteemi kaudu.

Seadme ohutu paigaldamine



HOIATUS! Nende juhiste eiramine võib põhjustada raskeid vigastusi või surma.

Elektrilöögi oht

- Elektriühenduse võivad luua ainult volitatud töötajad.

- Seade tuleb paigaldada kasutusriigis kehtivate riiklike määrustega kooskõlas.
- Lülitage välja toiteallikas, millega soovite seadme ühendada.
- Ärge ühendage seadet toiteallikaga, kui seade või toitekaabel on nähtavalt kahjustatud.
- Paigaldage seade kuiva keskkonda.
- Ärge paigaldage seadet otse nõudepesumasina, sügavkülmutiku, pesumasina või kuivati kohale.
- Püsijuhtmestik peab vastavate eeskirjade järgi sisaldama järgmisi komponente. Kõikide pooluste lahkülüti, millel on kõigil poolustel vähemalt 3 mm ruumi; kui lekkevool võib ületada 10 mA, tuleb paigaldada jääkvooluseade (RCD), mille nimi-jääkvool ei ületa 30 mA; lahkülüti.
- Seadme jaoks on vajalik vähemalt 230 V / 10 A toide. Veenduge, et laagripiltsi 230 V vahelduvvooluvõrgu kaitse on suurem kui 10 A.
- Seadme jaoks on vajalik vähemalt 110 V / 10 A toide. Veenduge, et laagripiltsi 110 V vahelduvvooluvõrgu kaitse on suurem kui 10 A.

Tuleoht

- Veenduge, et läbi kapi pääseks seadme põhja alla piisavalt värsket õhku.
- Kui seade paigaldatakse sahtli või kapi kohale, paigaldage seadme põhja alla soojustõke.
- Veenduge, et seadet ümbritsevad seinapinnad oleksid kuumuskindlad ja hõlpsalt puhastatavad.



TÄHELEPANU! Kahjustuste oht

- Paigaldamisel ärge avaldage seadme pealmisele ja alumisele osale jõudu.
- Veenduge, et tööpiind oleks ristkülikukujuline ja horisontaalne ning et ümbritsevad konstruktsioonid ei rikuku ruuminõuet.
- Veenduge, et tööpiind oleks kuumuskindlast materjalist.
- Kui seade paigaldatakse ahju kohale, veenduge, et ahjul oleks integreeritud jahutusventilaator.

Seadme ohutu käitamine



HOIATUS! Nende juhiste eiramine võib põhjustada kergeid või keskmise raskusega vigastusi.

Elektrilöögi oht

- Ärge seadet kasutage, kui see on kahjustatud või ei tööta korralikult.

- Ärge pange seadme lähedale kemikaale, tuleohtlikke materjale ega aerosoole.

Tuleoht

- Rasva või õliga küpsetamisel seadme järelevalveta jätmine võib olla ohtlik ja põhjustada tulekahju.

Terviseoht

- Kasutage seadet ainult hästi ventileeritavas ruumis.



ETTEVAATUST! Nende juhiste eiramine võib põhjustada raskeid vigastusi või surma.

Kuum pind

- Laske seadmel maha jahtuda, enne kui seda paljaste kätega puudutate.

Tuleoht

- Toiduvalmistamise ajal ei tohi jätta pliiti järelevalveta. Ka lühikest aega kestval küpsetamisel peab olema pidev järelevalve.
- Ärge pange toote peale või vastu seda midagi muud peale pottide ja pannide.
- Ärge pange seadme kohale anumaid ega muud sellesarnast.
- Hoidke tuleohtlikud esemed seadmest eemal.
- Kasutage kööginõude käsitsemiseks ainult kuivi pajalappe.
- Enne kööginõude eemaldamist lülitage seade välja.

Põletusoht

- Ärge liigutage töötavat seadet.
- Ärge kandke seadme kasutamise ajal metallist esemeid.
- Kasutage kuumade komponentide käsitsemisel kaitsekindaid.
- Juurdepääsetavad osad võivad olla väga kuumad. Hoidke väikesed lapsed eemal.
- Alkoholi või retsepti- või muude ravimite kasutamine võib halvendada teie võimet toodet õigesti kokku panna või turvaliselt kasutada.
- Kuumale plaadile ei tohi panne metallist esemeid, nagu noad, kahvlid, lusikad ja kaaned, kuna need võivad kuumeneda.

Terviseoht

- Ärge kasutage seadet ruumi kütmiseks.
- Toodet tohib kasutada ainult täiskasvanu järelevalve all.
- Lapsed ei tohi seadet ilma järelevalveta puhastada ega hooldada.



TÄHELEPANU! Kahjustuste oht

- Ärge kasutage seadme puhastamiseks tugeva toimega abrasiivseid puhastusvahendeid või teravaid metallkaabitsaid, kuna need võivad tekitada pinnale kriimud, mis võivad põhjustada klaasi purunemise.
- Ärge kasutage aurupuhastit.

Tarnepak

Komponent	Total
Pliit	1
Kinnituskomplekt	1
Paigaldus- ja kasutusjuhend	1



MÄRKUS

Kinnituskomplekt on saadaval ka varuosana.

Varuosade tellimine

1. Vaadake tootenumbrit (PNC) või osa numbrit (SKU) andmeplaadilt.
2. Tellimiseks võtke ühendust ettevõtte Dometic lähima hoolduspartneri või edasimüüjaga.

Sihtrühm



Elektrilise paigaldusega peab tegelema ning seadme peab seadistama kvalifitseeritud elektrik, kes on tõestanud oma oskusi ja teadmisi sõidukite ülesehituse ja töö ning paigaldamise osas ja kes tunneb seadme paigaldus- ja/või kasutusriigis kehtivaid määrusi ning kes on läbinud ohutusalase koolituse, et tuvastada ja vältida vastavaid ohtusid.

Kõiki muid toiminguid tohivad teha ka kasutajad, kes ei ole spetsialistid.

Kasutusotstarve

Pliit sobib toidu valmistamiseks ja soojendamiseks. Pliit on ette nähtud kasutamiseks:

- vabaajasõidukites;
- paatides ja muudes veesõidukites: olmeruumides;

Pliit **ei** sobi:

- kasutamiseks sõidu ajal;
- kasutamiseks ruumi kütteseadmena.
- kasutamiseks välise taimeri või eraldi kaugjuhtimispuldiga;
- paatides ja muudes veesõidukites: paigaldamiseks ja kasutamiseks avatud tekil.

See toode sobib kasutamiseks üksnes ettenähtud otstarbel ja käesolevas kasutusjuhendis toodud valdkonnas.

Käesolev juhend sisaldab teavet, mis on vajalik toote korrektseks paigaldamiseks ja/või kasutamiseks. Halva paigalduse ja/või valesti kasutamise või hooldamise korral halvenevad tööomadused ja võib tekkida rike.

Tootja ei võta vastutust mis tahes kahju või tootekahjustuse eest, mis on tingitud mõnest järgmisest asjaolust:

- valesti kokkupanek või ühendamine, sh liigpinge;
- valesti hooldamine või tootja poolt ette nähtud originaalvaruosadest erinevate varuosade kasutamine;
- tootel ilma tootja selge loata tehtud muudatused;
- kasutamine otstarbel, mida ei ole kasutusjuhendis kirjeldatud.

Dometic jätab endale õiguse muuta toote välimust ja tehnilisi näitajaid.

Tehniline kirjeldus

Nõus olevat toitu soojendatakse elektromagnetvibratsiooniga.

Pliidil on lukk laste kaitsmiseks võimaliku ohu ja vigastuste eest. Pliidil on taimer, kaitse liiga kõrge temperatuuri eest, kaitse ebasobiva eseme eest ja automaatse väljalülitumise taimer.

Pliit on saadaval eri versioonidena.

- **CVI1350:** ühe induktioonialaga pliit.
- **CVI1525:** kahe induktioonialaga pliit.

Pliidil on 9 eri temperatuuriseadet.

	CVI1350								
Võimsusaste	1	2	3	4	5	6	7	8	9
Keskmine võimsus	120 W	200 W	500 W	800 W	1000 W	1200 W	1700 W	1800 W	2000 W

	CVI1525								
Võimsusaste	1	2	3	4	5	6	7	8	9
Keskmine võimsus (vasak ala)	100 W	200 W	300 W	400 W	500 W	600 W	700 W	800 W	1000 W
Keskmine võimsus (parem ala)	100 W	200 W	300 W	400 W	500 W	1000 W	1100 W	1200 W	1300 W



MÄRKUS

- Võimsus võib erineda.
- Võimenduse režiimil tarbib seade rohkem võimsust (vt peatükk „Tehnilised andmed“ leheküljel 268).

Käivituskell

Taimeri abil saab küpsetusala määratud aja möödumisel automaatselt välja lülitada. Taimeri saab seada vahemikus 0 kuni 99 minutit.

Kaitse liiga kõrge temperatuuri eest

Temperatuuriandur jälgib pliidi sisetemperatuuri. Pliit lülitub välja, kui temperatuuriandur tuvastab liiga kõrge temperatuuri.

Kaitse ebasobiva eseme eest

Kui nõu ei ole sobiva suurusega, pliidile jäetakse mitteragnetiline või väike ese, lülitub pliit 1 minuti möödumisel automaatselt ooteseisundisse. Seejärel jahutab pliidi ventilaator pliiti 1 minuti vältel.

Automaatse väljalülitumise taimer

Automaatse väljalülitumise taimer on ohutusfunktsioon. See funktsioon lülitab pliidi teatud aja möödumisel automaatselt välja. Eri võimsusastmete automaatse väljalülitamise ajad on kirjas allolevas tabelis.

Võimsusaste	1	2	3	4	5	6	7	8	9
Väljalülitamine (h)	8	8	8	4	4	4	2	2	2

Pliidi konstruktsioon (joonis 1, lehekülj 3)

Nr	Tähistus
1	Juhtpaneel
2	Ventilatsioon
3	Küpsetusala
4	Klaasplaat
5	Toitekaabel

Juhtpaneel (joonis 2, lehekülj 3)

Puutenuppude vajutamisel kõlab piiks.

Nr	Tähistus
1	Sisse-/väljalülitamise nupp
2	Võimsusastme näidik
3	Kuumusastmete nupud
4	Ajanäidik
5	Nupp BOOST
6	Taimeri sümbol

Nr	Tähistus
7	Lukustusnupp
8	Küpsetusala valikunupud

Paigaldamine



HOIATUS! Elektrilöögi oht

- Veenduge, et pinge vastaks andmeplaadil esitatud väärtusele.
- Veenduge, et toitekaabli osad taluvad andmesildile märgitud koormust.
- Vaadake andmeid peatükk „Tehnilised andmed“ leheküljel 268.
- Toitekaabel ei tohi kuumade osadega kokku puutuda ja tuleb paigutada nii, et selle temperatuur ei ületaks 75 °C.



HOIATUS! Tuleoht

- Pliidi ja selle kohal oleva seadme ohutu vahemaa on vähemalt 500 mm (joonis 3, lehekülj 3).
- Veenduge, et pliidi ümbruses oleks hea ventilatsioon ning õhu sisselask-eava ja väljalaskeava ei oleks blokeeritud (joonis 3, lehekülj 3).



HOIATUS! Kahjustuste oht

Kasutage kuumuskindlast materjalist töö-pinda.



MÄRKUS

Veenduge, et toitekaablile ei pääseks pärast paigaldamist kapi uste või sahtlite kaudu juurde.

1. Veenduge, et vahemikud vastaksid andmetele, mis on esitatud jaotises joonis 3, lehekülj 3.
2. Lõigake tööpinna auk, vt joonis 4, lehekülj 4. Tööpinna paksus peab olema 10–40 mm.
3. Kinnitage kronsteinid tööpinna, vt joonis 5, lehekülj 4.
4. Kinnitage vahedetail pliidile, vt joonis 6, lehekülj 4.
5. Kinnitage pliit kronsteinide külge, vt joonis 7, lehekülj 5.

6. Ühendage toitekaabel, vt joonis **8**, lehekülj 5.

Käitamine



HOIATUS! Kahjustuste oht

- Ärge kööginõusid pliidil libistage.
- Kui soovite kööginõu plaadilt eemaldada, tõstke see üles.



ETTEVAATUST!

Kontrollige, kas laeva elektrivõrgu pinge ja sagedus vastavad seadmele märgitule.

Järgige järgmiseid nõuandeid ja soovitusi.

- Kui seadet kasutatakse inverteri toitel, peaks inverteri minimaalne väljundvõimsus olema 2300 W ja see peaks olema ühendatud akuhaldussüsteemiga liitiumakuga, mis suudab raken-dada vajalikku koormust.
- Kui te kasutate inverterit, mille väljundvõimsus on alla 2000 W, peaks kasutama korraga ainult ühte induktioonala.
- Ainult CVI1525: mõlemat induktioonala saab kasutada elektrivõrgutoitel. Vabaajasõidukite rannikutoide on maksimaalselt 15 A. Mitme vahelduvvooluseadme, nt kliimaseade, veesoo-jendussüsteemid või kuumaõhufritüürid, kor-raga kasutamine võib vabaajasõiduki sisendi üle koormata. Sellisel juhul vähendage koormust ja vajaduse korral lähtestage rikkevoolu kaitselüliti.
- Nupud reageerivad puudutamisele. Ärge aval-dage nuppudele survet.
- Kasutage sõrmeotsa, mitte küünt.
- Nuppude toimimiseks veenduge, et need olek-sid alati puhtad ja kuivad.

Õigete kööginõude valimine



HOIATUS! Terviseoht

Ärge kuumutage tühje potte ja panne ning ärge kasutage õhukese põhjaga kööginõusid. Kööginõu võib väga kiiresti kuumeneda. Kööginõu põhi võib hakata sulama ja kahjustada klaasplaati.



TÄHELEPANU! Kahjustuste oht

Ärge kasutage sakiliste äärte ega kumera põhjaga kööginõusid.



MÄRKUS

- Kasutage ainult induktioonpliidile sobiva põhjaga kööginõusid.
- Ärge kasutage klaasist, puidust, portselanist, keraamikast ja savist ning puh-tast roostevabast terasest, alumiiniumist või vasest kööginõusid, millel ei ole magnetilist põhja.

- ▶ Katsetage magnetiga, kas kööginõu sobib pliidil kasutamiseks, selleks liigutage magnetit köögi-nõu põhjale lähemale.
- ✓ Kööginõu sobib pliidil kasutamiseks, kui magnet tõmbub kööginõu külge.
- ▶ Kasutage kööginõusid, mille põhja läbimõõt on vähemalt 140 mm.

Kuumuse seaded

Alljärgnevad seaded on vaid suuniseks. Täpne seade oleneb kööginõust ja valmistatava toidu kogusest.

Kuumu-saste	Sobivus
1 – 2	väikese toidukoguse soojendamine kergesti kõrbevate toiduainete sulata-mine Ainult CVI1350: aeglane keetmine aeglane soojendamine
3 – 4	Ainult CVI1350: ülessoojendamine kiire keetmine riisi keetmine Ainult CVI1525: aeglane keetmine
5 – 6	pannkookide praadimine Ainult CVI1525: aeglane soojendamine ülessoojendamine

Kuumu- saste	Sobivus
7–8	pruunistamine pasta keetmine Ainult CVI1525: kiire keetmine riisi keetmine
9	vokkimine kõrvetamine vee keetmine

Pliidi kasutamine

Ainult CVI1350

1. Puudutage nuppu .

✓ Näidikutel kuvatakse - või -- .

✓ Ooteseisund on aktiveeritud.

2. Puudutage nuppu .

✓ Võimsusastme näidik kuvab näitu .

3. Pange sobiv kööginõu kasutatavale küpsetus-
alale. Vt peatükk „Õigete kööginõude vali-
mine“ leheküljel 263.

✓ Kui võimsusastme näidik kuvab näitu , lülitub
näidik 2 minuti pärast välja. Vt peatükk „Tõrkeot-
sing“ leheküljel 266.

4. Määrake küpsetusala võimsusaste nuppudega
— ja .

✓ Pliit lülitub 1 minuti pärast välja, kui võimsusastet
ei ole määratud.

Ainult CVI1525

1. Puudutage nuppu .

✓ Näidikutel kuvatakse - või -- .

✓ Ooteseisund on aktiveeritud.

2. Pange sobiv kööginõu kasutatavale küpsetus-
alale. Vt peatükk „Õigete kööginõude vali-
mine“ leheküljel 263.

3. Puudutage kasutatava küpsetusala nuppu .

✓ Võimsusastme näidik kuvab näitu .

✓ Kui võimsusastme näidik kuvab näitu , lülitub
näidik 2 minuti pärast välja. Vt peatükk „Tõrkeot-
sing“ leheküljel 266.

4. Määrake küpsetusala võimsusaste nuppudega
— ja .

✓ Pliit lülitub 1 minuti pärast välja, kui võimsusastet
ei ole määratud.

Pliidi väljalülitamine

Ainult CVI1350

1. Lülitage küpsetusala välja, puudutades nuppu
—, kuni ajanäidik kuvab näitu .

✓ H on näidikul, kuni küpsetusala on kuum.

2. Pliidi väljalülitamiseks puudutage nuppu .

Ainult CVI1525

1. Puudutage väljalülitatava küpsetusala nuppu
.

2. Lülitage küpsetusala välja, puudutades nuppu
—, kuni ajanäidik kuvab näitu .

✓ H on näidikul, kuni küpsetusala on kuum.



3. Korra te toimingut teisel küpsetusalal, kui see
on sisse lülitatud.

4. Pliidi väljalülitamiseks puudutage nuppu .

Luku kasutamine

► Näidiku lukustamiseks puudutage nuppu .

✓ Ajanäidik kuvab näitu .

✓ Kõik puutenupud peale nuppude  ja  on
inaktiivsed.

► Näidikuluku avamiseks puudutage ja hoidke
nuppu  mõni sekund.

Võimenduse funktsiooni kasutamine

Kui võimenduse funktsioon on aktiveeritud, kuu-
mutatakse küpsetusala max 5 minutit kõrgemal
võimsusastmel.

Ainult CVI1525: võimenduse funktsiooni saab
kasutada ainult **õigel** küpsetusalal.

Ainult CVI1350

1. Veenduge, et küpsetusala on seatud max tem-
peratuurile.

✓ Kui küpsetusala ei ole max võimsusastmel, siis
võimsusastme näidik vilgub.

2. Puudutage nuppu — või .

3. Puudutage nuppu **B** .

- ✓ Võimsusastme näidik kuvab näitu P .
- ✓ Võimsusastme näidik naaseb 5 minuti pärast näidule 9 .

Võimsuse funktsiooni inaktiveerimiseks tehke järgmist.

1. Puudutage nuppu — või + .

2. Puudutage nuppu B .

- ✓ Küpsetusala naaseb võimsusastmele, mis oli määratud enne võimenduse funktsiooni aktiveerimist.

Ainult CVI1525

1. Veenduge, et võimenduse funktsiooniga kasutatav küpsetusala oleks seatud max temperatuurile.

- ✓ Kui küpsetusala ei ole max võimsusastmel, siis võimsusastme näidikud vilguvad vaheldumisi.

2. Puudutage nuppu  **parempoolsel** küpsetusosal.

- ✓ Valitud nupu  võimsusastme näidik vilgub.

3. Puudutage nuppu B .

- ✓ Valitud küpsetusala võimsusastme näidik kuvab näitu P .

- ✓ Valitud küpsetusala võimsusastme näidik naaseb 5 minuti pärast näidule 9 .

Võimsuse funktsiooni inaktiveerimiseks tehke järgmist.

1. Puudutage selle küpsetusala nuppu , kus soovite võimenduse funktsiooni aktiveerida.

2. Puudutage nuppu B .

- ✓ Küpsetusala naaseb võimsusastmele, mis oli määratud enne võimenduse funktsiooni aktiveerimist.

Taimeri kasutamine

Ainult CVI1350

1. Veenduge, et pliit on sisse lülitatud.

2. Puudutage nuppu .

- ✓ Taimeri näidik kuvab 30 minutit.

3. Määrake aeg nuppudega — ja + .

- Puudutage nuppu — või + üks kord, et lühendada või pikendada aega 1 minuti võrra.

- Puudutage ja hoidke nuppu — või +, et lühendada või pikendada aega 10 minuti võrra.

- ✓ Kui määratav aeg ületab 99 minutit, naaseb taimer automaatselt 0 minuti näidule.

- ✓ Aega hakatakse pöördloendada.

- ✓ Ajanäidik kuvab järelejäänud aega.

- ✓ Taimeri näidik vilgub 5 sekundit.

- ✓ Kui määratud aeg on läbi, kuvab ajanäidik näitu -- .

- ✓ Võimsusastme näidik kuvab näitu H , kuni küpsetusala temperatuur on alla 60 °C.

4. Küpsetusala väljalülitamiseks seadke taimer väärtusele 00 .

Ainult CVI1525

1. Veenduge, et pliit on sisse lülitatud.

2. Puudutage nuppu , millele soovite taimeri seada.

3. Puudutage nuppu .

- ✓ Ajanäidik kuvab 30 minutit.

- ✓ Võimsusastme näidiku kõrval olev punkt süttib, andes ala valimisest märku.

4. Määrake aeg nuppudega — ja + .

- Puudutage nuppu — või + üks kord, et lühendada või pikendada aega 1 minuti võrra.

- Puudutage ja hoidke nuppu — või +, et lühendada või pikendada aega 10 minuti võrra.

- ✓ Kui määratav aeg ületab 99 minutit, naaseb taimer automaatselt 0 minuti näidule.

- ✓ Aega hakatakse pöördloendada.

- ✓ Ajanäidik kuvab järelejäänud aega.

- ✓ Taimeri näidik vilgub 5 sekundit.

- ✓ Kui määratud aeg on läbi, kuvab ajanäidik näitu -- .

- ✓ Võimsusastme näidik kuvab näitu H , kuni küpsetusala temperatuur on alla 60 °C.

5. Küpsetusala väljalülitamiseks seadke taimer väärtusele 00 .

Rohkem kui ühe küpsetusala väljalülitamise aja määramiseks tehke järgmist.

1. Seadke taimer mõlemal küpsetusalal.

- ✓ Taimer kuvab lühimat määratud aega.
- ✓ Võimsuse näidiku kõrval süttib punkt, mis näitab, et taimeri näidik kuvab selle küpsetusala aega.
- ✓ Kui taimeri aeg on läbi, lülitub vastav küpsetusala automaatselt välja ning kuvab näitu H , kuni küpsetusala temperatuur on alla 60 °C.

2. Teise küpsetusala jaoks määratud aja vaatamiseks puudutage selle küpsetusala nuppu , mille aega soovite vaadata.

- ✓ Taimer kuvab järelejäänud aega, mille vältel küpsetusala kuumutatakse.

Energiasääst

- ▶ Lülitage pliit välja, kui te seda ei kasuta.
- ▶ Energiatõhusaks kasutamiseks valige kööginõud, mille põhja läbimõõt vastab valitud küpsetusala omale (vt peatükk „Tehnilised andmed“ leheküljel 268).
- ▶ Kasutage toiduvalmistamise ajal alati kaant.

Tõrkeotsing

Tähistus	Võimalik põhjus	Lahendus
Pliiti ei saa sisse lülitada.	Toide puudub.	<ul style="list-style-type: none">▶ Veenduge, et pliit on toiteallikaga ühendatud.▶ Veenduge, et pliit on sisse lülitatud.▶ Kontrollige, kas teie piirkonnas on elektrikatkestus.▶ Võtke ühendust tootja klienditeoga (vt selle juhendi tagakülge).
Puutenupud ei reageeri.	Puutenupud on lukus.	<ul style="list-style-type: none">▶ Avage puutenuppude lukustus, vt peatükk „Pliidi kasutamine“ leheküljel 264.
Puutenupud ei reageeri õigesti.	Toimimist takistab mustus või vesi.	<ul style="list-style-type: none">▶ Veenduge, et puutenupud oleksid puhtad ja kuivad.▶ Veenduge, et puudutate puutenuppe puhaste kätega.▶ Veenduge, et puudutate puutenuppe sõrmetste, mitte küüntega.

- ▶ Alati kasutage toiduvalmistamiseks võimalikult väikest kööginõud.
- ▶ Vähendage võimsust varakult.
- ▶ Lülitage toide enne toidu valmistamise lõppu välja.

Puhastamine ja hooldamine



TÄHELEPANU! Kahjustuste oht

- Ärge kasutage teravaid ega kõvu esemeid, kuna need võivad pliiti kahjustada.
- Eemaldage maha läinud toit klaasikaubitsaga, kui pliit on jahtunud.
- Kasutage ainult tavalisi kaubanduses saadaolevaid puhastusvahendeid.
- Ärge kasutage pliidi puhastamiseks kõrgsurve- või aurupesurit.



MÄRKUS

Pliiti peab laskma spetsialistil kord aastas kontrollida.

- ▶ Puhastage pliiti pehme niiske lapiga.



Roostevaba terase täpsemad hool-
dusjuhised leiате aadressil
[documents.dometic.com/
?object_id=69917](https://documents.dometic.com/?object_id=69917)

Tähistus	Võimalik põhjus	Lahendus
Võimsusastme näidik kuvab vaheldumisi näite ┐ ja _ .	Kasutatav kööginõu ei sobi indukt-sioonpliidile. Nõu on liiga väike. Nõu ei ole täpselt küpsetusosal.	➤ Kasutage sobivat kööginõud. ➤ Paigutage nõu õigesti.
Vaikne pirin	Seda põhjustab nõu.	-
Ventilaatori müra	Integreeritud jahutusventilaator lüli-tus elektroonika ülekuumenemise vältimiseks sisse.	-
Kööginõu ei kuumene.	Kööginõu ei sobi induktsoonpliil kasutamiseks, seega ei suuda pliit seda tuvastada.	➤ Kasutage sobivat kööginõud, vt peatükk „Õigete kööginõude valimine“ leheküljel 263.
Pliit või küpsetusala on välja lülitunud.	Taimer oli aktiivne. Küpsetusala temperatuur on liiga kõrge.	➤ Lülitage pliit sisse. ➤ Laske pliidil maha jahtuda.

Veakoodid

Veakood	Võimalikud põhjused	Lahendus
F3 F4	Küpsetusala temperatuurianduri rike.	➤ Võtke ühendust tootja klienditoega (vt selle juhendi tagakülge).
F9 FA	Temperatuuriandur (IGBT), avatud ahel.	➤ Võtke ühendust tootja klienditoega (vt selle juhendi tagakülge).
E1	Sisendpinge on liiga kõrge ($\geq 270 \pm 10$ V).	➤ Võtke ühendust tootja klienditoega (vt selle juhendi tagakülge).
E2	Sisendpinge on liiga madal ($\leq 180 \pm 10$ V).	➤ Võtke ühendust tootja klienditoega (vt selle juhendi tagakülge).
E3	Küpsetusala temperatuur on liiga kõrge.	Pliit lülitub automaatselt välja. ➤ Laske pliidil maha jahtuda.
E5	Ventilaator on blokeerunud. Õhu väljalaskeava on blokeeritud.	➤ Võtke ühendust tootja klienditoega (vt selle juhendi tagakülge).
E5	Temperatuurianduri (IGBT) temperatuur on kõrge	➤ Võtke ühendust tootja klienditoega (vt selle juhendi tagakülge).
d0	Temperatuurianduri (NTC) rike.	➤ Võtke ühendust tootja klienditoega (vt selle juhendi tagakülge).

Garantii

Kehtib seadusega ettenähtud garantii. Kui toode on defektne, võtke ühendust edasimüüjaga või tootja kohaliku filiaaliga (vaadake dometic.com/dealer).

Remondi- ja garantiitööde tegemiseks lisage alljärgnevad dokumendid, kui toote meile saadate:

- Ostukuupäevaga arve koopia
- Kaebuse põhjus või vea kirjeldus

Pange tähele, et kui parandate ise või lasete mitte-kutselisel parandajal seda teha, võib see ohutust mõjutada ja garantii kehtetuks muuta.

Tehnilised andmed

	CVI1350	CVI1525
Pinge/sagedus	220 – 240 V~, 50 Hz	
Võimsus Küpsetusala 1 Küpsetusala 2	2000 W, võimendus 2300 W / Ø180 –	1000 W / Ø180 1300 W, võimendus 1700 W / Ø180
Koguvõimsus	2300 W	2300 W
Mõõtmed (P x L x K)	350 x 350 x 55 mm	525 x 350 x 55 mm
Küpsetusala läbimõõt	180 mm	
Ülevaatus/sertifikaat		

Kõrvaldamine

Pakkematerjali ringlussevõtt



- ▶ Kui võimalik, pange pakkematerjal vastavasse ringlussevõetava prügi kasti.

Integreeritud akude, tavaliste akude ja valgusallikatega toodete ringlussevõtt



- ▶ Kui toode sisaldab integreeritud akusid, tavalisi akusid või valgusallikaid, siis neid ei pea enne jäätmekäitlusse andmist eemaldama.



- ▶ Kui soovite toote utiliseerida, küsige oma kohalikust jäätmekäitlusettevõttest või spetsialistilt üksikasjaliku, kuidas seda kehivate jäätmekäitluseeskirjade järgi teha.
- ▶ Toote saab jäätmekäitlusse anda tasuta.

Παρακαλούμε να διαβάσετε προσεκτικά το παρόν έγγραφο και να ακολουθήσετε όλες τις οδηγίες, τους κανονισμούς και τις προειδοποιήσεις που περιλαμβάνονται στο εγχειρίδιο αυτού του προϊόντος, έτσι ώστε να διασφαλίζεται πάντοτε η σωστή εγκατάσταση, χρήση και συντήρηση του προϊόντος. Αυτές οι οδηγίες ΠΡΕΠΕΙ πάντοτε να συνοδεύουν το προϊόν.

Με τη χρήση του προϊόντος επιβεβαιώνετε δια του παρόντος ότι έχετε διαβάσει προσεκτικά όλες τις οδηγίες, τους κανονισμούς και τις προειδοποιήσεις καθώς και ότι έχετε κατανοήσει και αποδέχεστε να τηρήσετε τους όρους και τις προϋποθέσεις που ορίζονται στο παρόν έγγραφο. Συμφωνείτε να χρησιμοποιείτε αυτό το προϊόν μόνο για τον προβλεπόμενο σκοπό και την προβλεπόμενη χρήση, πάντοτε σύμφωνα με τις οδηγίες, τους κανονισμούς και τις προειδοποιήσεις που ορίζονται στο παρόν εγχειρίδιο προϊόντος καθώς και σύμφωνα με όλους τους ισχύοντες νόμους και κανονισμούς. Σε περίπτωση μη ανάγνωσης και τήρησης των οδηγιών και των προειδοποιήσεων που ορίζονται στο παρόν έγγραφο, ενδέχεται να προκληθούν τραυματισμοί σε εσάς τον ίδιο και σε τρίτους, ζημιά στο προϊόν σας ή υλικές ζημιές σε άλλες ιδιοκτησίες στο άμεσο περιβάλλον. Αυτό το εγχειρίδιο προϊόντος, συμπεριλαμβανομένων των οδηγιών, των κανονισμών, των προειδοποιήσεων και των σχετικών εγγράφων, ενδέχεται να υποβληθεί σε τροποποιήσεις και ενημερώσεις. Για τις ενημερωμένες πληροφορίες προϊόντος, επισκεφθείτε την ηλεκτρονική διεύθυνση documents.domestic.com.

Περιεχόμενα

Επεξήγηση των συμβόλων	269
Υποδείξεις ασφαλείας	269
Περιεχόμενα συσκευασίας	272
Ομάδα στόχος	273
Προβλεπόμενη χρήση	273
Τεχνική περιγραφή	273
Εγκατάσταση	275
Λειτουργία	275
Εξοικονόμηση ενέργειας	280
Καθαρισμός και συντήρηση	280
Αντιμετώπιση βλαβών	280
Εγγύηση	282
Απόρριψη	282
Τεχνικά χαρακτηριστικά	283

Επεξήγηση των συμβόλων



ΠΡΟΕΙΔΟΠΟΙΗΣΗ!

Οδηγία ασφαλείας: Καταδεικνύει μια επικίνδυνη κατάσταση, η οποία εάν δεν αποτραπεί, μπορεί να προκληθεί θανατηφόρο ατύχημα ή σοβαρός τραυματισμός.



ΠΡΟΦΥΛΑΞΗ!

Οδηγία ασφαλείας: Καταδεικνύει μια επικίνδυνη κατάσταση, η οποία εάν δεν αποτραπεί, μπορεί να προκληθεί μικρής ή μέτριας σοβαρότητας τραυματισμός.



ΠΡΟΣΟΧΗ!

Καταδεικνύει μια κατάσταση, η οποία εάν δεν αποτραπεί, μπορεί να προκληθούν υλικές ζημιές.



ΥΠΟΔΕΙΞΗ

Συμπληρωματικά στοιχεία για τον χειρισμό του προϊόντος.



ΠΡΟΦΥΛΑΞΗ! Θερμή επιφάνεια

Καταδεικνύει ότι το προϊόν που αγοράσατε ενδέχεται να φτάσει σε υψηλές θερμοκρασίες και δεν επιτρέπεται να το αγγίζετε χωρίς την απαιτούμενη προσοχή.

Υποδείξεις ασφαλείας

Βασική ασφάλεια



ΠΡΟΕΙΔΟΠΟΙΗΣΗ! Η μη τήρηση αυτών των προειδοποιήσεων ενδέχεται να έχει ως αποτέλεσμα την πρόκληση θανάτου ή σοβαρού τραυματισμού

Κίνδυνος ηλεκτροπληξίας

- Η επισκευή αυτού του προϊόντος επιτρέπεται να πραγματοποιείται μόνο από εξειδικευμένο τεχνικό προσωπικό. Σε περίπτωση μη ενδεδειγμένων επισκευών, ενδέχεται να προκληθούν σοβαροί κίνδυνοι.

- Αποσυνδέστε τη συσκευή από την τροφοδοσία ρεύματος ηλεκτρικού δικτύου, πριν από την πραγματοποίηση οποιασδήποτε εργασίας ή συντήρησης στη συσκευή.
- Μη χρησιμοποιείτε τη συσκευή, εάν είναι ελαττωματική.
- Αποσυνδέστε τη συσκευή από την τροφοδοσία ηλεκτρικού ρεύματος, εάν παρουσιαστεί δυσλειτουργία λόγω τεχνικού ελαττώματος.
- Εάν προκληθεί ζημιά στο καλώδιο τροφοδοσίας αυτής της συσκευής μαγειρέματος, το καλώδιο πρέπει να αντικατασταθεί από τον κατασκευαστή, έναν τεχνικό του τμήματος εξυπηρέτησης πελατών ή έναν άλλο τεχνικό με παρόμοια εξειδίκευση, για να αποφευχθούν τυχόν κίνδυνοι ασφαλείας.
- Μην τροποποιείτε αυτό το προϊόν.
- Μην αφαιρέσετε ή αντικαταστήσετε επιμέρους εξαρτήματα αυτού του προϊόντος.
- Εάν η επιφάνεια παρουσιάζει ρωγμή, απενεργοποιήστε τη συσκευή, για να αποφευχθεί η πιθανότητα ηλεκτροπληξίας.

Κίνδυνος πυρκαγιάς

- Αυτή η συσκευή μπορεί να χρησιμοποιηθεί από παιδιά ηλικίας 8 ετών και επάνω καθώς και άτομα με μειωμένες φυσικές, αισθητηριακές ή πνευματικές ικανότητες ή με έλλειψη εμπειρίας και γνώσεων, εάν επιτηρούνται ή τους έχουν δοθεί οδηγίες σχετικά με τη χρήση της συσκευής με ασφαλή τρόπο και κατανοούν τους σχετικούς κινδύνους.
- Τα παιδιά πρέπει να επιτηρούνται, για να διασφαλίζεται ότι δεν παίζουν με τη συσκευή.
- Μην αποθηκεύετε αντικείμενα επάνω στις επιφάνειες μαγειρέματος.
- Διατηρήστε σε ετοιμότητα έναν πυροσβεστήρα ή άλλα κατάλληλα μέσα πυρόσβεσης. Βεβαιωθείτε ότι ο πυροσβεστήρας ελέγχεται από εξειδικευμένο προσωπικό ανά τακτά χρονικά διαστήματα.
- Συνδέστε τη συσκευή σε ένα κύκλωμα που διαθέτει διακόπτη κυκλώματος, ο οποίος διασφαλίζει την πλήρη αποσύνδεση από την τροφοδοσία ηλεκτρικού ρεύματος.

- Μη μαγειρεύετε χωρίς επιτήρηση, με λίπος ή λάδι στην εστία.
Μην προσπαθείτε να σβήσετε μια φωτιά με νερό. Απενεργοποιήστε τη συσκευή. Καλύψτε τη φλόγα με ένα καπάκι ή μια πυρίμαχη κουβέρτα.
- Μετά από τη χρήση, απενεργοποιήστε την εστία και μη βασίζεστε στον μηχανισμό προστασίας.

Κίνδυνος εγκαύματος

- Η θερμοκρασία της συσκευής και των προσβάσιμων εξαρτημάτων της αυξάνεται πολύ κατά τη χρήση. Απαιτείται η ανάλογη προσοχή, για να μην ακουμπήσετε θερμαντικά στοιχεία.
- Διατηρήστε τα χέρια, το πρόσωπο και τα μαλλιά σας μακριά από τους καυστήρες.
- Τα παιδιά με ηλικία μικρότερη των 8 ετών δεν επιτρέπεται να πλησιάζουν τη συσκευή, εκτός εάν επιτηρούνται διαρκώς
- Κρατήστε τα παιδιά και τα κατοικίδια σε ασφαλή απόσταση από τη συσκευή.
- Παρακολουθήστε όλες τις δραστηριότητες γύρω από τη συσκευή, για να αποφύγετε την πρόκληση εγκαυμάτων ή άλλων τραυματισμών.
- Αφήστε τη συσκευή να κρυώσει σε θερμοκρασία περιβάλλοντος, πριν την ακουμπήσετε με γυμνά χέρια.
- Χρησιμοποιήστε μόνο προστατευτικά εσίων που έχουν σχεδιαστεί από τον κατασκευαστή της μαγειρικής συσκευής ή επισημαίνονται από τον κατασκευαστή της συσκευής στις οδηγίες χρήσης ως προστατευτικά εσίων που είναι κατάλληλα για τη συσκευή ή ενσωματωμένα στη συσκευή.

Κίνδυνος για την υγεία

- Τα άτομα με καρδιακούς βηματοδότες ή άλλου είδους ηλεκτρικά εμφυτεύματα (όπως π.χ. αντλίες ινσουλίνης) πρέπει να συμβουλευτούν τον γιατρό τους ή τον κατασκευαστή του εμφυτεύματος πριν από τη χρήση αυτής της συσκευής, ώστε να διασφαλίζεται ότι τα εμφυτεύματά τους δεν επηρεάζονται από το ηλεκτρομαγνητικό πεδίο.



ΠΡΟΣΟΧΗ! Κίνδυνος πρόκλησης ζημιάς

- Μη χρησιμοποιείτε τη συσκευή ως επιφάνεια εργασίας ή αποθήκευσης.
- Η συσκευή δεν προορίζεται για χειρισμό μέσω εξωτερικού χρονοδιακόπτη ή ξεχωριστού συστήματος τηλεχειρισμού.

Ασφαλής εγκατάσταση της συσκευής



ΠΡΟΕΙΔΟΠΟΙΗΣΗ! Η μη τήρηση αυτών των οδηγιών ενδέχεται να έχει ως αποτέλεσμα την πρόκληση θανάτου ή σοβαρού τραυματισμού.

Κίνδυνος ηλεκτροπληξίας

- Η ηλεκτρική εγκατάσταση επιτρέπεται να πραγματοποιείται μόνο από ειδικευμένο προσωπικό.
- Αυτή η συσκευή πρέπει να εγκαθίσταται σύμφωνα με τους εθνικούς κανονισμούς που ισχύουν στη χώρα χρήσης.
- Απενεργοποιήστε την τροφοδοσία, στην οποία θέλετε να συνδέσετε τη συσκευή.
- Μη συνδέετε τη συσκευή στην τροφοδοσία ηλεκτρικού ρεύματος, εάν υπάρχει εμφανής ζημιά στη συσκευή ή στο καλώδιο τροφοδοσίας.
- Εγκαταστήστε τη συσκευή σε περιβάλλον χωρίς υγρασία.
- Μην τοποθετείτε τη συσκευή ακριβώς επάνω από πλυντήριο πιάτων, καταψύκτη, πλυντήριο ρούχων ή στεγνωτήριο ρούχων.
- Τα παρακάτω πρέπει να ενσωματωθούν στη σταθερή καλωδίωση, σύμφωνα με τους κανονισμούς καλωδίωσης: Μια παντοπολική διάταξη αποσύνδεσης, η οποία έχει διάκενο τουλάχιστον 3 mm σε όλους τους πόλους, όταν υπάρχει ρεύμα διαρροής που ενδέχεται να υπερβαίνει τα 10 mA, μια διάταξη προστασίας ρεύματος διαρροής (RCD) με μέγιστη επιτρεπόμενη ένταση ενεργοποίησης ρεύματος διαρροής που δεν υπερβαίνει τα 30 mA; μια αποσύνδεση.
- Για τη συσκευή απαιτείται τροφοδοσία ηλεκτρικού ρεύματος τουλάχιστον 230 V/10 A. Βεβαιωθείτε ότι το ηλεκτρικό δίκτυο των 230 V AC που παρέχεται από το κάμπινγκ, διαθέτει ασφάλεια με ένταση υψηλότερη από 10 A.

- Για τη συσκευή απαιτείται τροφοδοσία ηλεκτρικού ρεύματος τουλάχιστον 110 V/10 A. Βεβαιωθείτε ότι το ηλεκτρικό δίκτυο των 110 V AC που παρέχεται από το κάμπινγκ, διαθέτει ασφάλεια με ένταση υψηλότερη από 10 A.

Κίνδυνος πυρκαγιάς

- Βεβαιωθείτε ότι υπάρχει επαρκής ροή φρέσκου αέρα από το εξωτερικό του ντουλαπιού προς τη βάση της συσκευής.
- Εάν η συσκευή είναι τοποθετημένη επάνω από ένα συρτάρι ή ένα ντουλάπι, τοποθετήστε ένα θερμικό φράγμα κάτω από τη βάση της συσκευής.
- Βεβαιωθείτε ότι υπάρχουν ανθεκτικές στη θερμότητα και εύκολες στον καθαρισμό επιφάνειες για τις επιφάνειες του τοίχου γύρω από τη συσκευή.



ΠΡΟΣΟΧΗ! Κίνδυνος πρόκλησης ζημιάς

- Μην ασκείτε δύναμη στην επάνω και στην κάτω πλευρά της συσκευής κατά την τοποθέτηση.
- Βεβαιωθείτε ότι η επιφάνεια εργασίας είναι τετράγωνη και επίπεδη καθώς και ότι δεν υπάρχουν δομικά μέρη που εμπλέκονται με τις απαιτήσεις χώρου.
- Βεβαιωθείτε ότι η επιφάνεια εργασίας είναι κατασκευασμένη από ανθεκτικό στη θερμότητα υλικό.
- Εάν η συσκευή είναι τοποθετημένη επάνω από φούρνο, βεβαιωθείτε ότι ο φούρνος διαθέτει ενσωματωμένο ανεμιστήρα ψύξης.

Ασφαλής λειτουργία της συσκευής



ΠΡΟΕΙΔΟΠΟΙΗΣΗ! Η μη τήρηση αυτών των οδηγιών ενδέχεται να έχει ως αποτέλεσμα την πρόκληση ελαφρού ή μέτριου τραυματισμού.

Κίνδυνος ηλεκτροπληξίας

- Μη χρησιμοποιείτε τη συσκευή, εάν έχει υποστεί ζημιά ή δεν λειτουργεί σωστά.
- Μην τοποθετείτε χημικά, εύφλεκτα υλικά ή αερολύματα σπρέι κοντά στη συσκευή.

Κίνδυνος πυρκαγιάς

- Το μαγείρεμα στη συσκευή με λίπος ή λάδι χωρίς επιτήρηση ενδέχεται να είναι επικίνδυνο και μπορεί να προκληθεί φωτιά.

Κίνδυνος για την υγεία

- Χρησιμοποιήστε τη συσκευή μόνο σε καλά αεριζόμενους χώρους.



ΠΡΟΦΥΛΑΞΗ! Η μη τήρηση αυτών των οδηγιών ενδέχεται να έχει ως αποτέλεσμα την πρόκληση θανάτου ή σοβαρού τραυματισμού.

Θερμή επιφάνεια

- Αφήστε τη συσκευή να κρυώσει, πριν την ακουμπήσετε με γυμνά χέρια.

Κίνδυνος πυρκαγιάς

- Η διαδικασία μαγειρέματος πρέπει να επιβλέπεται. Μια σύντομη διαδικασία μαγειρέματος πρέπει να επιβλέπεται διαρκώς.
- Μην τοποθετείτε ή ακουμπάτε επάνω σε αυτό το προϊόν αντικείμενα που δεν αποτελούν μαγειρικά σκεύη.
- Μην τοποθετείτε δοχεία ή παρόμοια αντικείμενα επάνω από τη συσκευή.
- Διατηρήστε τυχόν εύφλεκτα αντικείμενα μακριά από τη συσκευή.
- Χρησιμοποιήστε μόνο στεγνές πιάστρες για τον χειρισμό των μαγειρικών σκευών.
- Απενεργοποιήστε τη συσκευή πριν αφαιρέσετε τα μαγειρικά σκεύη.

Κίνδυνος εγκαύματος

- Μη μετακινείτε τη συσκευή κατά τη λειτουργία της.
- Μη φοράτε μεταλλικά αντικείμενα, όταν χρησιμοποιείτε τη συσκευή.
- Χρησιμοποιήστε προστατευτικά γάντια, όταν χειρίζεστε θερμά εξαρτήματα.
- Ορισμένα προσβάσιμα μέρη ενδέχεται να έχουν πολύ υψηλή θερμοκρασία. Διατηρήστε τη συσκευή μακριά από παιδιά.
- Η χρήση αλκοόλ ή συνταγογραφούμενων ή μη συνταγογραφούμενων φαρμάκων ενδέχεται να επηρεάσει την ικανότητά σας για σωστή συναρμολόγηση και ασφαλή χρήση αυτού του προϊόντος.
- Δεν επιτρέπεται η τοποθέτηση μεταλλικών αντικειμένων, όπως μαχαίρια, πιρούνια, κουτάλια και καπάκια, επάνω στην εστία, διότι μπορεί να φτάσουν σε πολύ υψηλές θερμοκρασίες.

Κίνδυνος για την υγεία

- Μη χρησιμοποιείτε τη συσκευή ως θερμαντήρα χώρου.

- Το προϊόν αυτό επιτρέπεται να χρησιμοποιείται μόνο υπό την επιτήρηση ενός ενήλικα.
- Ο καθαρισμός και η συντήρηση χρήστη δεν επιτρέπεται να πραγματοποιούνται από παιδιά χωρίς επιτήρηση.



ΠΡΟΣΟΧΗ! Κίνδυνος πρόκλησης ζημιών

- Μη χρησιμοποιείτε σκληρά τριβικά καθαριστικά ή αιχμηρές μεταλλικές ξύστρες για τον καθαρισμό της συσκευής, διότι ενδέχεται να χαράξουν την επιφάνεια με συνέπεια τον θρυμματισμό του γυαλιού.
- Μη χρησιμοποιείτε ατμοκαθαριστή.

Περιεχόμενα συσκευασίας

Εξάρτημα	Ποσότητα
Εστία	1
Κιτ στερέωσης	1
Εγχειρίδιο τοποθέτησης και χρήσης	1



ΥΠΟΔΕΙΞΗ

Το κιτ στερέωσης διατίθεται επίσης ως ανταλλακτικό.

Παραγγελία ανταλλακτικών

- Διαβάστε τον αριθμό προϊόντος (PNC) ή τον αριθμό εξαρτήματος (SKU) από την πινακίδα στοιχείων.
- Επικοινωνήστε με τον πλησιέστερο επίσημο συνεργάτη ή αντιπρόσωπο της Dometic, για να πραγματοποιήσετε την παραγγελία.

Ομάδα στόχος



Η ηλεκτρολογική εγκατάσταση καθώς και η ρύθμιση της συσκευής πρέπει να πραγματοποιούνται από έναν εξειδικευμένο ηλεκτρολόγο, ο οποίος διαθέτει αντίστοιχη κατάρτιση και επαρκείς γνώσεις σχετικά με την κατασκευή και τη λειτουργία ηλεκτρικού εξοπλισμού και ηλεκτρικών εγκαταστάσεων, είναι εξοικειωμένος με τους σχετικούς κανονισμούς της χώρας, στην οποία πρόκειται να εγκατασταθεί ή/και να χρησιμοποιηθεί ο εξοπλισμός και έχει λάβει εκπαίδευση ασφαλείας για την αναγνώριση και την αποφυγή των σχετικών κινδύνων.

Όλες οι άλλες ενέργειες μπορούν επίσης να πραγματοποιηθούν από μη επαγγελματίες χρήστες.

Προβλεπόμενη χρήση

Η εστία ενδείκνυται για την ψύξη και τη θέρμανση τροφίμων. Η εστία προορίζεται για χρήση σε:

- Οχήματα αναψυχής
- Σκάφη και θαλάσσια οχήματα: Εγκατάσταση σε αίθουσες ψυχαγωγίας

Η εστία **δεν** είναι κατάλληλη για:

- Χρήση κατά την οδήγηση
- Χρήση ως θερμαντήρας χώρου
- Χειρισμό μέσω εξωτερικού χρονοδιακόπτη ή ξεχωριστού συστήματος τηλεχειρισμού
- Σκάφη και θαλάσσια οχήματα: Εγκατάσταση και χειρισμός σε ανοιχτά καταστρώματα

Αυτό το προϊόν είναι κατάλληλο μόνο για τον προβλεπόμενο σκοπό και την προβλεπόμενη χρήση σύμφωνα με αυτές τις οδηγίες.

Αυτό το εγχειρίδιο παρέχει πληροφορίες που είναι απαραίτητες για τη σωστή εγκατάσταση και χρήση του προϊόντος. Τυχόν μη ενδεδειγμένη εγκατάσταση, χρήση ή/και συντήρηση θα έχει ως συνέπεια την ανεπαρκή απόδοση και ενδεχομένως την πρόκληση βλάβης.

Ο κατασκευαστής δεν αποδέχεται καμία ευθύνη για τυχόν τραυματισμούς ή ζημιές στο προϊόν, που οφείλονται σε:

- Λανθασμένη συναρμολόγηση ή σύνδεση, συμπεριλ. της υπερβολικά υψηλής τάσης
- Λανθασμένη συντήρηση ή χρήση μη αυθεντικών ανταλλακτικών εξαρτημάτων, που δεν προέρχονται από τον κατασκευαστή
- Μετατροπές στο προϊόν χωρίς τη ρητή άδεια του κατασκευαστή
- Χρήση για σκοπούς διαφορετικούς από αυτούς που περιγράφονται σε αυτό το εγχειρίδιο

Η Dometic διατηρεί το δικαίωμα αλλαγής της εμφάνισης και των προδιαγραφών του προϊόντος.

Τεχνική περιγραφή

Τα τρόφιμα στα μαγειρικά σκεύη θερμαίνονται μέσω ηλεκτρομαγνητικών δονήσεων.

Η εστία είναι εξοπλισμένη με μια λειτουργία κλειδώματος για την προστασία των παιδιών από πιθανό κίνδυνο ή τραυματισμό. Η εστία διαθέτει χρονοδιακόπτη, προστασία υπερθέρμανσης, προστασία ακατάλληλου αντικειμένου και χρονοδιακόπτη αυτόματης απενεργοποίησης.

Οι εστίες διατίθενται σε διάφορες εκδόσεις:

- **CVI 1350:** Εστία με μία ζώνη επαγωγής.
- **CVI 1525:** Εστία με δύο ζώνες επαγωγής.

Η εστία διαθέτει 9 διαφορετικές ρυθμίσεις θερμοκρασίας.

	CVI1350								
Βαθμίδα ισχύος	1	2	3	4	5	6	7	8	9
Μέση ισχύς	120 W	200 W	500 W	800 W	1000 W	1200 W	1700 W	1800 W	2000 W

	CVI1525								
Βαθμίδα ισχύος	1	2	3	4	5	6	7	8	9
Μέση ισχύς (αριστερή ζώνη)	100 W	200 W	300 W	400 W	500 W	600 W	700 W	800 W	1000 W
Μέση ισχύς (δεξιά ζώνη)	100 W	200 W	300 W	400 W	500 W	1000 W	1100 W	1200 W	1300 W



ΥΠΟΔΕΙΞΗ

- Η κατανάλωση ηλεκτρικής ισχύος ενδέχεται να διαφέρει.
- Όταν χρησιμοποιείται η λειτουργία ενίσχυσης (BOOST), η κατανάλωση ηλεκτρικής ισχύος αυξάνεται (βλέπε κεφάλαιο «Τεχνικά χαρακτηριστικά» στη σελίδα 283).

Χρονοδιακόπτης

Ο χρονοδιακόπτης μπορεί να χρησιμοποιηθεί για την αυτόματη απενεργοποίηση της ζώνης μαγειρέματος, μετά από το πέρας του ρυθμισμένου χρόνου. Ο χρονοδιακόπτης μπορεί να ρυθμιστεί από 0 έως 99 λεπτά.

Προστασία υπερθέρμανσης

Ένας αισθητήρας θερμοκρασίας παρακολουθεί τη θερμοκρασία στο εσωτερικό της εστίας. Η εστία απενεργοποιείται, εάν ο αισθητήρας θερμοκρασίας ανιχνεύσει πολύ υψηλή θερμοκρασία.

Προστασία ακατάλληλου αντικειμένου

Εάν επάνω στην εστία τοποθετηθούν μαγειρικά σκεύη μη κατάλληλου μεγέθους, μη μαγνητικά αντικείμενα ή μικρά αντικείμενα, η εστία μεταβαίνει αυτόματα σε λειτουργία αναμονής μετά από 1 λεπτό. Στη συνέχεια, ο ανεμιστήρας της εστίας ψύχει την εστία για 1 λεπτό.

Χρονοδιακόπτης αυτόματης απενεργοποίησης

Ο χρονοδιακόπτης αυτόματης απενεργοποίησης αποτελεί μια λειτουργία προστασίας ασφαλείας. Η λειτουργία αυτή απενεργοποιεί αυτόματα την εστία, μετά από ένα συγκεκριμένο χρονικό διάστημα. Οι χρόνοι αυτόματης απενεργοποίησης για τις διάφορες βαθμίδες ισχύος παρατίθενται στον παρακάτω πίνακα:

Βαθμίδα ισχύος	1	2	3	4	5	6	7	8	9
Απενεργοποίηση (h)	8	8	8	4	4	4	2	2	2

Δομή της εστίας (σχ. 1, σελίδα 3)

Αρ.	Περιγραφή
1	Πίνακας ελέγχου
2	Αερισμός
3	Ζώνη μαγειρέματος
4	Γυάλινη πλάκα
5	Καλώδιο τροφοδοσίας

Πίνακας ελέγχου (σχ. 2, σελίδα 3)

Ένα ηχητικό σήμα ενεργοποιείται, όταν πατιούνται τα πλήκτρα αφής.

Αρ.	Περιγραφή
1	Πλήκτρο ON/OFF
2	Ένδειξη βαθμίδας ισχύος
3	Πλήκτρα βαθμίδας θερμότητας
4	Ένδειξη χρόνου
5	Πλήκτρο BOOST

Αρ. Περιγραφή

6	Σύμβολο χρονοδιακόπτη
7	Πλήκτρο κλειδώματος
8	Πλήκτρα επιλογής ζώνης μαγειρέματος

Εγκατάσταση



ΠΡΟΕΙΔΟΠΟΙΗΣΗ! Κίνδυνος ηλεκτροπληξίας

- Βεβαιωθείτε ότι η τάση αντιστοιχεί στην τιμή που αναφέρεται στην πινακίδα στοιχείων.
- Βεβαιωθείτε ότι οι διατομές του καλωδίου τροφοδοσίας ηλεκτρικού ρεύματος μπορούν να αντέξουν το φορτίο που ορίζεται στην πινακίδα ονομαστικών τιμών.
- Προσέξτε τις προδιαγραφές στο κεφάλαιο «Τεχνικά χαρακτηριστικά» στη σελίδα 283.
- Το καλώδιο τροφοδοσίας ηλεκτρικού ρεύματος δεν επιτρέπεται να έρχεται σε επαφή με θερμά μέρη και πρέπει να δρομολογείται κατά τέτοιο τρόπο, ώστε η θερμοκρασία του να μην υπερβαίνει τους 75 °C.



ΠΡΟΕΙΔΟΠΟΙΗΣΗ! Κίνδυνος πυρκαγιάς

- Η απόσταση ασφαλείας ανάμεσα στην εστία και στη συσκευή επάνω από την εστία πρέπει να ανέρχεται σε τουλάχιστον 500 mm (??, **3**, σελίδα 3).
- Βεβαιωθείτε ότι η εστία αερίζεται καλά καθώς και ότι η είσοδος αέρα και η έξοδος αέρα δεν είναι μπλοκαρισμένες (??, **3**, σελίδα 3).



ΠΡΟΕΙΔΟΠΟΙΗΣΗ! Κίνδυνος πρόκλησης ζημιάς

Χρησιμοποιήστε μια επιφάνεια εργασίας που είναι κατασκευασμένη από ανθεκτικό στη θερμότητα υλικό.



ΥΠΟΔΕΙΞΗ

Βεβαιωθείτε ότι το καλώδιο τροφοδοσίας ηλεκτρικού ρεύματος δεν είναι προσβάσιμο μέσα από τις πόρτες των ντουλαπιών ή μέσα από συρτάρια μετά από την εγκατάσταση.

1. Βεβαιωθείτε ότι οι αποστάσεις διατηρούνται σύμφωνα με τις προδιαγραφές στο ??, **3**, σελίδα 3.
2. Κόψτε την επιφάνεια εργασίας, βλέπε ??, **4**, σελίδα 4.
Το πάχος της επιφάνειας εργασίας πρέπει να ανέρχεται σε 10 – 40 mm.
3. Τοποθετήστε τα στηρίγματα επάνω στην επιφάνεια εργασίας, βλέπε σχ. **5**, σελίδα 4.
4. Τοποθετήστε τον αποστάτη στην εστία, βλέπε σχ. **6**, σελίδα 4.
5. Τοποθετήστε την εστία στα στηρίγματα, βλέπε σχ. **7**, σελίδα 5.
6. Συνδέστε το καλώδιο τροφοδοσίας, βλέπε σχ. **8**, σελίδα 5.

Λειτουργία



ΠΡΟΕΙΔΟΠΟΙΗΣΗ! Κίνδυνος πρόκλησης ζημιάς

- Μη σύρετε τα μαγειρικά σκεύη επάνω στην εστία.
- Ανασηκώστε τα μαγειρικά σκεύη, όταν θέλετε να τα αφαιρέσετε από την εστία.



ΠΡΟΦΥΛΑΞΗ!

Επιβεβαιώστε ότι η τάση και η συχνότητα της τροφοδοσίας ρεύματος ηλεκτρικού δικτύου του πλοίου συμφωνούν με τις σημάνσεις στη συσκευή.

Τηρήστε τις παρακάτω υποδείξεις και συστάσεις:

- Εάν η συσκευή πρόκειται να λειτουργήσει με ισχύ παρεχόμενη από μετατροπέα τύπου inverter, ο μετατροπέας inverter πρέπει να έχει ελάχιστη συνεχή ονομαστική ισχύ εξόδου τουλάχιστον 2300 W και να είναι συνδεδεμένος σε μια συστοιχία μπαταριών λιθίου με σύστημα διαχείρισης μπαταριών, που μπορεί να διαχειριστεί τα απαιτούμενα φορτία.
- Εάν χρησιμοποιείται μετατροπέας inverter με ισχύ εξόδου μικρότερη από 2000 W, επιτρέπεται να χρησιμοποιείται μόνο μία ζώνη επαγωγής κάθε φορά.
- Μόνο CVI 1525: Και οι δύο ζώνες επαγωγής μπορούν να χρησιμοποιηθούν με τροφοδοσία ηλεκτρικού ρεύματος από το ηλεκτρικό δίκτυο. Ωστόσο, η ισχύς εισόδου εξωτερικής τροφοδοσίας των οχημάτων αναψυχής είναι περιορισμένη στα 15 A. Σε περίπτωση ταυτόχρονης λειτουργίας πολλαπλών συσκευών AC, όπως π.χ. σύστημα κλιματισμού, συστήματα ζεστού νερού ή φριτέζες αέρα, ενδέχεται να υπερφορτωθεί η είσοδος του οχήματος αναψυχής. Σε αυτήν την περίπτωση, μειώστε το φορτίο και πραγματοποιήστε, εάν απαιτείται, επαναφορά του διακόπτη κυκλώματος σφάλματος ρεύματος.
- Τα πλήκτρα ενεργοποιούνται με την αφή. Μην ασκείτε πίεση για τον χειρισμό των πλήκτρων.
- Χρησιμοποιήστε το ακροδάχτυλο και όχι το νύχι για τον χειρισμό.
- Βεβαιωθείτε ότι τα πλήκτρα είναι πάντοτε καθαρά και στεγνά, έτσι ώστε να μην επηρεάζεται ο χειρισμός.

Επιλογή των σωστών μαγειρικών σκευών



ΠΡΟΕΙΔΟΠΟΙΗΣΗ! Κίνδυνος για την υγεία

Μη θερμαίνετε άδειες κασαρόλες ή τηγάνια και μη χρησιμοποιείτε μαγειρικά σκεύη με λεπτό πάτο. Τα μαγειρικά σκεύη ενδέχεται να θερμανθούν πολύ γρήγορα. Ο πάτος των μαγειρικών σκευών μπορεί να λιώσει και να προκαλέσει ζημιά στη γυάλινη πλάκα.



ΠΡΟΣΟΧΗ! Κίνδυνος πρόκλησης ζημιάς

Μη χρησιμοποιείτε μαγειρικά σκεύη με ανώμαλα άκρα ή καμπυλωτή βάση.



ΥΠΟΔΕΙΞΗ

- Χρησιμοποιήστε μόνο μαγειρικά σκεύη με βάση κατάλληλη για μαγείρεμα σε επαγωγική εστία.
- Μη χρησιμοποιείτε μαγειρικά σκεύη κατασκευασμένα από καθαρό ανοξείδωτο χάλυβα, αλουμίνιο ή χαλκό χωρίς μαγνητική βάση, γυαλί, ξύλο, πορσελάνη, κεραμικά σκεύη και πήλινα σκεύη.

- Πραγματοποιήστε μια μαγνητική δοκιμή, για να ελέγξετε εάν τα μαγειρικά σας σκεύη είναι κατάλληλα για τη λειτουργία της εστίας, πλησιάζοντας έναν μαγνήτη στη βάση των μαγειρικών σκευών.
- ✓ Τα μαγειρικά σκεύη είναι κατάλληλα για την εστία, εάν ο μαγνήτης έλκεται από τα μαγειρικά σκεύη.
- Χρησιμοποιήστε μαγειρικά σκεύη με διάμετρο πάτου τουλάχισ. 140 mm.

Ρυθμίσεις θερμότητας

Οι παρακάτω ρυθμίσεις αποτελούν γενικές οδηγίες. Η ακριβής ρύθμιση εξαρτάται από το μαγειρικό σκεύος και την ποσότητα φαγητού που θέλετε να μαγειρέψετε.

Βαθμίδα θερμότητας	Καταλληλότητα
1 – 2	Ζέσταμα μικρών ποσοτήτων φαγητού Λιώσιμο φαγητών που καίγονται γρήγορα Μόνο CVI1350: Αργό σιγοβράσιμο Αργό ζέσταμα
3 – 4	Μόνο CVI1350: Ξαναζέσταμα Γρήγορο σιγοβράσιμο Βράσιμο ρυζιού Μόνο CVI1525: Αργό σιγοβράσιμο
5 – 6	Μαγείρεμα pancakes (τηγανίτες) Μόνο CVI1525: Αργό ζέσταμα Ξαναζέσταμα
7 – 8	Σοτάρισμα Βράσιμο ζυμαρικών Μόνο CVI1525: Γρήγορο σιγοβράσιμο Βράσιμο ρυζιού
9	Τηγάνισμα Καψάλισμα Βράσιμο νερού

Χρήση της εστίας

Μόνο CVI1350

1. Αγγίξτε το πλήκτρο .

✓ Οι ενδείξεις δείχνουν - ή -- .

✓ Η λειτουργία αναμονής είναι ενεργοποιημένη.

2. Αγγίξτε το πλήκτρο .

✓ Η ένδειξη βαθμίδας ισχύος δείχνει .

3. Τοποθετήστε ένα κατάλληλο μαγειρικό σκεύος επάνω στη ζώνη μαγειρέματος που θέλετε να χρησιμοποιηθεί. Λάβετε υπόψη το κεφάλαιο «Επιλογή των σωστών μαγειρικών σκευών» στη σελίδα 276.

✓ Εάν η ένδειξη βαθμίδας ισχύος δείχνει , η οθόνη απενεργοποιείται μετά από 2 λεπτά. Βλέπε κεφάλαιο «Αντιμετώπιση βλαβών» στη σελίδα 280.

4. Ρυθμίστε τη βαθμίδα ισχύος της ζώνης μαγειρέματος, χρησιμοποιώντας τα πλήκτρα — και .

✓ Η εστία απενεργοποιείται μετά από 1 λεπτό, εάν δεν έχει ρυθμιστεί καμία βαθμίδα ισχύος.

Μόνο CVI1525

1. Αγγίξτε το πλήκτρο .

✓ Οι ενδείξεις δείχνουν - ή -- .

✓ Η λειτουργία αναμονής είναι ενεργοποιημένη.

2. Τοποθετήστε ένα κατάλληλο μαγειρικό σκεύος επάνω στη ζώνη μαγειρέματος που θέλετε να χρησιμοποιηθεί. Λάβετε υπόψη το κεφάλαιο «Επιλογή των σωστών μαγειρικών σκευών» στη σελίδα 276.

3. Αγγίξτε το πλήκτρο  της ζώνης μαγειρέματος που πρόκειται να χρησιμοποιηθεί.

✓ Η ένδειξη βαθμίδας ισχύος δείχνει .

✓ Εάν η ένδειξη βαθμίδας ισχύος δείχνει , η οθόνη απενεργοποιείται μετά από 2 λεπτά. Βλέπε κεφάλαιο «Αντιμετώπιση βλαβών» στη σελίδα 280.

4. Ρυθμίστε τη βαθμίδα ισχύος της ζώνης μαγειρέματος, χρησιμοποιώντας τα πλήκτρα — και .



✓ Η εστία απενεργοποιείται μετά από 1 λεπτό, εάν δεν έχει ρυθμιστεί καμία βαθμίδα ισχύος.

Απενεργοποιήστε την εστία





Μόνο CVI1350

1. Απενεργοποιήστε τη ζώνη μαγειρέματος, αγγίζοντας το πλήκτρο —, μέχρις ότου η ένδειξη χρόνου δείξει 0.
- ✓ Η εμφανίζεται όσο κάποια ζώνη μαγειρέματος είναι θερμή.
2. Αγγίξτε το πλήκτρο , για να απενεργοποιήσετε την εστία

Μόνο CVI1525

1. Αγγίξτε το πλήκτρο  της ζώνης μαγειρέματος που θέλετε να απενεργοποιηθεί.
2. Απενεργοποιήστε τη ζώνη μαγειρέματος, αγγίζοντας το πλήκτρο —, μέχρις ότου η ένδειξη χρόνου δείξει 0.
- ✓ Η εμφανίζεται όσο κάποια ζώνη μαγειρέματος είναι θερμή.
3. Επαναλάβετε τη διαδικασία και στην άλλη ζώνη μαγειρέματος, εάν είναι ενεργοποιημένη.
4. Αγγίξτε το πλήκτρο , για να απενεργοποιήσετε την εστία.

Χρήση της λειτουργίας κλειδώματος

- ▶ Αγγίξτε το πλήκτρο , για να κλειδώσετε την οθόνη.
- ✓ Η ένδειξη χρόνου δείχνει 0.
- ✓ Όλα τα πλήκτρα αφής, με εξαίρεση το πλήκτρο  και το πλήκτρο , είναι απενεργοποιημένα.
- ▶ Αγγίξτε το πλήκτρο  και κρατήστε το πατημένο για μερικά δευτερόλεπτα, για να ξεκλειδώσει η οθόνη.

Χρήση της λειτουργίας BOOST

Όταν είναι ενεργοποιημένη η λειτουργία BOOST, η ζώνη μαγειρέματος θερμαίνεται για έως μέγ. 5 λεπτά σε μια υψηλή βαθμίδα ισχύος.

Μόνο CVI1525: Η λειτουργία BOOST μπορεί να ενεργοποιηθεί μόνο στη **δεξιά** ζώνη μαγειρέματος.



Μόνο CVI1350

1. Βεβαιωθείτε ότι η ζώνη μαγειρέματος είναι ρυθμισμένη στη μέγ. θερμοκρασία.
- ✓ Εάν η ζώνη μαγειρέματος δεν λειτουργεί στη μέγ. βαθμίδα ισχύος, η ένδειξη βαθμίδας ισχύος αναβοσβήνει.
2. Αγγίξτε το πλήκτρο — ή +.
3. Αγγίξτε το πλήκτρο **B**.
- ✓ Η ένδειξη βαθμίδας ισχύος δείχνει P.
- ✓ Η ένδειξη βαθμίδας ισχύος επιστρέφει στο 9 μετά από 5 λεπτά.

Απενεργοποιήστε τη λειτουργία BOOST ως εξής:

1. Αγγίξτε το πλήκτρο — ή +.
2. Αγγίξτε το πλήκτρο **B**.
- ✓ Η ζώνη μαγειρέματος επιστρέφει στη βαθμίδα ισχύος που είχε ρυθμιστεί πριν από την ενεργοποίηση της λειτουργίας BOOST.

Μόνο CVI1525

1. Βεβαιωθείτε ότι η ζώνη μαγειρέματος, στην οποία πρέπει να ενεργοποιηθεί η λειτουργία ενίσχυσης (BOOST), είναι ρυθμισμένη στη μέγ. θερμοκρασία.
- ✓ Εάν η ζώνη μαγειρέματος δεν λειτουργεί στη μέγ. βαθμίδα ισχύος, η ένδειξη βαθμίδας ισχύος αναβοσβήνει εναλλάξ.
2. Ακουμπήστε το πλήκτρο  της **δεξιάς** ζώνης μαγειρέματος.
- ✓ Η ένδειξη βαθμίδας ισχύος του επιλεγμένου πλήκτρου  αναβοσβήνει.
3. Αγγίξτε το πλήκτρο **B**.
- ✓ Η ένδειξη βαθμίδας ισχύος της επιλεγμένης ζώνης μαγειρέματος δείχνει P.
- ✓ Η ένδειξη βαθμίδας ισχύος της επιλεγμένης ζώνης μαγειρέματος επιστρέφει στο 9 μετά από 5 λεπτά.

Απενεργοποιήστε τη λειτουργία BOOST ως εξής:

1. Αγγίξτε το πλήκτρο  της ζώνης μαγειρέματος, για την οποία έχει ενεργοποιηθεί η λειτουργία BOOST.

2. Αγγίξτε το πλήκτρο **B**.

✓ Η ζώνη μαγειρέματος επιστρέφει στη βαθμίδα ισχύος που είχε ρυθμιστεί πριν από την ενεργοποίηση της λειτουργίας BOOST.

Χρήση του χρονοδιακόπτη

Μόνο CVI1350

1. Βεβαιωθείτε ότι η εστία είναι ενεργοποιημένη.

2. Αγγίξτε το πλήκτρο .

✓ Η ένδειξη χρονοδιακόπτη δείχνει 30 λεπτά.

3. Ρυθμίστε τον χρόνο, χρησιμοποιώντας τα πλήκτρα — και +.

➤ Αγγίξτε το πλήκτρο — ή + μία φορά, για να μειώσετε ή να αυξήσετε τον χρόνο κατά 1 λεπτό.

➤ Αγγίξτε και κρατήστε πατημένο το πλήκτρο — ή +, για να μειώσετε ή να αυξήσετε τον χρόνο κατά 10 λεπτά.

✓ Εάν ο ρυθμισμένος χρόνος υπερβεί τα 99 λεπτά, ο χρονοδιακόπτης επιστρέφει αυτόματα στα 0 λεπτά.

✓ Πραγματοποιείται αντίστροφη μέτρηση.

✓ Η ένδειξη χρόνου δείχνει τον υπολειπόμενο χρόνο.

✓ Η ένδειξη χρονοδιακόπτη αναβοσβήνει για 5 δευτερόλεπτα.

✓ Η ένδειξη χρόνου δείχνει --, όταν ο ρυθμισμένος χρόνος λήξει.

✓ Η ένδειξη βαθμίδας ισχύος δείχνει H, μέχρις ότου η θερμοκρασία της ζώνης μαγειρέματος μειωθεί κάτω από τους 60 °C.

4. Ρυθμίστε τον χρονοδιακόπτη στο , για να απενεργοποιηθεί η ζώνη μαγειρέματος.

Μόνο CVI1525

1. Βεβαιωθείτε ότι η εστία είναι ενεργοποιημένη.

2. Αγγίξτε το πλήκτρο , για το οποίο πρέπει να ρυθμιστεί ο χρονοδιακόπτης.

3. Αγγίξτε το πλήκτρο .

✓ Η ένδειξη χρόνου δείχνει 30 λεπτά.

✓ Η κουκκίδα δίπλα από την ένδειξη βαθμίδας ισχύος ανάβει, για να δείξει ότι η ζώνη έχει επιλεχθεί.

4. Ρυθμίστε τον χρόνο, χρησιμοποιώντας τα πλήκτρα — και +.

➤ Αγγίξτε το πλήκτρο — ή + μία φορά, για να μειώσετε ή να αυξήσετε τον χρόνο κατά 1 λεπτό.

➤ Αγγίξτε και κρατήστε πατημένο το πλήκτρο — ή +, για να μειώσετε ή να αυξήσετε τον χρόνο κατά 10 λεπτά.

✓ Εάν ο ρυθμισμένος χρόνος υπερβεί τα 99 λεπτά, ο χρονοδιακόπτης επιστρέφει αυτόματα στα 0 λεπτά.

✓ Πραγματοποιείται αντίστροφη μέτρηση.

✓ Η ένδειξη χρόνου δείχνει τον υπολειπόμενο χρόνο.

✓ Η ένδειξη χρονοδιακόπτη αναβοσβήνει για 5 δευτερόλεπτα.

✓ Η ένδειξη χρόνου δείχνει --, όταν ο ρυθμισμένος χρόνος λήξει.

✓ Η ένδειξη βαθμίδας ισχύος δείχνει H, μέχρις ότου η θερμοκρασία της ζώνης μαγειρέματος μειωθεί κάτω από τους 60 °C.

5. Ρυθμίστε τον χρονοδιακόπτη στο , για να απενεργοποιηθεί η ζώνη μαγειρέματος.

Ρύθμιση του χρόνου για την απενεργοποίηση περισσότερων από μία ζωνών μαγειρέματος:

1. Ρυθμίστε έναν χρονοδιακόπτη και στις δύο ζώνες μαγειρέματος.

✓ Ο χρονοδιακόπτης δείχνει τον συντομότερο ρυθμισμένο χρόνο.

✓ Μια κουκκίδα ανάβει δίπλα από την ένδειξη ισχύος, για να καταδείξει ότι η οθόνη χρονοδιακόπτη δείχνει τον χρόνο για τη συγκεκριμένη ζώνη θέρμανσης.

✓ Όταν ο χρονοδιακόπτης λήξει, η αντίστοιχη ζώνη μαγειρέματος απενεργοποιείται αυτόματα και δείχνει H, μέχρις ότου η θερμοκρασία της ζώνης μαγειρέματος μειωθεί κάτω από τους 60 °C.

2. Για να ελέγξετε τον ρυθμισμένο χρόνο της άλλης ζώνης μαγειρέματος, αγγίξτε το πλήκτρο  της ζώνης μαγειρέματος, της οποίας ο χρόνος πρέπει να ελεγχθεί.
- ✓ Ο χρονοδιακόπτης δείχνει τον υπολειπόμενο χρόνο, κατά τον οποίο η ζώνη μαγειρέματος θερμαίνεται.

Εξοικονόμηση ενέργειας

- ▶ Απενεργοποιήστε την εστία, όταν δεν χρησιμοποιείται.
- ▶ Χρησιμοποιήστε ένα μαγειρικό σκεύος, του οποίου η διάμετρος έχει το ίδιο μέγεθος με την επιλεγμένη ζώνη μαγειρέματος, ώστε να χρησιμοποιείται αποδοτικά η ενέργεια (βλέπε κεφάλαιο «Τεχνικά χαρακτηριστικά» στη σελίδα 283).
- ▶ Χρησιμοποιήστε πάντοτε καπάκι κατά το μαγείρεμα.
- ▶ Χρησιμοποιήστε πάντοτε το μικρότερο δυνατό μαγειρικό σκεύος κατά το μαγείρεμα.
- ▶ Μειώστε την τροφοδοσία ενέργειας έγκαιρα.
- ▶ Απενεργοποιήστε την τροφοδοσία ενέργειας πριν από το τέλος του χρόνου μαγειρέματος.

Αντιμετώπιση βλαβών

Περιγραφή	Πιθανή αιτία	Επίλυση
Η εστία δεν μπορεί να ενεργοποιηθεί.	Δεν υπάρχει τροφοδοσία.	<ul style="list-style-type: none"> ▶ Βεβαιωθείτε ότι η εστία είναι συνδεδεμένη στην τροφοδοσία ηλεκτρικού ρεύματος. ▶ Βεβαιωθείτε ότι η εστία είναι ενεργοποιημένη. ▶ Ελέγξτε εάν υπάρχει διακοπή ρεύματος στην περιοχή σας. ▶ Επικοινωνήστε με το τμήμα υποστήριξης του κατασκευαστή (βλέπε πίσω σελίδα αυτού του εγχειριδίου).
Τα πλήκτρα αφής δεν αποκρίνονται.	Τα πλήκτρα αφής είναι κλειδωμένα.	<ul style="list-style-type: none"> ▶ Ξεκλειδώστε τα πλήκτρα αφής, βλέπε κεφάλαιο «Χρήση της εστίας» στη σελίδα 277.

Καθαρισμός και συντήρηση



ΠΡΟΣΟΧΗ! Κίνδυνος πρόκλησης ζημιών

- Για τον καθαρισμό, μη χρησιμοποιείτε αιχμηρά ή σκληρά αντικείμενα, διότι μπορεί να προκαλέσουν ζημιά στην εστία.
- Αφαιρέστε τυχόν χυμένο φαγητό με μια ξύστρα γυαλιού, αφού η εστία κρυώσει.
- Χρησιμοποιήστε μόνο τυποποιημένες καθαριστικές ουσίες του εμπόριου.
- Μη χρησιμοποιείτε δέσμη νερού υψηλής πίεσης ή ατμοκαθαριστή, για να καθαρίσετε την εστία.



ΥΠΟΔΕΙΞΗ

Η εστία πρέπει να ελέγχεται μία φορά ετησίως από ειδικευμένο προσωπικό.

- ▶ Καθαρίστε την εστία με ένα μαλακό, υγρό πανί.



Περισσότερες οδηγίες φροντίδας για τον ανοξείδωτο χάλυβα μπορείτε να βρείτε online στην ηλεκτρονική διεύθυνση documents.dometic.com/?object_id=69917

Περιγραφή	Πιθανή αιτία	Επίλυση
Τα πλήκτρα αφής δεν αντιδρούν σωστά.	Η λειτουργία μπλοκάρεται από ρύπους ή νερό.	<ul style="list-style-type: none"> ➤ Βεβαιωθείτε ότι τα πλήκτρα αφής είναι καθαρά και στεγνά. ➤ Βεβαιωθείτε ότι ο χειρισμός των πλήκτρων αφής πραγματοποιείται με καθαρά χέρια. ➤ Βεβαιωθείτε ότι ο χειρισμός των πλήκτρων αφής πραγματοποιείται με τα ακροδάχτυλα και όχι με τα νύχια.
Η ένδειξη βαθμίδας ισχύος δείχνει $\underline{\quad}$ και $\underline{\quad}$ εναλλάξ.	Χρησιμοποιούνται μαγειρικά σκεύη που δεν είναι κατάλληλα για επαγγελματικές κουζίνες. Το μαγειρικό σκεύος είναι πολύ μικρό. Το μαγειρικό σκεύος δεν είναι τοποθετημένο σωστά επάνω στη ζώνη μαγειρέματος. Μόνο CVI1525: Το μαγειρικό σκεύος δεν έχει τοποθετηθεί στη ζώνη μαγειρέματος που έχει ενεργοποιηθεί.	<ul style="list-style-type: none"> ➤ Χρησιμοποιήστε κατάλληλα μαγειρικά σκεύη. ➤ Τοποθετήστε σωστά το μαγειρικό σκεύος.
Βόμβος χαμηλής έντασης	Προκαλείται από το μαγειρικό σκεύος.	–
Θόρυβος ανεμιστήρα	Ένας ενσωματωμένος ανεμιστήρας ψύξης έχει ενεργοποιηθεί για την αποτροπή της υπερθέρμανσης του ηλεκτρονικού συστήματος.	–
Τα μαγειρικά σκεύη δεν θερμαίνονται.	Τα μαγειρικά σκεύη δεν είναι κατάλληλα για επαγγελματικές κουζίνες και συνεπώς δεν μπορούν να ανιχνευθούν από την εστία.	<ul style="list-style-type: none"> ➤ Χρησιμοποιήστε κατάλληλα μαγειρικά σκεύη, βλέπε κεφάλαιο «Επιλογή των σωστών μαγειρικών σκευών» στη σελίδα 276.
Η εστία ή κάποια ζώνη μαγειρέματος απενεργοποιήθηκε αυτόματα.	Ο χρονοδιακόπτης ήταν ενεργός. Η θερμοκρασία ζώνης μαγειρέματος είναι πολύ υψηλή.	<ul style="list-style-type: none"> ➤ Ενεργοποιήστε την εστία. ➤ Αφήστε την εστία να κρυώσει.

Κωδικός σφάλματος

Κωδικός σφάλματος	Πιθανές αιτίες	Επίλυση
F3 F4	Βλάβη αισθητήρα θερμοκρασίας της ζώνης μαγειρέματος.	► Επικοινωνήστε με το τμήμα υποστήριξης του κατασκευαστή (βλέπε πίσω σελίδα αυτού του εγχειριδίου).
F9 FA	Ανοιχτό κύκλωμα στον αισθητήρα θερμοκρασίας (IGBT).	► Επικοινωνήστε με το τμήμα υποστήριξης του κατασκευαστή (βλέπε πίσω σελίδα αυτού του εγχειριδίου).
E1	Η τάση εισόδου είναι πολύ υψηλή ($\geq 270 \pm 10$ V).	► Επικοινωνήστε με το τμήμα υποστήριξης του κατασκευαστή (βλέπε πίσω σελίδα αυτού του εγχειριδίου).
E2	Η τάση εισόδου είναι πολύ χαμηλή ($\leq 180 \pm 10$ V).	► Επικοινωνήστε με το τμήμα υποστήριξης του κατασκευαστή (βλέπε πίσω σελίδα αυτού του εγχειριδίου).
E3	Η θερμοκρασία ζώνης μαγειρέματος είναι πολύ υψηλή.	► Η εστία απενεργοποιείται αυτόματα. ► Αφήστε την εστία να κρυώσει.
E5	Ο ανεμιστήρας είναι μπλοκαρισμένος. Η έξοδος αέρα είναι μπλοκαρισμένη.	► Επικοινωνήστε με το τμήμα υποστήριξης του κατασκευαστή (βλέπε πίσω σελίδα αυτού του εγχειριδίου).
E5	Υψηλή θερμοκρασία του αισθητήρα θερμοκρασίας (IGBT)	► Επικοινωνήστε με το τμήμα υποστήριξης του κατασκευαστή (βλέπε πίσω σελίδα αυτού του εγχειριδίου).
d0	Βλάβη αισθητήρα θερμοκρασίας (NTC).	► Επικοινωνήστε με το τμήμα υποστήριξης του κατασκευαστή (βλέπε πίσω σελίδα αυτού του εγχειριδίου).

Εγγύηση

Ισχύει η νόμιμη διάρκεια εγγύησης. Εάν το προϊόν παρουσιάζει ελαττώματα, παρακαλούμε να απευθυνθείτε στο κατάστημα αγοράς ή στην αντιπροσωπεία του κατασκευαστή στη χώρα σας (βλέπε dometic.com/dealer).

Για τυχόν επισκευή ή αξίωση κάλυψης από την εγγύηση, παρακαλούμε να αποστείλετε επίσης τα παρακάτω έγγραφα μαζί με το προϊόν:

- Ένα αντίγραφο της απόδειξης αγοράς με την ημερομηνία αγοράς
- Τον λόγο για την αξίωση κάλυψης από την εγγύηση ή μια περιγραφή του σφάλματος

Λάβετε υπόψη ότι τυχόν επισκευή από εσάς τον ίδιο ή μη επαγγελματική επισκευή ενδέχεται να έχει συνέπειες ασφαλείας καθώς και να αποτελέσει αιτία ακύρωσης της εγγύησης.

Απόρριψη

Ανακύκλωση των υλικών συσκευασίας



- Εάν είναι εφικτό, απορρίψτε τα υλικά συσκευασίας στους αντίστοιχους κάδους ανακύκλωσης.

Ανακύκλωση προϊόντων με μη αντικαθιστώμενες μπαταρίες, επαναφορτιζόμενες μπαταρίες ή φωτεινές πηγές



▶ Εάν το προϊόν περιέχει μη αντικαθιστώμενες μπαταρίες, επαναφορτιζόμενες μπαταρίες ή φωτεινές πηγές, δεν χρειάζεται να τις αφαιρέσετε πριν από την απόρριψή του.



▶ Εάν επιθυμείτε την τελική απόρριψη του προϊόντος, ζητήστε από το τοπικό κέντρο ανακύκλωσης ή έναν εξειδικευμένο αντιπρόσωπο λεπτομερείς πληροφορίες για τη σχετική διαδικασία σύμφωνα με τους ισχύοντες κανονισμούς διάθεσης απορριμμάτων.

▶ Το προϊόν μπορεί να απορριφθεί δωρεάν.

Τεχνικά χαρακτηριστικά

	CVI1350	CVI1525
Τάση / συχνότητα	220 – 240 V~, 50 Hz	
Ισχύς		
Ζώνη μαγειρέματος 1	2000 W, BOOST 2300 W/Ø180	1000 W/Ø180
Ζώνη μαγειρέματος 2	–	1300 W, BOOST 1700 W/Ø180
Συνολική ισχύς	2300 W	2300 W
Διαστάσεις (Μ x Π x Υ)	350 x 350 x 55 mm	525 x 350 x 55 mm
Διάμετρος ζώνης μαγειρέματος	180 mm	
Έλεγχος / πιστοποίηση		

Atidžiai perskaitykite šį gaminio žinyną ir laikykites visų jame pateiktų nurodymų, rekomendacijų ir įspėjimų, kad įrengtumėte gaminį ir visada juo naudotumėtės bei prižiūrėtumėte tinkamai. Ši instrukcija PRIVALO būti prie gaminio.

Tuo, jog naudojates gaminiu, patvirtinate, kad atidžiai perskaitete visus nurodymus, rekomendacijas ir įspėjimus ir suprantate cia pateiktas nuostatas ir sąlygas bei sutinkate jų laikytis. Sutinkate naudoti šį gaminį tik pagal numatytą paskirtį, numatytais reikėmis ir laikydamiesi šiame gaminio žinyne pateiktų nurodymų, rekomendacijų ir įspėjimų bei visų galiojančių įstatymų ir kitų teisės aktų. Neperskaicius ir nesilaikant cia pateiktų nurodymų ir įspėjimų galite susizaloti patys ir suzaloti kitus, sugadinti gaminį arba kita greta esantį turta. Šis gaminio žinynas, įskaitant nurodymus, rekomendacijas ir įspėjimus, bei susiję dokumentai, gali būti keičiami ir atnaujinami. Naujausia informacija apie gaminį pateikiama adresu documents.dometic.com.

Turinys

Simbolių paaiškinimas	284
Saugos instrukcijos	284
Pristatoma komplektacija	286
Tikslinė grupė	287
Paskirtis	287
Techninis aprašymas	287
Montavimas	288
Naudojimas	289
Energijos taupymas	292
Valymas ir techninė priežiūra	293
Gedimų nustatymas ir šalinimas	293
Garantija	294
Utilizavimas	294
Techniniai duomenys	295

Simbolių paaiškinimas



ĮSPĖJIMAS!

Saugos nurodymas: nurodo pavojingą situaciją, kurios neišvengus gali grėsti mirtinas arba sunkus sužalojimas.



PERSPĖJIMAS!

Saugos nurodymas: nurodo pavojingą situaciją, kurios neišvengus gali grėsti lengvas arba vidutinio sunkumo sužalojimas.



PRANEŠIMAS!

Nurodo situaciją, kurios neišvengus, greisia materialinė žala.



PASTABA

Papildoma informacija apie gaminio eksploatavimą.



PERSPĖJIMAS! Karštas paviršius

Nurodoma, kad pažymėtas elementas gali būti karštas ir jį reikia liesti atsargiai.

Saugos instrukcijos

Bendroji sauga



ĮSPĖJIMAS! Nesilaikant šių įspėjimų gali grėsti mirtis arba rimtas sužalojimas

Elektros srovės pavojus

- Šį gaminį gali taisyti tik kvalifikuotas personalas. Netinkamai atliktas remontas gali kelti rimtą pavojų.
- Prieš vykdydami bet kokius su prietaisu susijusius darbus arba techninę priežiūrą, atjunkite prietaisą nuo maitinimo iš elektros tinklo šaltinio.
- Nenaudokite pažeisto prietaiso.
- Atsiradus gedimui dėl techninio defekto, atjunkite prietaisą nuo maitinimo šaltinio.
- Jeigu šio maisto ruošimo prietaiso maitinimo kabelis pažeistas, jį turi pakeisti gamintojas, klientus aptarnaujantis agentas arba panašus kvalifikuotas asmuo siekdamas užkirsti kelią saugos pavojui.
- Nemodifikuokite šio gaminio.
- Nepašalinkite ir nekeiskite jokių šio gaminio komponentų.
- Jei paviršius įtrūkęs, išjunkite prietaisą, kad nepatirtumėte elektros smūgio.

Gaisro pavojus

- Šį prietaisą gali naudoti vaikai nuo 8 metų amžiaus ir fiziniai, sensorinių arba psichikos sutrikimų turintys arba stokojantys patirties ir žinių asmenys, jeigu jie yra prižiūrimi arba instruktuojami dėl šio prietaiso saugaus naudojimo ir suvokia jo keliamus pavojus.
- Vaikus reikia prižiūrėti, kad jie nežaistų su prietaisu.

- Ant valgio gaminimo paviršių nelaikykite jokių daiktų.
- Būkite pasiruošę gesintuvą arba kitas liepsnoms gesinti tinkamas priemones. Užtikrinkite, kad gesintuvą reguliariai tikrintų kvalifikuoti darbuotojai.
- Prijunkite prietaisą prie grandinės, turinčios grandinės pertraukiklį, užtikrinantį visišką atjungimą nuo maitinimo šaltinio.
- Nepalikite be priežiūros ant viryklės su riebalais ar aliejumi gaminamo valgio.

Niekada nebandykite gesinti gaisro vandeniu. Išjunkite prietaisą. Uždenkite liepsną dangčiu arba gaisro gesinimo antklode.

- Panaudoję, išjunkite viryklę ir nepamirkite apsauginiu mechanizmu.

Nudegimo pavojus

- Naudojant prietaisą ir jo pasiekiamos dalys įkaista. Reikia būti atsargiems ir stengtis neprisiliesti prie kaitinimo elementų.
- Laikykite rankas, veidą ir plaukus atokiau nuo degiklių.
- Jaunesni kaip 8 metų amžiaus vaikai turi laikytis atokiai, nebent jie būtų nuolat prižiūrimi.
- Pasirūpinkite, kad vaikai ir argentiniai laikytųsi atokiai saugiu atstumu.
- Stebėkite visus veiksmus aplink prietaisą, kad išvengtumėte nudegimų ar kitų sužalojimų.
- Leiskite prietaisui atvėsti iki aplinkos temperatūros prieš liesdami jį plikomis rankomis.
- Naudokite tik valgio gaminimo prietaiso gamintojo pagamintas arba naudojimo instrukcijose kaip tinkamas nurodytas viryklės apsaugas arba į prietaisą integruotas viryklės apsaugas.

Pavojus sveikatai

- Asmenys, turintys širdies stimuliatorių arba kitų elektrinių implantų (pvz., insulino pompų), prieš naudodami šį prietaisą turi pasikonsultuoti su savo gydytoju arba implanto gamintoju, kad implantai nebūtų paveikti elektromagnetinio lauko.



PRANEŠIMAS! Žalos pavojus

- Nenaudokite prietaiso kaip darbinio arba daiktų laikymo paviršiaus.
- Prietaisas neskirtas valdyti išoriniu laikmačiu arba atskira nuotolinio valdymo sistema.

Saugus prietaiso montavimas



ĮSPĖJIMAS! Nesilaikant šių instrukcijų gali grėsti mirtis arba rimtas susižalojimas.

Elektros srovės pavojus

- Elektros instaliacijos darbus gali atlikti tik įgalioti darbuotojai.
- Šis prietaisas turi būti sumontuotas pagal visas šalyje, kurioje yra naudojamas, galiojančias nacionalines taisykles.
- Išjunkite maitinimą ten, kur norite prijungti prietaisą.
- Pastebėję matomą prietaiso arba maitinimo laido pažeidimą, nejunkite prietaiso prie maitinimo šaltinio.
- Prietaisą montuokite sausoje aplinkoje.
- Nemontuokite prietaiso tiesiogiai virš indaplovės, šaldiklio, skalbimo mašinos ar drabužių džiovyklės.
- Į fiksuotą laidų instaliacijos schemą pagal laidų instaliacijos taisykles turi būti įtrauktas: Automatinis jungiklis, turintis bent 3 mm tarpus visuose poliuose; kai nuotėkio srovė gali viršyti 10 mA, liekamosios srovės grandinės pertraukiklis (RCD), kurio vardinė liekamoji darbinė srovė neviršija 30 mA; atjungimo prietaisas.
- Prietaisui naudoti reikalingas bent 230 V / 10 A maitinimo šaltinis. Įsitikinkite, kad stovyklavietėje pasiekiamas 230 V kint. sr. maitinimo iš elektros tinklo šaltinis turi daugiau nei 10 A saugiklį.
- Prietaisui naudoti reikalingas bent 110 V / 10 A maitinimo šaltinis. Įsitikinkite, kad stovyklavietėje pasiekiamas 110 V kint. sr. maitinimo iš elektros tinklo šaltinis turi daugiau nei 10 A saugiklį.

Gaisro pavojus

- Įsitikinkite, kad į prietaiso pagrindą patenka pakankamas oro srautas iš montavimo nišos išorės.
- Jei prietaisas montuojamas virš stalčiaus ar spintelės, po prietaiso pagrindu pritvirtinkite šiluminį barjerą.
- Įsitikinkite, kad aplink prietaisą esantys sienos paviršiai yra atsparūs karščiui ir lengvai valomi.



PRANEŠIMAS! Žalos pavojus

- Montuodami, prietaiso viršaus ir apačios nespauskite jėga.

- Įsitinkite, kad darbinis paviršius yra keturkampis ir lygus ir jokie struktūriniai elementai netrukdo įgyvendinti erdvės reikalavimus.
- Įsitinkite, kad darbinis paviršius pagamintas iš karščiui atsparios medžiagos.
- Jei prietaisas montuojamas virš orkaitės, įsitinkite, kad orkaitėje integruotas ventiliatorius.

Saugus prietaiso naudojimas



ĮSPĖJIMAS! Nesilaikant šių instrukcijų gali grėsti nesunkus arba vidutinio sunkumo susižalojimas.

Elektros srovės pavojus

- Nenaudokite prietaiso, jei jis pažeistas arba netinkamai veikia.
- Šalia prietaiso nedėkite cheminių medžiagų, degių medžiagų ar aerozolių.

Gaisro pavojus

- Be priežiūros palikus su riebalais arba aliejumi ant prietaiso gaminamą valgį, gali kilti pavojus ir gaisras.

Pavojus sveikatai

- Prietaisą naudokite tik gerai vėdinamoje vietoje.



PERSPĖJIMAS! Nesilaikant šių instrukcijų gali grėsti mirtis arba rimtas susižalojimas.

Karštas paviršius

- Prieš liedsdami prietaisą plikomis rankomis, palaukite, kol jis atvės.

Gaisro pavojus

- Valgio gaminimo procesą reikia prižiūrėti. Trumpą valgio gaminimo procesą reikia stebėti nuolat.
- Ant šio gaminio nedėkite ir į jį neremkite jokių objektų, išskyrus valgiui ruošti skirtus puodus ir keptuves.
- Ant prietaiso nedėkite konteinerio ar kažko panašaus.
- Degius daiktus laikykite atokiau nuo prietaiso.
- Naudokite tik sausus puodus laikiklius karšties virtuvės indams tvarkyti.
- Prieš nuimdami virtuvės indą, išjunkite prietaisą.

Nudegimo pavojus

- Nejudinkite naudojamo prietaiso.
- Naudodami prietaisą, nedėvėkite jokių metalinių objektų.
- Tvarkydami karštus komponentus dėvėkite apsaugines pirštines.

- Laisvai pasiekiamos dalys gali būti labai įkaitę. Maži vaikai turi laikytis atokiai.
- Vartojamas alkoholis, receptiniai ar nereceptiniai vaistai gali pakenkti jūsų gebėjimui tinkamai surinkti ar saugiai naudoti šį gaminį.
- Ant kaitinimo plokštės negalima dėti metalinių objektų, pvz., peilių, šakučių, šaukštų ir dangčių, nes jie gali įkaiti.

Pavojus sveikatai

- Nenaudokite kaip patalpų šildytuvo.
- Naudokite šį gaminį tik tada, kai šalia yra suaugęs asmuo.
- Vaikams draudžiama šį prietaisą valyti ir atlikti jo techninę priežiūrą be suaugusiųjų priežiūros.



PRANEŠIMAS! Žalos pavojus

- Prietaisui valyti nenaudokite šiurkščių abrazyvinių valiklių ar aštrių metalinių grandiklių, nes jie gali subraižyti paviršių, dėl ko stiklas gali sudužti.
- Nenaudokite garinio valytuvo.

Pristatoma komplektacija

Komponentas	Kiekis
Viryklė	1
Tvirtinimo rinkinys	1
Montavimo ir naudojimo vadovas	1



PASTABA

Tvirtinimo rinkinys prieinamas ir kaip atsarginė dalis.

Atsarginių dalių užsakymas

1. Peržiūrėkite gaminio numerį (PNC) arba dalies numerį (SKU), pateiktą duomenų plokštelėje.
2. Norėdami pateikti užsakymą, kreipkitės į artimiausią „Dometic“ aptarnavimo partnerį arba atstovą.

Tikslinė grupė



Prietaiso elektros instaliaciją ir nustatymą turi atlikti kvalifikuotas elektrikas, turintis elektros įrangos montavimo ir eksploataavimo praktinių įgūdžių bei žinių ir baigęs saugos mokymo kursą apie tai, kaip atpažinti darbe kylančius pavojus ir nuo jų apsisaugoti. Be to, šis asmuo turi būti susipažinęs su šalyje, kurioje montuojama ir (arba) naudojama įranga, taikomomis taisyklėmis ir dalyvavęs saugos mokymuose, kad galėtų nustatyti ir išvengti susijusių pavojų.

Visi kiti veiksmai numatyti ir neprofesionaliems naudotojams.

Paskirtis

Viryklė tinkama maistui ruošti ir šildyti. Viryklė skirta naudoti:

- Poilsinėse transporto priemonėse
- Laivuose ir jūrų transporto priemonėse: įrengiant bendrosiose patalpose

Viryklė **netinkama:**

- Naudoti vairuojant
- Naudoti kaip aplinkos šildytuvus
- Naudoti per išorinį laikmatį arba atskirą nuotolinio valdymo pultą
- Laivuose ir jūrų transporto priemonėse: įrengiant ir naudojant atviruose deniuose

Šis gaminį galima naudoti tik pagal numatytą paskirtį ir vadovaujantis šiomis instrukcijomis.

Šiame vadove pateikiama informacija, reikalinga tinkamam gaminio įrengimui ir (arba) naudojimui. Dėl prasto įrengimo ir (arba) netinkamo naudojimo būdo ar techninės priežiūros gaminyje gali netinkamai veikti ir sugesti.

Gamintojas nepriims atsakomybės už patirtus sužeidimus ar žalą gaminiui, atsiradusią dėl šių priežasčių:

- Neteisingo surinkimo ar prijungimo, įskaitant perteklinę įtampą
- Netinkamos techninės priežiūros arba jeigu buvo naudotos neoriginalios, gamintojo nepateiktos atsarginės dalys
- Gaminio pakeitimai be aiškaus gamintojo leidimo
- Naudojimas kitais tikslais, nei nurodyta šiame vadove

„Dometic“ pasilieka teisę keisti gaminio išvaizdą ir specifikacijas.

Techninis aprašymas

Valgis valgio gaminimo induose šildomas elektromagnetinėmis vibracijomis.

Viryklėje yra užraktas, skirtas apsaugoti vaikų nuo galimo pavojaus ar sužalojimo. Viryklėje yra laikmatis, apsauga nuo per didelės temperatūros, apsauga nuo netinkamų objektų ir automatinio išjungimo laikmatis.

Viryklės yra skirtingų versijų:

- **CVI1350:** viryklė su viena indukcinė zona.
- **CVI1525:** viryklė su dviem indukcinėmis zonomis.

Viryklė turi 9 skirtingas temperatūros nuostatas.

	CVI1350								
Galios lygis	1	2	3	4	5	6	7	8	9
Vidutinė galia	120 W	200 W	500 W	800 W	1000 W	1200 W	1700 W	1800 W	2000 W

	CVI1525								
Galios lygis	1	2	3	4	5	6	7	8	9
Vidutinė galia (kairioji zona)	100 W	200 W	300 W	400 W	500 W	600 W	700 W	800 W	1000 W
Vidutinė galia (dešinioji zona)	100 W	200 W	300 W	400 W	500 W	1000 W	1100 W	1200 W	1300 W



PASTABA

- Galia vatais gali būti įvairi.
- Jei naudojamas padidinio režimas, sunaudojama daugiau galios vatais (žr. skyrius „Techniniai duomenys“ 295 psl.).

Laikmatis

Laikmatį galima naudoti norint automatiškai išjungti valgio gaminimo zoną praėjus nustatytam laikui. Laikmatį galima nustatyti nuo 0 iki 99 minučių.

Apsauga nuo per didelės temperatūros

Temperatūros jutiklis stebi temperatūrą viryklės viduje. Temperatūros jutikliui aptikus per aukštą temperatūrą, viryklė išsijungia.

Apsauga nuo netinkamų objektų

Jei ant viryklės paliekami netinkamo dydžio valgio gaminimo indai, nemagnetinis objektas arba mažas objektas, viryklė po 1 minutės automatiškai persijungia į budėjimo veikseną. Tada viryklės ventiliatorius 1 minutę vėsina viryklę.

Automatinio išjungimo laikmatis

Automatinio išjungimo laikmatis yra apsauginė funkcija. Funkcija po tam tikro laiko automatiškai išjungia viryklę. Automatinio išjungimo laikas įvairių galios lygių atvejais nurodytas toliau pateiktoje lentelėje.

Galios lygis	1	2	3	4	5	6	7	8	9
Išjungimas (val.)	8	8	8	4	4	4	2	2	2

Viryklės konstrukcija (1 pav., 3 psl.)

Nr.	Aprašymas
1	Valdymo skydelis
2	Vėdinimas
3	Valgio gaminimo zona
4	Stiklinė plokštelė
5	Maitinimo kabelis

Valdymo skydelis (2 pav., 3 psl.)

Paspaudus jutiklinius mygtukus, suskamba garsinis signalas.

Nr.	Aprašymas
1	Ijungimo / išjungimo mygtukas
2	Galios lygio indikatorius
3	Šilumos lygio mygtukai
4	Laiko indikatorius
5	Mygtukas BOOST (padidinti)
6	Laikmačio simbolis
7	Užrakinimo mygtukas
8	Valgio gaminimo zonos pasirinkimo mygtukai

Montavimas



ĮSPĖJIMAS! Elektros srovės pavojus

- Įsitinkinkite, kad įtampa atitinka duomenų plokštelėje nurodytą vertę.
- Įsitinkinkite, kad maitinimo laido sekcijos gali atlaikyti gamintojo duomenų plokštelėje nurodytą apkrovą.
- Atkreipkite dėmesį į skyrius „Techniniai duomenys“ 295 psl. nurodytas specifikacijas.
- Maitinimo laidas negali liestis prie jokių įkaitusių dalių ir turi būti nutiestas taip, kad jo temperatūra neviršytų 75 °C.



ĮSPĖJIMAS! Gaisro pavojus

- Saugus atstumas tarp viryklės ir prietaiso virš viryklės turi būti bent 500 mm (3 pav., 3 psl.).
- Pasirūpinkite, kad viryklė būtų gerai vėdinama ir oro įleidimo anga nebūtų uždenyta (3 pav., 3 psl.).



ĮSPĖJIMAS! Žalos pavojus

Naudokite iš karščiui atsparios medžiagos pagamintą darbinį paviršių.



PASTABA

Pasirūpinkite, kad sumontavus maitinimo laidas nebūtų pasiekiamas atvėrus spintelės dureles ar stalčius.

1. Pasirūpinkite, kad būtų išlaikyti atstumai, nurodyti **3** pav., 3 psl..
2. Išpjaukite darbinį paviršų, žr. **4** pav., 4 psl.. Darbinio paviršiaus storis turi būti 10 – 40 mm.
3. Prie darbinio paviršiaus pritvirtinkite laikiklius, žr. **5** pav., 4 psl..
4. Prie viryklės pritvirtinkite tarpiklį, žr. **6** pav., 4 psl..
5. Pritvirtinkite viryklę prie laikiklių, žr. **7** pav., 5 psl..
6. Prijunkite maitinimo laidą, žr. **8** pav., 5 psl..

Naudojimas



ĮSPĖJIMAS! Žalos pavojus

- Valgio gaminimo indų nestumkite virykle.
- Norėdami valgio gaminimo indus nuimti nuo plokštelės, juos pakelkite.



PERSPĖJIMAS!

Patikrinkite, ar laivo maitinimo tinklo įtampa ir dažnis atitinka prietaiso žymėjimą.

Laikykites šių užuominų ir rekomendacijų:

- Jei prietaisas skirtas veikti naudojant inverterio galią, inverteris turėtų turėti bent 2300 W nepertraukiamo išėjimo galią ir būti prijungtas prie ličio akumuliatorių banko su akumuliatorių valdymo sistema, galinčia veikti reikiamomis apkrovomis.
- Jei naudojate inverterį, kurio galia mažesnė nei 2000 W, vienu metu turėtų būti naudojama tik viena indukcinė zona.
- Tik CVI1525 Abi indukcinės zonos gali būti naudojamos su maitinimo iš elektros tinklo šaltiniu. Tačiau poilsinių transporto priemonių tiekiamą galią ribojama iki 15 A. Jei vienu metu veikia keli kintamosios srovės prietaisai, pvz., oro kondicionieriai, karšto vandens sistemos arba oro gruzdintuvės, gali įvykti poilsinės transporto priemonės įvesties perkrova. Tokiu atveju sumažinkite apkrovą ir, jei reikia, iš naujo nustatykite gedimų-srovės pertraukiklį.
- Mygtukai reaguoja į lietimą. Valdydami mygtukus, stipriai nespauskite jų.

- Valdykite pirštų galiukus, o ne nagus.
- Pasirūpinkite, kad mygtukai visada būtų švarūs ir sausi, kad nesuprastėtų valdymas.

Tinkamų valgio gaminimo indų pasirinkimas



ĮSPĖJIMAS! Pavojus sveikatai

Nešildykite tuščių puodų ar keptuvių ir nenaudokite valgio gaminimo indų plonu dugnu. Valgio gaminimo indai gali įkaisti labai greitai. Valgio gaminimo indų dugnas gali išsilydyti ir pažeisti stiklinę plokštelę.



PRANEŠIMAS! Žalos pavojus

Nenaudokite valgio gaminimo indų aštriais kraštais arba išlenktu pagrindu.



PASTABA

- Naudokite tik tokius valgio gaminimo indus, kurių pagrindas tinka naudoti su indukcinė virykle.
- Nenaudokite iš gryno nerūdijančio plieno, aliuminio ar vario pagamintų valgio gaminimo indų be magnetinio pagrindo, taip pat stiklinių, medinių, porcelianinių, keramikinių ir molinių indų.

- ▶ Atlikite magnetinį bandymą ir patikrinkite, ar jūsų valgio gaminimo indai tinkami naudoti su virykle, – priartinkite magnetą link virtuvės indo pagrindo.
- ✓ Valgio gaminimo indas tinkamas naudoti su virykle, jei magnetas prie jo traukiamas.
- ▶ Naudokite valgio gaminimo indą, kurio minimalus dugno skersmuo yra 140 mm.







Šilumos nuostatos

Toliau pateiktos nuostatos yra orientacinės. Tikslī nuostata priklausys nuo valgio gaminimo indo ir gaminamo kiekio.







Šilumos lygis	Tinkamumas
1 – 2	Nedidelio maisto kiekio šildymas Greitai degančių maisto produktų lydimas Tik CVI1350 Lėtas virimas Lėtas šildymas
3 – 4	Tik CVI1350 Pakartotinis šildymas Greitas virimas Ryžių virimas Tik CVI1525 Lėtas virimas
5 – 6	Blynų kepimas Tik CVI1525 Lėtas šildymas Pakartotinis šildymas
7 – 8	Kepinimas Makaronų virimas Tik CVI1525 Greitas virimas Ryžių virimas
9	Greitas kepimas Kepimas Vandens užvirinimas

Naudojant viryklę

Tik CVI1350

1. Palieskite mygtuką .
✓ Indikatoriai rodo - arba -- .
✓ Suaktyvinama budėjimo veiksenā.
2. Palieskite mygtuką .
✓ Galios lygio indikatorius rodo .
3. Ant ketinamos naudoti valgio gaminimo zonos uždėkite tinkamą valgio gaminimo indą. Peržiūrėkite skyrius „Tinkamų valgio gaminimo indų pasirinkimas“ 289 psl..
✓ Jei galios lygio indikatorius rodo , ekranas po 2 minučių išsijungia. Žr. skyrius „Gedimų nustatymas ir šalinimas“ 293 psl..
4. Nustatykite valgio gaminimo zonos galios lygį naudodami mygtuką  ir .
✓ Jei galios lygis nenustatomas, viryklė po 1 minutės išsijungia.

Tik CVI1525

1. Palieskite mygtuką .
✓ Indikatoriai rodo - arba -- .
✓ Suaktyvinama budėjimo veiksenā.
2. Ant ketinamos naudoti valgio gaminimo zonos uždėkite tinkamą valgio gaminimo indą. Peržiūrėkite skyrius „Tinkamų valgio gaminimo indų pasirinkimas“ 289 psl..
3. Palieskite ketinamos naudoti valgio gaminimo zonos mygtuką .
✓ Galios lygio indikatorius rodo .
✓ Jei galios lygio indikatorius rodo , ekranas po 2 minučių išsijungia. Žr. skyrius „Gedimų nustatymas ir šalinimas“ 293 psl..
4. Nustatykite valgio gaminimo zonos galios lygį naudodami mygtuką  ir .
✓ Jei galios lygis nenustatomas, viryklė po 1 minutės išsijungia.

Viryklės išjungimas

Tik CVI1350

1. Išjunkite valgio gaminimo zoną paliesdami mygtuką —, kol laiko indikatorius rodys 0 .
✓ H rodoma tol, kol valgio gaminimo zona įkai-tusi.
2. Norėdami išjungti viryklę, palieskite mygtuką ①.

Tik CVI1525

1. Palieskite ketinamos išjungti valgio gaminimo zonos mygtuką [0].
2. Išjunkite valgio gaminimo zoną paliesdami mygtuką —, kol laiko indikatorius rodys 0 .
✓ H rodoma tol, kol valgio gaminimo zona įkai-tusi.
3. Pakartokite procedūrą su kita valgio gaminimo zona, kai ji įjungta.
4. Norėdami išjungti viryklę, palieskite mygtuką ①.

Užrakto naudojimas

- ▶ Norėdami užrakinti ekraną, palieskite mygtuką ①.
- ✓ Laiko indikatorius rodo L 0 .
- ✓ Visi liečiami mygtukai, išskyrus mygtukus ① ir ②, išjungiami.
- ▶ Norėdami atrakinti ekraną, palieskite mygtuką ① ir palaikykite kelias sekundes.

Funkcijos BOOST (padidinti) naudoji-mas

Kai funkcija BOOST (padidinti) suaktyvinta, valgio gaminimo zona kaitinama ne ilgiau nei 5 minutes aukščiausiu galios lygiu.

Tik CVI1525 Funkcija BOOST (padidinti) gali būti pritaikoma tik **dešiniojoje** valgio gaminimo zonoje.

Tik CVI1350

1. Įsitinkinkite, kad nustatyta didžiausia valgio gaminimo zonos temperatūra.
- ✓ Jei valgio gaminimo zona nenaudojama didžiau-siu galios lygiu, galios lygio indikatorius mirksi.

2. Palieskite mygtuką — arba + .

3. Palieskite mygtuką **B** .

✓ Galios lygio indikatorius rodo P .

✓ Po 5 minučių grąžinama galios lygio indikato-riaus vertė 0 .

Norėdami išjungti funkciją BOOST (padidinti), atli-ките toliau nurodytus veiksmus.

1. Palieskite mygtuką — arba + .

2. Palieskite mygtuką **B** .

✓ Grąžinamas valgio gaminimo zonos galios lygis, nustatytas prieš suaktyvinant funkciją BOOST (padidinti).

Tik CVI1525

1. Įsitinkinkite, kad valgio gaminimo zonos, kuriai ketinama pritaikyti padidinimo funkciją, tem-peratūra nustatyta į didžiausią vertę.
- ✓ Jei valgio gaminimo zona nenaudojama didžiau-siu galios lygiu, galios lygio indikatoriai pakaito-mis mirksi.
2. Palieskite mygtuką [0], esantį **dešiniojoje** maisto ruošimo zonoje.
- ✓ Pasirinkto mygtuko [0] galios lygio indikatorius mirksi.
3. Palieskite mygtuką **B** .
- ✓ Pasirinktos valgio gaminimo zonos galios lygio indikatorius rodo P .
- ✓ Pasirinktos valgio gaminimo zonos galios lygio indikatorius po 5 minučių grąžinamas į 0 .

Norėdami išjungti funkciją BOOST (padidinti), atli-ките toliau nurodytus veiksmus.

1. Palieskite valgio gaminimo zonos, kuriai suak-tyvinta funkcija BOOST (padidinti), mygtuką [0].

2. Palieskite mygtuką **B** .

✓ Grąžinamas valgio gaminimo zonos galios lygis, nustatytas prieš suaktyvinant funkciją BOOST (padidinti).



Laikmačio naudojimas

Tik CVI1350

1. Įsitikinkite, kad viryklė įjungta.
2. Palieskite mygtuką .
- ✓ Laikmačio indikatorius rodo 30 min.
3. Nustatykite laiką naudodami mygtuką — ir +.
 - Norėdami sumažinti arba padidinti laiko vertę 1 minute, vieną kartą palieskite mygtuką — arba +.
 - Norėdami sumažinti arba padidinti laiko vertę 10 minučių, palieskite ir palaikykite mygtuką — arba +.

- ✓ Jei nustatytas laikas viršija 99 minutes, automatiškai gražinama 0 minučių laikmačio vertė.
 - ✓ Laikas skaičiuojamas atgal.
 - ✓ Laiko indikatorius rodo likusį laiką.
 - ✓ Laiko indikatorius mirksi 5 sekundes.
 - ✓ Pasibaigus nustatytam laikui, laiko indikatorius rodo -- .
 - ✓ Galios lygio indikatorius rodo H , kol valgio gaminimo zonos temperatūra yra žemesnė nei 60 °C.
4. Norėdami išjungti valgio gaminimo zoną, nustatykite laikmačio vertę 00 .

Tik CVI1525

1. Įsitikinkite, kad viryklė įjungta.
2. Palieskite mygtuką , kuriam ketinate nustatyti laikmatį.
3. Palieskite mygtuką .
- ✓ Laiko indikatorius rodo 30 min.
- ✓ Ima šviesti taškas šalia galios lygio indikatoriaus, nurodantis, kad zona pasirinkta.
4. Nustatykite laiką naudodami mygtuką — ir +.
 - Norėdami sumažinti arba padidinti laiko vertę 1 minute, vieną kartą palieskite mygtuką — arba +.
 - Norėdami sumažinti arba padidinti laiko vertę 10 minučių, palieskite ir palaikykite mygtuką — arba +.

- ✓ Jei nustatytas laikas viršija 99 minutes, automatiškai gražinama 0 minučių laikmačio vertė.
 - ✓ Laikas skaičiuojamas atgal.
 - ✓ Laiko indikatorius rodo likusį laiką.
 - ✓ Laiko indikatorius mirksi 5 sekundes.
 - ✓ Pasibaigus nustatytam laikui, laiko indikatorius rodo -- .
 - ✓ Galios lygio indikatorius rodo H , kol valgio gaminimo zonos temperatūra yra žemesnė nei 60 °C.
5. Norėdami išjungti valgio gaminimo zoną, nustatykite laikmačio vertę 00 .

Laiko nustatymas, kada turi būti išjungta daugiau nei viena valgio gaminimo zona.

1. Nustatykite abiejų valgio gaminimo zonų laikmatį.
 - ✓ Laikmatis rodo trumpiausią nustatytą laiką.
 - ✓ Šalia galios indikatoriaus ima šviesti taškas, nurodantis, kad laikmačio ekranas rodo šios kaitinimo zonos laiką.
 - ✓ Pasibaigus laikmačio laikui, atitinkama valgio gaminimo zona automatiškai išsijungia ir rodo H , kol valgio gaminimo zonos temperatūra nebesiekia 60 °C.
2. Norėdami patikrinti nustatytą kitos valgio gaminimo zonos laiką, palieskite valgio gaminimo zonos, kurios laiką tikrinatė, mygtuką .
- ✓ Laikmatis rodo likusį laiką, kurį valgio gaminimo zona bus kaitinama.

Energijos taupymas

- Jei viryklė nenaudojama, išjunkite ją.
- Naudokite valgio gaminimo indą, kurio skersmuo yra pasirinktos valgio gaminimo zonos dydžio, kad energija būtų naudojama efektyviai (žr. skyrius „Techniniai duomenys“ 295 psl.).
- Gamindami valgį, visada naudokite dangtį.
- Gamindami valgį, visada naudokite mažiausią įmanomą valgio gaminimo indą.
- Iš anksto sumažinkite energijos tiekimą.
- Išjunkite energijos tiekimą prieš baigiantis valgio gaminimo laikui.

Valymas ir techninė priežiūra



PRANEŠIMAS! Žalos pavojus

- Nevalykite aštriomis arba kietomis priemonėmis, nes jos gali sugadinti viryklę.
- Ištiškusį maistą pašalinkite stiklo valymo priemone viryklei atvėsus.
- Naudokite tik standartines komercines valymo priemones.
- Viryklei valyti nenaudokite aukšto slėgio vandens srovės ar garinio valytuvo.



PASTABA



Viryklę kartą per metus turi patikrinti kvalifikuotas specialistas.

► Valykite viryklę minkšta, drėgna šluoste.



Papildomų nerūdijančiojo plieno priežiūros instrukcijų rasite internete adresu documents.dometic.com/?object_id=69917

Gedimų nustatymas ir šalinimas

Aprašymas	Galima priežastis	Sprendimas
Viryklės nepavyksta įjungti.	Nėra maitinimo.	<ul style="list-style-type: none"> ► Įsitinkite, kad viryklė prijungta prie maitinimo šaltinio. ► Įsitinkite, kad viryklė įjungta. ► Patikrinkite, ar jūsų vietovėje nedingo elektra. ► Kreipkitės į gamintojo pagalbos tarnybą (žr. paskutinį šio vadovo puslapį).
Jutikliniai mygtukai nereaguoja.	Jutikliniai mygtukai užrakinti.	► Atrakinkite jutiklinius mygtukus, žr. skyrius „Naudojant viryklę“ 290 psl..
Jutikliniai mygtukai nereaguoja tinkamai.	Veikimui trukdo nešvarumai arba vanduo.	<ul style="list-style-type: none"> ► Įsitinkite, kad jutikliniai mygtukai švarūs ir sausi. ► Jutiklinius mygtukus lieskite švariomis rankomis. ► Jutiklinius mygtukus lieskite pirštų galiukais, o ne nagais.
Galios lygio indikatorius pakaitomis rodo  ir  .	Naudojamas valgio gaminimo indas, netinkamas indukcinei viryklei.	► Naudokite tinkamą valgio gaminimo indą.
	Valgio gaminimo indas per mažas.	
	Valgio gaminimo indas netinkamai uždėtas ant valgio gaminimo zonos.	► Tinkamai uždėkite valgio gaminimo indą.
	Tik CVI1525 Valgio gaminimo indas neuždėtas ant įjungtos valgio gaminimo zonos.	
Tylus dūzgimas	Skleidžiamas valgio gaminimo indo.	–

Aprašymas	Galima priežastis	Sprendimas
Ventiliatoriaus triukšmas	Įsijungė integruotas ventiliatorius, kad apsaugotų elektroniką nuo perkaitimo.	–
Valgio gaminimo indas neįkaista.	Valgio gaminimo indas netinkamas naudoti su indukcinėmis viryklėmis, todėl viryklė negali jo aptikti.	▶ Naudokite tinkamą valgio gaminimo indą, žr. skyrius „Tinkamų valgio gaminimo indų pasirinkimas“ 289 psl..
Viryklė arba valgio gaminimo zona pati išsijungė.	<p>Buvo suaktyvintas laikmatis.</p> <p>Valgio gaminimo zonos temperatūra per aukšta.</p>	<p>▶ Įjunkite viryklę.</p> <p>▶ Palaukite, kol viryklė atvės.</p>

Klaidų kodai

Klaidos kodas	Galimos priežastys	Sprendimas
F3	Valgio gaminimo zonos temperatūros jutiklio triktis.	▶ Kreipkitės į gamintojo pagalbos tarnybą (žr. paskutinį šio vadovo puslapį).
F4		
F9	Atvira temperatūros jutiklio (IGBT) grandinė.	▶ Kreipkitės į gamintojo pagalbos tarnybą (žr. paskutinį šio vadovo puslapį).
FA		
E1	Įvesties įtampa per aukšta ($\geq 270 \pm 10$ V).	▶ Kreipkitės į gamintojo pagalbos tarnybą (žr. paskutinį šio vadovo puslapį).
E2	Įvesties įtampa per žema ($\leq 180 \pm 10$ V).	▶ Kreipkitės į gamintojo pagalbos tarnybą (žr. paskutinį šio vadovo puslapį).
E3	Valgio gaminimo zonos temperatūra per aukšta.	<p>Viryklė automatiškai išsijungia.</p> <p>▶ Palaukite, kol viryklė atvės.</p>
E5	<p>Užblokuotas ventiliatorius.</p> <p>Užblokuota oro išleidimo anga.</p>	▶ Kreipkitės į gamintojo pagalbos tarnybą (žr. paskutinį šio vadovo puslapį).
E5	Aukšta temperatūros jutiklio (IGBT) temperatūra	▶ Kreipkitės į gamintojo pagalbos tarnybą (žr. paskutinį šio vadovo puslapį).
d0	Temperatūros jutiklio (NTC) triktis.	▶ Kreipkitės į gamintojo pagalbos tarnybą (žr. paskutinį šio vadovo puslapį).

Garantija

Taikomas įstatymų nustatytas garantinis laikotarpis. Jei gaminys pažeistas, kreipkitės į mažmeninę arba į gamintojo atstovybę savo šalyje (žr. dometic.com/dealer).

Jei reikalingas remontas ir garantinis aptarnavimas, pristatydami gaminį pateikite šiuos dokumentus:

- Kvito kopiją su nurodyta pirkimo data
- Pretenzijos priežastį arba gedimo aprašymą

Atkreipkite dėmesį, kad remontas savo jėgomis arba neprofesionalus remontas gali turėti pasekmių saugumui ir gali panaikinti garantiją.

Utilizavimas

Pakavimo medžiagos perdirbimas



- ▶ Jei įmanoma, pakavimo medžiagą sudėkite į atitinkamas perdirbimo šiukšliadėžes.

Gaminių, kurių sudėtyje yra nekeičiami akumuliatoriai, įkraunami akumuliatoriai ir šviesos šaltiniai perdirbimas



▶ Jei gaminio sudėtyje yra nekeičiamų akumuliatorių, įkraunamų akumuliatorių ar šviesos šaltinių, prieš utilizuojant jų išimti nereikia.



▶ Jei norite utilizuoti gaminį, kreipkitės į vietinį perdirbimo centrą arba specializuotą prekybos atstovą, kuris nurodys, kaip tai padaryti pagal galiojančias atliekų šalinimo taisykles.

▶ Produktą galima utilizuoti nemokamai.

Techniniai duomenys

	CVI1350	CVI1525
Įtampa / dažnis	220 – 240 V~, 50 Hz	
Galia 1 valgio gaminimo zona 2 valgio gaminimo zona	2000 W, funkcija BOOST (didinti) 2300 W/Ø180 –	1000 W/Ø180 1300 W, funkcija BOOST (didinti) 1700 W/Ø180
Bendra galia	2300 W	2300 W
Matmenys (l x P x A)	350 x 350 x 55 mm	525 x 350 x 55 mm
Valgio gaminimo zonos skersmuo	180 mm	
Patikra / sertifikavimas		

Lūdzu, rūpīgi izlasiet šīs lietošanas rokasgrāmatas norādījumus un ievērojiet visus norādījumus, vadlīnijas un brīdinājumus, kas ietverti šajā produkta rokasgrāmatā, lai nodrošinātu, ka produkts vienmēr tiek pareizi uzstādīts, lietots un apkopts. Šie norādījumi ir JĀGLABĀ kopā ar produktu.

Lietojot šo produktu jūs apstiprināt, ka visi norādījumi, vadlīnijas un brīdinājumi ir izlasīti, saprasti, un jūs piekristat ievērot noteikumus un nosacījumus, kas izklāstīti šajā rokasgrāmatā. Jūs piekristat lietot šo produktu tikai tam paredzētajam nolūkam un pielietojumam, un saskaņā ar norādījumiem, vadlīnijām un brīdinājumiem, kas izklāstīti šajā produkta rokasgrāmatā, kā arī saskaņā ar piemērojamiem tiesību aktiem un noteikumiem. Neizlasot un neievērojot instrukcijas un brīdinājumus, kas izklāstīti šajā rokasgrāmatā, varat radīt savainojumus sev un citiem, nodarīt bojājumus produktam vai bojājumus citam tuvumā esošajam īpašumam. Šī produkta rokasgrāmatā, tostarp norādījumi, vadlīnijas un brīdinājumi, un saistītā dokumentācija var mainīties vai tikt atjaunota. Lai iegūtu jaunāko produkta informāciju, lūdzu, apmeklējiet vietni documents.dometic.com.

Saturs

Simbolu skaidrojums	296
Drošības norādes	296
Komplektācija	298
Mērķauditorija	299
Paredzētās izmantošanas mērķis	299
Tehniskais apraksts	299
Uzstādīšana	300
Ekspluatācija	301
Enerģijas taupīšana	304
Tīrīšana un apkope	305
Problēmrisināšana	305
Garantija	306
Atkritumu pārstrāde	307
Tehniskie dati	307

Simbolu skaidrojums



BRĪDINĀJUMS!

Drošības norāde: Apzīmē bīstamu situāciju, kas var izraisīt nāvējošas vai nopietnus savainojumus, ja netiks novērsta.



ESIET PIESARDŽĪGI!

Drošības norāde: Apzīmē bīstamu situāciju, kas var izraisīt vieglus vai vidēji smagus savainojumus, ja netiks novērsta.



NĒMIET VĒRĀ!

Apzīmē bīstamu situāciju, kas var izraisīt materiālu kaitējumu, ja netiks novērsta.



PIEZĪME

Papildu informācija produkta lietošanai.



ESIET PIESARDŽĪGI! Karsta virsma

Norāda, ka atzīmētais priekšmets var būt karsts, un tam jāpieskares ar īpašu piesardzību.

Drošības norādes

Vispārīga drošība



BRĪDINĀJUMS! Šo brīdinājumu neievērošana var izraisīt nāvējošas vai smagas traumas

Nāvējoša elektrošoka risks

- Izstrādājuma remontu drīkst veikt tikai kvalificēts speciālists. Nepareizi veikts remonts var radīt nopietnus apdraudējumus.
- Pirms veicat ierīcei jebkādu remontdarbu vai apkopi, atvienojiet ierīci no elektrotīkla.
- Nelietojiet ierīci, ja tā ir bojāta.
- Atvienojiet ierīci no barošanas avota, ja tehniska defekta dēļ radusies kļūdaina darbība.
- Ja šīs ēdiena gatavošanas ierīces barošanas vads ir bojāts, tā nomainītu drīkst veikt ražotājs, servisa pārstāvis vai līdzvērtīgi kvalificēta persona, lai izvairītos no drošības apdraudējuma.
- Nepārveidojiet šo ierīci.
- Nenoņemiet un nemainiet ierīces detaļas.
- Ja virsma ir saplaisājusi, izslēdziet ierīci, lai izvairītos no iespējama elektrotrieciena.

Ugunsdrošības apdraudējums

- Bērni, kas sasnieguši 8 gadu vecumu, un personas ar ierobežotām fiziskām, uztveres vai garīgām spējām vai bez pieredzes un zināšanām šo ierīci drīkst lietot tikai tad, ja šādas personas tiek uzraudzītas vai ir saņēmušas norādījumus par ierīces drošu lietošanu, un ir izpratušas iespējamās riskus.
- Bērni jāuzrauga, lai nepieļautu, ka tie spēlējas ar ierīci.
- Neglabājiet priekšmetus uz gatavošanas virsmas.

- Glabājiet darba gatavībā esošu ugunsdzēsības aparātu vai citu līdzekli, kas piemērots liesmu dzēšanai. Nodrošini, ka ugunsdzēsības aparātu regulāri pārbauda kvalificēts darbinieks.
- Pieslēdziet ierīci ķēdei ar slēdzi, kas nodrošina pilnīgu atslēgšanu no barošanas avota.
- Uz plīts virsmas bez uzraudzības negatavojiet ēdienu, izmantojot taukus vai eļļu. **Nekad** nemēģiniet nodzēst liesmu ar ūdeni. Izslēdziet ierīci. Apklājiet liesmu ar vāku vai ugunsdzēsības segu.
- Pēc izmantošanas izslēdziet plīts virsmu, un nepaļaujieties uz drošības mehānismu.

Apdegumu risks

- Ierīce un tās detaļas izmantošanas laikā kļūst karstas. Ievērojiet piesardzību, lai izvairītos no pieskaršanās sildelementiem.
- Netuvojiet rokas, seju un matus degļiem.
- Bērniem, kas jaunāki par 8 gadiem, jāatrodas drošā attālumā, ja vien tie netiek nepārtraukti uzraudzīti.
- Nodrošini, lai bērni un mājdzīvnieki atrastos drošā attālumā.
- Rūpīgi uzraugiet aktivitātes ierīces tuvumā, lai izvairītos no apdegumiem un citiem savainojumiem.
- Pirms pieskaršanās ierīcei ar kailām rokām ļaujiet tai atdzist līdz apkārtējai temperatūrai.
- Izmantojiet tikai tādus plīts virsmas aizsargus, kurus izstrādājis ierīces ražotājs vai ierīces ražotājs lietošanas norādījumos atzīnis par piemērotiem, vai izmantojiet ierīcē iebūvētos plīts virsmas aizsargus.

Apdraudējums veselībai

- Personām ar sirds darbības stimulatoriem vai citiem elektriskajiem implantiem (piemēram, insulīna sūkņiem) pirms šīs ierīces izmantošanas jākonsultējas ar ārstu vai implantu ražotāju, lai pārliecinātos, ka implantu darbību neietekmēs elektromagnētiskais lauks.



NEMIET VĒRĀ! Bojājumu risks

- Neizmantojiet šo ierīci kā darba vai uzglabāšanas virsmu.
- Šo ierīci nav paredzēts vadīt ar ārējo taimeru vai atsevišķu tālvadības sistēmu.

Uzstādiet ierīci droši



BRĪDINĀJUMS! Šo norādījumu neievērošana var izraisīt nāvējošas vai smagas traumas.

Nāvējoša elektrošoka risks

- Elektroinstalāciju drīkst veikt tikai pilnvaroti speciālisti.
- Šo ierīci jāuzstāda saskaņā ar uzstādīšanas valsti spēkā esošajiem noteikumiem.
- Atslēdziet strāvas padevi avotam, pie kura vēlaties pievienot ierīci.
- Nepievienojiet ierīci barošanas avotam, ja ierīcei vai barošanas vadam redzami bojājumi.
- Uzstādiet ierīci sausā vidē.
- Neuzstādiet ierīci tieši virs trauku mazgājamās mašīnas, saldētavas, veļas mazgājamās mašīnas vai veļas žāvētāja.
- Fiksētājā elektroinstalācijā nepieciešams iekļaut tālāk norādīto. Visu polu atslēgšanas ierīce, kurai starp poliem ir vismaz 3 mm attālums; ja noplūdstrāvas daudzums var pārsniegt 10 mA, jāuzstāda noplūdstrāvas aizsargierīce (RCS), kuras nominālā darba noplūdstrāva nepārsniedz 30 mA; atdalītājs.
- Ierīcei nepieciešams vismaz 230 V/10 A barošanas avots. Pārliecinieties, ka kempingā pieejamajam 230 V maiņstrāvas elektrotīklam ir vismaz 10 A drošinātājs.
- Ierīcei nepieciešams vismaz 110 V/10 A barošanas avots. Pārliecinieties, ka kempingā pieejamajam 110 V maiņstrāvas elektrotīklam ir vismaz 10 A drošinātājs.

Ugunsdrošības apdraudējums

- Nodrošini, ka uz ierīces pamatni no ārpuses ir pietiekama svaiga gaisa plūsma.
- Ja ierīce ir uzstādīta virs atvilktnes vai skapiša, zem ierīces pamatnes uzstādiet termobarjeru.
- Nodrošini, ka ap ierīci esošās sienu virsmas ir karstumizturīgas un viegli tīrāmas.



NEMIET VĒRĀ! Bojājumu risks

- Uzstādīšanas laikā nepaļaujiet ierīces augšdaļu un apakšdaļu spiedienam.
- Nodrošini, ka darba virsma ir taisna un līdzena, un konstrukcijas elementi netraucē uzstādīšanas vajadzībām.
- Nodrošini, ka darba virsma ir izgatavota no karstumizturīga materiāla.

- Ja ierīce tiek uzstādīta virs cepeškrāsns, nodrošiniet, ka cepeškrāsnij ir iebūvēts dzesēšanas ventilators.

Droša iekārtas lietošana



BRĪDINĀJUMS! Ja šie norādījumi netiek ievēroti, var gūt vieglas vai vidēji smagas traumas.

Nāvējoša elektrošoka risks

- Neizmantojiet šo ierīci, ja tā ir bojāta vai darbojas nepareizi.
- Nenovietojiet ierīces tuvumā ķīmikālijas, uzliesmojošus materiālus vai izsmidzināmus aerosolus.

Ugunsdrošības apdraudējums

- Bez uzraudzības gatavot ēdienu uz ierīces, izmantojot taukus vai eļļu, var būt bīstami un izraisīt ugunsgrēku.

Apdraudējums veselībai

- Izmantojiet ierīci tikai pietiekami vēdinātās vietās.



ESIET PIESARDZĪGI! Šo norādījumu neievērošana var izraisīt nāvējošas vai smagas traumas.

Karsta virsma

- Pirms pieskaršanās ierīcei ar kailām rokām ļaujiet tai atdzist.

Ugunsdrošības apdraudējums

- Ēdiena gatavošanas process ir jāuzrauga. Īslaicīgam ēdiena gatavošanas procesam nepieciešama nepārtraukta uzraudzība.
- Uz šīs ierīces drīkst novietot tikai ēdiena gatavošanas katlus un pannas.
- Nenovietojiet uz ierīces traukus vai līdzīgus priekšmetus.
- Nodrošiniet, ka ierīces tuvumā nav uzliesmojošu priekšmetu.
- Rīkojoties ar karstiem ēdiena gatavošanas traukiem, izmantojiet tikai sausus virtuves cimds vai dvieļus.
- Izslēdziet ierīci pirms ēdiena gatavošanas trauku noņemšanas.

Apdegumu risks

- Nekustiniet ierīci tās izmantošanas laikā.
- Izmantojot ierīci, nevalkājiet metāla priekšmetus.
- Rīkojoties ar karstām detaļām, izmantojiet aizsargcimds.

- Piekļuvei pieejamās daļas varbūt ļoti karstas. Uzraugiet mazus bērnus.
- Alkohola, recepšu vai bezrecepšu zāļu lietošana var mazināt jūtu spēju pareizi samontēt vai droši lietot šo ierīci.
- Nenovietojiet uz plīts virsmas metāla priekšmetus, piemēram, nažus, dakšīņas, karotes un vākus, jo tie var kļūt karsti.

Apdraudējums veselībai

- Neizmantojiet šo ierīci kā sildītāju.
- Izmantojiet šo ierīci tikai pieaugušo uzraudzībā.
- Bērni drīkst tīrīt ierīci un veikt tās apkopi tikai pieaugušo uzraudzībā.



ŅEMĪET VĒRĀ! Bojājumu risks

- Ierīces tīrīšanai neizmantojiet abrazīvus tīrīšanas līdzekļus vai asus metāla skrāpjus, jo tie var saskrāpēt virsmu, un stikls var saplīst.
- Neizmantojiet tvaika tīrītāju.

Komplektācija

Detaja	Daudzums
Plīts virsma	1
Nostiprināšanas komplekts	1
Uzstādīšanas un lietošanas rokasgrāmata	1



PIEZĪME

Nostiprināšanas komplekts pieejams arī kā rezerves daļa.

Rezerves daļu pasūtīšana

1. Produkta numurs (PNC) vai detaļas numurs (SKU) norādīts uz datu plāksnītes.
2. Lai veiktu pasūtījumu, sazinieties ar tuvāko Dometic servisa partneri vai tirgotāju.

Mērķauditorija



Elektroinstalāciju un konfigurāciju drīkst veikt tikai kvalificēts elektriķis, kuram ir pārbaudītas prasmes un zināšanas par elektroaprīkojuma un elektroinstalāciju uzbūvi un lietošanu, kurš pārzina spēkā esošos noteikumus attiecīgajā valstī, kurā šī ierīce tiek uzstādīta un/vai lietota, un, kurš ir apguvis drošības instruktažu iespējamo risku noteikšanai un novēršanai.

Visas pārējās darbības var veikt arī neprofesionāli lietotāji.

Paredzētais izmantošanas mērķis

Plīts virsma ir piemērota ēdiena gatavošanai un sil-dīšanai. Plīts virsma paredzēta tālāk norādītajiem izmantošanas veidiem.

- Atpūtas transportlīdzekļi
- Laivas un kuģi: uzstādīšanai atpūtas telpās

Šī plīts virsma **nav** piemērota tālāk norādītajiem izmantošanas veidiem.

- Izmantošanai braukšanas laikā
- Telpu apsildīšanai
- Eksploatēšanai ar ārējo taimeris vai atsevišķu tālvadības pulti
- Laivas un kuģi: uzstādīšanai un lietošanai uz atvērta klāja

Šis produkts ir piemērots tikai paredzētajam mērķim un lietojumam saskaņā ar šo instrukciju.

Šajā rokasgrāmatā ir sniegta informācija, kas nepieciešama pareizai produkta uzstādīšanai un/vai lietošanai. Nekvalitatīva uzstādīšana un/vai nepareiza lietošana vai apkope izraisīs neatbilstošu darbību un iespējamus bojājumus.

Ražotājs neuzņemas atbildību par savainojumiem vai produkta bojājumiem, kas radušies šādu iemeslu dēļ:

- nepareiza montāža vai pievienošana, tostarp pārmērīgs spriegums;
- nepareiza apkope vai tādu neoriģinālo rezerves daļu, kuras nav piegādājis ražotājs, lietošana;
- produkta modifikācijas, kuras ražotājs nav nepārprotami apstiprinājis;
- lietošana citiem mērķiem, kas nav aprakstīti šajā rokasgrāmatā.

Dometic patur tiesības mainīt produkta ārējo izskatu un specifiskāciju.

Tehniskais apraksts

Produktus ēdiena gatavošanas traukos uzkaršē elektromagnētiskas vibrācijas.

Plīts virsma ir aprīkota ar drošības sistēmu, lai pasargātu bērnus no iespējama apdraudējuma vai traumām. Plīts virsmai ir taimeris, pārmērīgi augstas temperatūras aizsardzības sistēma, nepiemērotu priekšmetu aizsardzības sistēma un automātisks izslēgšanās taimeris.

Pieejamas dažādas plīts virsmu versijas.

- **CVI1350:** plīts virsma ar vienu indukcijas zonu.
- **CVI1525:** plīts virsma ar divām indukcijas zonām.

Plīts virsmai ir deviņi dažādi temperatūras iestatījumi.

	CVI1350								
Jaudas līmenis	1	2	3	4	5	6	7	8	9
Vidējā jauda	120 W	200 W	500 W	800 W	1000 W	1200 W	1700 W	1800 W	2000 W

	CVI1525								
Jaudas līmenis	1	2	3	4	5	6	7	8	9
Vidējā jauda (kreisā zona)	100 W	200 W	300 W	400 W	500 W	600 W	700 W	800 W	1000 W
Vidējā jauda (labā zona)	100 W	200 W	300 W	400 W	500 W	1000 W	1100 W	1200 W	1300 W



PIEZĪME

- Jauda var mainīties.
- Paaugstinātas intensitātes režīmā tiek izmantots vairāk jaudas (skatiet nodaļa "Tehniskie dati", 307. lpp.).

Taimeris

Taimeris iespējams izmantot, lai pēc iestatītā laika beigām automātiski izslēgtu ēdiena gatavošanas zonu. Taimeris iespējams iestatīt no 0 līdz 99 minūtēm.

Pārmērīgi augstas temperatūras aizsardzības sistēma

Temperatūras sensors uzrauga temperatūru plīts virsmā. Ja temperatūras sensors uztver pārāk augstu temperatūru, plīts virsma izslēdzas.

Nepiemērotu priekšmetu aizsardzības sistēma

Ja uz plīts virsmas tiek atstāti neatbilstoša izmēra ēdiena gatavošanas trauki, nemagnētiski vai mazi priekšmeti, pēc 1 minūtes plīts virsma automātiski pārslēdzas gaidstāves režīmā. Plīts virsmas ventilators pēc tam 1 minūti dzesē plīts virsmu.

Automātisks izslēgšanās taimeris

Automātiskais izslēgšanās taimeris ir drošības funkcija. Šī funkcija pēc noteikta laika automātiski izslēdz plīts virsmu. Automātiskie izslēgšanās laiki dažādiem jaudas līmeņiem ir norādīti tabulā zemāk.

Jaudas līmenis	1	2	3	4	5	6	7	8	9
Izslēgšanās (h)	8	8	8	4	4	4	2	2	2

Plīts virsmas uzbūve (att. 1, 3. lpp.)

Nr.	Apraksts
1	Vadības panelis
2	Ventilēšana
3	Gatavošanas zona
4	Stikla plāksne
5	Barošanas vads

Vadības panelis (att. 2, 3. lpp.)

Pieskaroties skārienjutīgajām pogām, atskan signāls.

Nr.	Apraksts
1	Izslēgšanas/izslēgšanas poga
2	Jaudas līmeņa indikators
3	Karstuma līmeņa pogas
4	Laika indikators
5	BOOST poga
6	Taimera simbols
7	Bloķēšanas poga
8	Gatavošanas zonas izvēles pogas

Uzstādīšana



BRĪDINĀJUMS! Nāvējoša elektrošoka risks

- Pārliedcinieties, ka spriegums atbilst datu plāksnītē norādītajai vērtībai.
- Pārliedcinieties, ka barošanas avota vads ir piemērots uz datu plāksnītes norādītajai jaudai.
- Ņemiet vērā specifikācijas nodaļa "Tehniskie dati", 307. lpp..
- Barošanas avota vads nedrīkst saskarties ar karstām detaļām, un to nepieciešams izvietot tā, lai vada temperatūra nepārsniegtu 75 °C.



BRĪDINĀJUMS! Ugunsdrošības apdraudējums

- Starp plīts virsmu un ierīci, kas atrodas virs plīts virsmas, jābūt vismaz 500 mm drošības attālumam (att. 3, 3. lpp.).
- Nodrošiniet, ka plīts virsmai ir pietiekama ventilācija un gaisa ieplūdes un izplūdes atveres nav aizsegta (att. 3, 3. lpp.).



BRĪDINĀJUMS! Bojājumu risks

Izmantojiet darba virsmu, kas ir izgatavota no karstumizturīga materiāla.



PIEZĪME

Nodrošiniet, ka barošanas vads pēc uzstādīšanas nav pieejams caur skapja durvīm vai atvilktnēm.

1. Nodrošiniet, ka tiek ievēroti attālumi, kā norādīts att. **3**, 3. lpp..
2. Veiciet izgriezumu darba virsmā, skat. att. **4**, 4. lpp..
Darba virsmas biezumam jābūt 10 – 40 mm.
3. Piestipriniet kronšteinus darba virsmai, skat. att. **5**, 4. lpp..
4. Piestipriniet plīts virsmai starplikas, skat. att. **6**, 4. lpp..
5. Piestipriniet plīts virsmu kronšteiniem, skat. att. **7**, 5. lpp..
6. Pievienojiet barošanas vadu, skat. att. **8**, 5. lpp..

Ekspluatācija



BRĪDINĀJUMS! Bojājumu risks

- Neslidiniet ēdiena gatavošanas traukus pa plīts virsmu.
- Kad vēlaties noņemt ēdiena gatavošanas trauku no plīts, paceliet to.



ESIET PIESARDZĪGI!

Pārliecinieties, ka kuģa elektrotīkla spriegums un frekvence atbilst marķējumam uz ierīces.

Ņemiet vērā tālākās norādes un ieteikumus.

- Ja ierīce ir paredzēta barošanai no strāvas pārveidotāja, strāvas pārveidotāja minimālajai izejas nominālvērtībai jābūt vismaz 2300 W, un tam jābūt pievienotam litija akumulatoru blokam ar akumulatora pārvaldības sistēmu, kas spēj nodrošināt vajadzīgo jaudu.
- Ja izmantojat strāvas pārveidotāju ar mazāku izejas jaudu par 2000 W, vienlaicīgi drīkst izmantot tikai vienu indukcijas zonu.

- Tikai CVI1525 modelim. Abas indukcijas zonas drīkst izmantot tikai tad, kad ierīce pieslēgta elektrotīklam. Tomēr atpūtas transportlīdzekļu ārējās barošanas ievada jauda ir ierobežota līdz 15 A. Vairāku maiņstrāvas ierīču, piemēram, gaisa kondicionētāja, karstā ūdens sistēmas vai karstā gaisa katlu vienlaicīga izmantošana var pārslodot atpūtas transportlīdzekļa ievadu. Šādā gadījumā samaziniet slodzi un nepieciešamības gadījumā atiestatiet bojājumstrāvas aizsargslēdzi.
- Pogas reagē uz pieskārienu. Lai rīkotos ar pogām, neizmantojiet spiedienu.
- Izmantojiet pirksta galu, nevis nagu.
- Nodrošiniet, ka pogas vienmēr ir tīras un sausas, lai to darbība netiktu ietekmēta.

Atbilstošu ēdiena gatavošanas trauku izvēle



BRĪDINĀJUMS! Apdraudējums veselībai

Nekarsējiet tukšus katlus un pannas, un neizmantojiet ēdiena gatavošanas traukus ar plānu pamatni. Ēdiena gatavošanas trauki var ļoti ātri uzkarst. Ēdiena gatavošanas trauku pamatne var izkust un bojāt stikla plāksni.



ŅEMIET VĒRĀ! Bojājumu risks

Neizmantojiet ēdiena gatavošanas traukus ar robainām malām vai izliektu pamatni.



PIEZĪME

- Izmantojiet tikai indukcijas plītiem piemērotus ēdiena gatavošanas traukus.
- Neizmantojiet ēdiena gatavošanas traukus no tīra nerūsējošā tērauda, alumīnija vai vara bez magnētiskas pamatnes, kā arī stikla, koka, porcelāna, keramikas un māla traukus.

- Lai pārliecinātos, vai jūsu ēdiena gatavošanas trauki ir piemērori plīts virsmai, veiciet pārbaudi ar magnētu, tuvinot to gatavošanas trauka pamatnei.
- ✓ Ēdiena gatavošanas trauks ir piemērots plīts virsmai tad, ja magnēts traukam pievelkas.

- Izmantojiet ēdiena gatavošanas traukus ar vismaz 140 mm apakšējo diametru.





Karstuma iestatījumi

Tālāk norādīti ieteicamie iestatījumi. Precīzi iestatījumi ir atkarīgi no ēdiena gatavošanas traukiem un ēdiena daudzuma.





Karstuma līmenis	Piemērotība
1 – 2	Neliela ēdiena daudzuma uzsildīšana Ātri piedegošu ēdienu kausēšana Tikai CVI1350 modelim: Lēna vārīšana Lēna sildīšana
3 – 4	Tikai CVI1350 modelim: Atkārtota sildīšana Ātra vārīšana Rīsu gatavošana Tikai CVI1525 modelim: Lēna vārīšana
5 – 6	Pankūku cepšana Tikai CVI1525 modelim: Lēna sildīšana Atkārtota sildīšana
7 – 8	Sautēšana Makaronu gatavošana Tikai CVI1525 modelim: Ātra vārīšana Rīsu gatavošana
9	Cepšana maisot Apcepšana Ūdens vārīšana

Plīts virsmas izmantošana

Tikai CVI1350 modelim



- Pieskarieties  pogai.
 - ✓ Indikatori rāda - vai -- .
 - ✓ Ieslēgts gaidstāves režīms.
- Pieskarieties  pogai.
 - ✓ Jaudas līmeņa indikators rāda  .
- Novietojiet piemērotu ēdiena gatavošanas trauku uz izvēlētās gatavošanas zonas. **Nemiet vērā nodaļa "Atbilstošu ēdiena gatavošanas trauku izvēle", 301. lpp..**
 - ✓ Ja jaudas līmeņa indikators rāda  , ekrāns pēc 2 minūtēm izslēdzas. Skat. nodaļa "Problēmrisināšana", 305. lpp..
- Iestatiet gatavošanas zonas jaudas līmeni, izmantojot — un  pogas.
 - ✓ Ja jaudas līmenis netiek iestatīts, plīts virsma pēc 1 minūtes izslēdzas.

Tikai CVI1525 modelim



- Pieskarieties  pogai.
 - ✓ Indikatori rāda - vai -- .
 - ✓ Ieslēgts gaidstāves režīms.
- Novietojiet piemērotu ēdiena gatavošanas trauku uz izvēlētās gatavošanas zonas. **Nemiet vērā nodaļa "Atbilstošu ēdiena gatavošanas trauku izvēle", 301. lpp..**
- Pieskarieties izvēlētās gatavošanas zonas  pogai.
 - ✓ Jaudas līmeņa indikators rāda  .
 - ✓ Ja jaudas līmeņa indikators rāda  , ekrāns pēc 2 minūtēm izslēdzas. Skat. nodaļa "Problēmrisināšana", 305. lpp..
- Iestatiet gatavošanas zonas jaudas līmeni, izmantojot — un  pogas.
 - ✓ Ja jaudas līmenis netiek iestatīts, plīts virsma pēc 1 minūtes izslēdzas.

Plīts virsmas izslēgšana





Tikai CVI1350 modelim

1. Izslēdziet gatavošanas zonu, pieskaroties — pogai, līdz laika indikators rāda  .
- ✓ H ir redzams tik ilgi, kamēr gatavošanas zona ir karsta.
2. Pieskarieties  pogai, lai izslēgtu plīts virsmu

Tikai CVI1525 modelim

1. Pieskarieties tās gatavošanas zonas  pogai, kuru vēlaties izslēgt.
2. Izslēdziet gatavošanas zonu, pieskaroties — pogai, līdz laika indikators rāda  .
- ✓ H ir redzams tik ilgi, kamēr gatavošanas zona ir karsta.
3. Atkārtojiet procedūru ar otru gatavošanas zonu, kad tā ir ieslēgta.
4. Pieskarieties  pogai, lai izslēgtu plīts virsmu.

Bloķēšanas funkcijas izmantošana



- ▶ Pieskarieties  pogai, lai bloķētu ekrānu.
- ✓ Laika indikators rāda  .
- ✓ Visas skārienjutīgās pogas, izņemot  un  , ir bloķētas.
- ▶ Lai atbloķētu ekrānu, pieskarieties un dažas sekundes turiet  pogu.

BOOST funkcijas izmantošana

Ar aktivizētu BOOST funkciju gatavošanas zona maks. 5 minūtes tiek uzkaršēta ar augstāko jaudas līmeni.

Tikai CVI1525 modelim: BOOST funkcija pieejama tikai **labās** puses gatavošanas zonā.

Tikai CVI1350 modelim





1. Pārlicinieties, ka gatavošanas zonā ir iestatīta maksimālā temperatūra.
- ✓ Ja gatavošanas zona nedarbojas ar maksimālo jaudu, jaudas līmeņa indikators mirgo.
2. Pieskarieties — vai  pogai.
3. Pieskarieties **B** pogai.
- ✓ Jaudas līmeņa indikators rāda  .

- ✓ Pēc 5 minūtēm jaudas līmeņa indikators atgriežas uz  .

Deaktivizējiet BOOST funkciju, ievērojot tālākās norādes.

1. Pieskarieties — vai  pogai.
2. Pieskarieties **B** pogai.
- ✓ Gatavošanas zona pārslēdzas uz jaudas līmeni, kāds tika iestatīts pirms BOOST funkcijas aktivizēšanas.

Tikai CVI1525 modelim

1. Pārlicinieties, ka gatavošanas zonai, kurai vēlaties aktivizēt paaugstinātas intensitātes režīmu, iestatīta maksimālā temperatūra.
- ✓ Ja gatavošanas zona nedarbojas ar maksimālo jaudu, jaudas līmeņa indikatori mirgo pārmaiņus.
2. Pieskarieties **labās puses** gatavošanas zonas  pogai.
- ✓ Jaudas līmeņa indikators izvēlētajai  pogai mirgo.
3. Pieskarieties **B** pogai.
- ✓ Jaudas līmeņa indikators izvēlētajā gatavošanas zonā rāda  .
- ✓ Pēc 5 minūtēm jaudas līmeņa indikators izvēlētajā gatavošanas zonā atgriežas uz  .

Deaktivizējiet BOOST funkciju, ievērojot tālākās norādes.

1. Pieskarieties  pogai uz tās gatavošanas zonas, kurā aktivizēta BOOST funkcija.
2. Pieskarieties **B** pogai.
- ✓ Gatavošanas zona pārslēdzas uz jaudas līmeni, kāds tika iestatīts pirms BOOST funkcijas aktivizēšanas.

Taimera lietošana

Tikai CVI1350 modelim

1. Pārlicinieties, ka plīts virsma ir ieslēgta.
2. Pieskarieties  pogai.
- ✓ Taimera indikators rāda 30 minūtes.
3. Iestatiet laiku, izmantojot — un + pogas.
 - Pieskarieties — vai + pogai vienu reizi, lai samazinātu vai palielinātu laiku par 1 minūti.
 - Pieskarieties un turiet — vai + pogu, lai samazinātu vai palielinātu laiku par 10 minūtēm.

✓ Ja laiks pārsniedz 99 minūtes, taimeris automātiski atgriežas uz 0 minūtēm.

✓ Sākas laika atskaite.

✓ Laika indikators rāda atlikušo laiku.



✓ Taimera indikators mirgo 5 sekundes.

✓ Kad iestatītais laiks ir pagājis, laika indikators rāda -- .

✓ Jaudas līmeņa indikators rāda H , kamēr gatavošanas zonas temperatūra nokrītas zem 60 °C.

4. Lai izslēgtu gatavošanas zonu, iestatiet taimeri uz 00 .

Tikai CVI1525 modelim

1. Pārlicinieties, ka plīts virsma ir ieslēgta.
2. Pieskarieties  pogai uz tās gatavošanas zonas, kurai vēlaties iestatīt taimeri.
3. Pieskarieties  pogai.
- ✓ Laika indikators rāda 30 minūtes.
- ✓ Punkts blakus jaudas līmeņa indikatoram iedegas, norādot, ka attiecīgā zona ir izvēlēta.
4. Iestatiet laiku, izmantojot — un + pogas.
 - Pieskarieties — vai + pogai vienu reizi, lai samazinātu vai palielinātu laiku par 1 minūti.
 - Pieskarieties un turiet — vai + pogu, lai samazinātu vai palielinātu laiku par 10 minūtēm.

✓ Ja laiks pārsniedz 99 minūtes, taimeris automātiski atgriežas uz 0 minūtēm.

✓ Sākas laika atskaite.

✓ Laika indikators rāda atlikušo laiku.

✓ Taimera indikators mirgo 5 sekundes.

✓ Kad iestatītais laiks ir pagājis, laika indikators rāda -- .

✓ Jaudas līmeņa indikators rāda H , kamēr gatavošanas zonas temperatūra nokrītas zem 60 °C.

5. Lai izslēgtu gatavošanas zonu, iestatiet taimeri uz 00 .

Laika iestatīšana, lai izslēgtu vairāk par vienu gatavošanas zonu.

1. Iestatiet taimeri abām gatavošanas zonām.

✓ Taimeris rāda isāko iestatīto laiku.

✓ Blakus jaudas līmeņa indikatoram iedegas punkts, kas norāda, ka taimera ekrāns rāda laiku attiecīgajai gatavošanas zonai.

✓ Kad iestatītais laiks beidzies, attiecīgā gatavošanas zona automātiski izslēdzas un rāda H , kamēr gatavošanas zonas temperatūra nokrīt zem 60 °C.

2. Lai pārbaudītu otras gatavošanas zonas iestatīto laiku, pieskarieties  pogai uz tās gatavošanas zonas, kuras iestatīto laiku vēlaties pārbaudīt.

✓ Taimeris rāda atlikušo laiku, kurā gatavošanas zona tiek karsēta.

Enerģijas taupīšana

➤ Izslēdziet plīts virsmu, ja to neizmantojiet.

➤ Lai efektīvi izmantotu enerģiju, lietojiet tādus ēdiena gatavošanas traukus, kuru diametrs ir tikpat liels kā izvēlētajai gatavošanas zonai (skatiet nodaļa "Tehniskie dati", 307. lpp.).

➤ Gatavojot vienmēr izmantojiet vāku.

➤ Gatavojot vienmēr izmantojiet mazākos iespējamos ēdiena gatavošanas traukus.

➤ Laicīgi samaziniet elektroenerģijas padevi.

➤ Atslēdziet elektroenerģijas padevi pirms gatavošanas laika beigām.

Tīrīšana un apkope



ĻEMĪET VĒRĀ! Bojājumu risks

- Tīrīšanai neizmantojiet asus vai cietus priekšmetus, jo tie var sabojāt plīts virsmu.
- Notīriet izšļakstītu ēdienu ar stiklam paredzētu skrāpi, kad plīts virsma ir atdzisusi.
- Izmantojiet tikai parastus tīrīšanas līdzekļus.
- Plīts virsmas tīrīšanai neizmantojiet augstspiediena vai tvaika tīrītājus.



PIEZĪME

Plīts virsmu reizi gadā jāpārbauda kvalificētam speciālistam.

► Tīriet plīts virsmu ar mikstu, mitru drānu.



Papildu norādes nerūsējošā tērauda kopšanai pieejamas vietnē documents.dometic.com/?object_id=69917

Problēmrisināšana

Apraksts	Iespējamais iemesls	Risinājums
Plīts virsmu nevar ieslēgt.	Nav barošanas.	<ul style="list-style-type: none">► Pārlicinieties, ka plīts virsma ir pievienota barošanas avotam.► Pārlicinieties, ka plīts virsma ir ieslēgta.► Pārbaudiet, vai jūsu apkārtnē nav pārtraukta elektroapgāde.► Sazinieties ar ražotāja atbalsta dienestu (skatiet šīs rokasgrāmatas beigu lappusi).
Skārienjutīgās pogas nereaģē.	Skārienjutīgās pogas ir bloķētas.	<ul style="list-style-type: none">► Atbloķējiet pogas, skatiet nodaļa "Plīts virsmas izmantošana", 302. lpp..
Skārienjutīgās pogas nereaģē pareizi.	Darbību bloķē netīrumi vai ūdens.	<ul style="list-style-type: none">► Nodrošiniet, ka skārienjutīgās pogas ir tīras un sausas.► Nodrošiniet, ka skārienjutīgās pogas tiek izmantotas ar tīrām rokām.► Nodrošiniet, ka skārienjutīgās pogas tiek izmantotas ar pirkstu galiem, nevis nagiem.
Jaudas līmeņa indikators pārmaiņus rāda $\frac{1}{2}$ un $-$.	Tiek izmantoti indukcijas plītij nepiemērots ēdiena gatavošanas trauks. Ēdiena gatavošanas trauks ir par mazu. Ēdiena gatavošanas trauks nav pareizi novietots gatavošanas zonā.	<ul style="list-style-type: none">► Izmantojiet piemērotus ēdiena gatavošanas traukus.► Novietojiet ēdiena gatavošanas trauku pareizi.
	Tikai CVI1525 modelim: Ēdiena gatavošanas trauks nav novietots uz ieslēgtās gatavošanas zonas.	
Zema dūkoņa	Izraisa ēdiena gatavošanas trauks.	-

Apraksts	Iespējamais iemesls	Risinājums
Troksnis no ventilatora	Ieslēdzies iebūvētais dzesēšanas ventilators, lai pasargātu elektromotora no pārkaršanas.	-
Ēdiena gatavošanas trauks neuzkarst.	Ēdiena gatavošanas trauks nav piemērots indukcijas plītim, tāpēc plīts virsma to nespēj uztvert.	► Izmantojiet piemērotus ēdiena gatavošanas traukus, skatiet nodaļu "Atbilstošu ēdiena gatavošanas trauku izvēle", 301. lpp..
Plīts virsma vai gatavošanas zona ir izslēgusies pati no sevis.	Taimeris bija ieslēgts. Gatavošanas zonas temperatūra ir pārāk augsta.	► Ieslēdziet plīts virsmu. ► Ļaujiet plīts virsmai atdzist.

Kļūdu kodi

Kļūdas kods	Iespējamie iemesli	Risinājums
F3	Gatavošanas zonas temperatūras sensora kļūme.	► Sazinieties ar ražotāja atbalsta dienestu (skatiet šīs rokasgrāmatas beigu lappusi).
F4		
F9	Pārtraukta temperatūras sensora (IGBT) ķēde.	► Sazinieties ar ražotāja atbalsta dienestu (skatiet šīs rokasgrāmatas beigu lappusi).
FA		
E1	Ieejas spriegums ir pārāk augsts ($\geq 270 \pm 10$ V).	► Sazinieties ar ražotāja atbalsta dienestu (skatiet šīs rokasgrāmatas beigu lappusi).
E2	Ieejas spriegums ir pārāk zems ($\leq 180 \pm 10$ V).	► Sazinieties ar ražotāja atbalsta dienestu (skatiet šīs rokasgrāmatas beigu lappusi).
E3	Gatavošanas zonas temperatūra ir pārāk augsta.	Plīts virsma automātiski izslēdzas. ► Ļaujiet plīts virsmai atdzist.
E5	Ventilators ir bloķēts. Gaisa izplūdes atvere ir bloķēta.	► Sazinieties ar ražotāja atbalsta dienestu (skatiet šīs rokasgrāmatas beigu lappusi).
E5	Augsta temperatūras sensora (IGBT) temperatūra	► Sazinieties ar ražotāja atbalsta dienestu (skatiet šīs rokasgrāmatas beigu lappusi).
d0	Temperatūras sensora (NTC) kļūme.	► Sazinieties ar ražotāja atbalsta dienestu (skatiet šīs rokasgrāmatas beigu lappusi).

Garantija

Ir spēkā likumā noteiktais garantijas periods. Produkta bojājumu gadījumā sazinieties ar tirgotāju vai ražotāja filiāli savā valstī (skatiet dometic.com/dealer).

Nosūtot produktu remontam garantijas ietvaros, pievienojiet šādus dokumentus:

- čeka kopiju, kurā norādīts iegādes datums;

- pretenzijas iesniegšanas iemeslu vai bojājuma aprakstu.

Ņemiet vērā, ka pašrocīgi vai neprofesionāli veikts remonts var radīt drošības riskus, un garantija var tikt anulēta.

Atkritumu pārstrāde

Iepakojuma materiālu pārstrāde



- Ja iespējams, iepakojuma materiālus izmetiet atbilstošos atkritumu šķirošanas konteineros.

Produktu pārstrāde, kuri satur iebūvētus akumulatorus, atkārtoti uzlādējamus akumulatorus vai gaismas avotus



- Ja produktam ir iebūvēts akumulators, atkārtoti uzlādējams akumulators vai gaismas avots, to pirms utilizācijas nav nepieciešams demontēt.
- Ja vēlaties utilizēt nolietoto produktu, sazinieties ar vietējo atkritumu šķirošanas centru vai specializēto izplatītāju, lai noskaidrotu, kā to pareizi izdarīt saskaņā ar spēkā esošajiem atkritumu apsaimniekošanas noteikumiem.
- Produktu iespējams utilizēt bez maksas.

Tehniskie dati

	CVI1350	CVI1525
Spriegums/frekvence	220 – 240 V~, 50 Hz	
Jauda		
Gatavošanas zona 1	2000 W, BOOST 2300 W/Ø180	1000 W/Ø180
Gatavošanas zona 2	–	1300 W, BOOST 1700 W/Ø180
Kopējā jauda	2300 W	2300 W
Izmēri (gar. x plat. x augst.)	350 x 350 x 55 mm	525 x 350 x 55 mm
Gatavošanas zonas diametrs	180 mm	
Pārbaude/sertifikācija		



dometic.com

**YOUR LOCAL
DEALER**

dometic.com/dealer

**YOUR LOCAL
SUPPORT**

dometic.com/contact

**YOUR LOCAL
SALES OFFICE**

dometic.com/sales-offices